



Информационный вестник администрации городского округа Рефтинский
«РЕФТИНСКИЙ ВЕСТНИК»

№2 (693) 24 января 2022 г.

Официальные документы органов местного самоуправления

Уважаемые жители посёлка Рефтинский!

В связи с ухудшением эпидемиологической обстановки по распространению COVID-19 количество вызовов неотложной помощи растёт в геометрической прогрессии, медики работают с огромной перегрузкой, поэтому мы убедительно просим вас:

- не заниматься самолечением, при первых признаках плохого самочувствия (повышение температуры, кашель, насморк, боль в горле и прочее) вызывать врача на дом по телефонам: 8 (908) 904-13-76 или 8 (953) 609-29-17;
- без необходимости не посещать многолюдные места, в том числе магазины;
- при выходе из дома (при острой необходимости) надеть маску, закрывая нос и рот, по возможности надеть перчатки;
- в общественных местах соблюдать социальную дистанцию 1,5 метра (особенно в очереди);
- не забывайте, что только вакцина может защитить вас от тяжелой формы COVID-19. Записаться на вакцинацию можно через портал Госуслуг или по телефону: 8 (908) 904-26-32.

БЕРЕГИТЕ СЕБЯ, СВОИХ БЛИЗКИХ И МЕДИЦИНСКИХ РАБОТНИКОВ!

Шлыкова А.Б., Степченко Т.А., Чен Я.П., Перевалова Е.Н., Землякова И.М., Говорухина О. А., Лепихина Е.В., Торчуа А.С., Урванцева П.А., Воробьева С.В. и другие лечащие вас врачи, фельдшера и медсестры.

Уважаемые жители поселка Рефтинский!

Ситуация по коронавирусу в нашем поселке ухудшается. «Омикрон»-штамм во многом заразнее, и один заболевший может в одночасье заразить весь коллектив.

По Указу Губернатора № 18-УГ от 19.01.2022 г. уже с понедельника, 24 января, часть трудовых коллективов уходит на удаленный режим работы. При дальнейшем ухудшении остановки - уход детей на дистанционное обучение.

Еще раз напоминаем, что прививка снижает риск заболеть и если, вы все же заразились, болезнь протекает в легкой форме, либо вообще бессимптомно.

НАСТОЯТЕЛЬНО ПРИЗЫВАЕМ ВСЕХ!!!

ВАКЦИНИРУЙТЕСЬ, если вы этого не сделали! В поликлинике имеется достаточно доз вакцины разного наименования!

РЕВАКЦИНИРУЙТЕСЬ, если вы прививались более 6 месяцев назад.

ПРИ !ЛЮБЫХ! СИМПТОМАХ ОРВИ – ОСТАВАЙТЕСЬ ДОМА И ВЫЗЫВАЙТЕ ВРАЧА!!!

Так вы сохраните не только себя, но и своих близких! Омикрон, к сожалению, ударит по детям, людям старшего поколения и людям, имеющим хронические заболевания!

Внимание!

На заседании оперативного штаба заместитель губернатора Свердловской области Павел Креков особо заострил внимание всех на то, что в ближайшее время ожидается значительное ухудшение ситуации с распространением коронавируса в Свердловской области.

“Рефтинский вестник” №2(693) 24 января 2022 г. 1 стр.

Он подчеркнул, что сейчас речь идёт о новом штамме "**омикрон**", который является до шести раз заразнее "**дельта**" штамма и с очень высокой скоростью распространения.

Для защиты себя и своих близких медики и эпидемиологи **рекомендуют поставить прививку, если вы ещё этого не сделали** и обязательно ревакцинироваться, если вы вакцинировались более полугода назад, только вакцинация обеспечивает более лёгкое или вовсе бессимптомное протекание болезни.

Многие спрашивают, почему сертификат о вакцинации действует год, а ревакцинироваться нужно через полгода? По данным Минздрава России, ревакцинация через полгода проводится в период эпидемического подъёма заболеваемости и в период пандемии.

Уважаемые рефтинцы!

Призываем вас прислушаться и обязательно – **ВАКЦИНИРОВАТЬСЯ!!!**

Давайте защитим себя и своих близких, особенно уязвимы сейчас дети, люди старшего возраста и люди имеющие хронические заболевания!

В поликлинике имеется достаточно доз вакцины разного наименования.

- Обращаем внимание, перед вакцинацией в обязательном порядке проводится осмотр терапевтом.

- Идя на вакцинацию, нужно при себе иметь паспорт, полис и СНИЛС.

ВНИМАНИЕ! ИНФОРМАЦИЯ ДЛЯ НАСЕЛЕНИЯ!

Администрация городского округа Рефтинский обращает внимание жителей частного сектора на то, что на официальном сайте администрации раздел «Технологическое присоединение» дополнен подразделом «Догазификация»
http://goreftinsky.ru/page/bottom_menu/tehprisoed/dogazifikachia/index.php,

где размещены:

1. информационные материалы с ответами на типовые вопросы о социальной догазификации;
2. ссылки на официальный портал Единого оператора газификации РФ и видеoinструкцию подачи заявки на догазификацию через портал Госуслуг;
3. Правила подключения газоиспользующего оборудования и объектов капитального строительства к сетям газораспределения, утвержденные Постановлением Правительства РФ от 13.09.2021 года № 1547.

Подключение (технологическое присоединение) газоиспользующего оборудования или объектов капитального строительства к сети газораспределения осуществляется в следующем порядке:

а) направление заявителем на имя единого оператора газификации или регионального оператора газификации заявки о заключении договора о подключении (технологическом присоединении) газоиспользующего оборудования и объектов капитального строительства к сети газораспределения по типовой форме;

б) заключение договора о подключении (технологическом присоединении) газоиспользующего оборудования и объектов капитального строительства к сети газораспределения по типовой форме с приложением технических условий, являющихся неотъемлемой частью договора о подключении;

в) выполнение заявителем и исполнителем условий договора о подключении.

Сроки подключения газоиспользующего оборудования Вашего домовладения указываются в пообъектном плане-графике догазификации, а также в договоре заключенным на основании поданной заявки и составляют:



Срок подключения может быть продлен от 30 до 200 дней в зависимости от технических характеристик, выполняемых мероприятий по подключению.

Заявку можно подать:

- через официальный портал Единого оператора газификации РФ «Соцгаз.РФ» <https://connectgas.ru>;

- через официальный портал Госуслуги;

- в Асбестовский участок по эксплуатации газового хозяйства АО «Газпром газораспределение Екатеринбург» (г.Асбест, ул.Ладыженского, 25 тел. 2-20-56).

16 февраля 2022 года

Состоится проведение бесплатных юридических консультаций для граждан, специалистами Государственного казенного учреждения Свердловской области «Государственное юридическое бюро по Свердловской области» в устной форме в режиме видеосвязи

Категории граждан, имеющие право на получение бесплатной юридической помощи указаны в Федеральном законе от 21 ноября 2011 года № 324-ФЗ «О бесплатной юридической помощи в Российской Федерации» и Законе Свердловской области от 05 октября 2012 года № 79-ОЗ «О бесплатной юридической помощи в Свердловской области».

Место проведения: администрация городского округа Рефтинский, Гагарина, 10

Записаться на приём можно до 14 февраля 2022 года в кабинете № 323 администрации городского округа Рефтинский.

При себе иметь документ удостоверяющий личность и QR-код, подтверждающий вакцинацию против новой коронавирусной инфекции

По всем уточняющим вопросам обращаться по телефону 8(34365)3-50-01 (доб. 121)

Отчетно-выборной Конференции Рефтинского местного отделения Всероссийской политической Партии «ЕДИНАЯ РОССИЯ»

18 января в актовом зале школы № 15 состоялась XXXVIII Конференция Рефтинского местного отделения Всероссийской политической партии «Единая Россия». Решение о созыве

«Рефтинский вестник» №2(693) 24 января 2022 г. 3 стр.

Конференции было принято 17 декабря 2021 года Местным политическим советом Рефтинского местного отделения.

В Конференции помимо делегатов из числа членов партии в составе 17 человек участие приняла глава городского округа Рефтинский Наталья Мельчакова и Михаил Зубарев, председатель комитета по региональной политике и развитию местного самоуправления Законодательного Собрания Свердловской области.

На повестке дня было 6 вопросов.

В ходе Конференции заслушали отчеты представителей политического совета, контрольной комиссии о деятельности партии за период с 2017 по 2021 г.г.

По результатам представленных докладов работа Местного политического совета Рефтинского местного отделения Всероссийской политической Партии «ЕДИНАЯ РОССИЯ» с 2017 по 2021 г.г. признана удовлетворительной.

В ходе Конференции проведены выборы.

По результатам тайного голосования среди делегатов Конференции Секретарём Рефтинского местного отделения партии «Единая Россия» единогласно выбрана Наталья Мельчакова, глава городского округа Рефтинский. Ее же делегировали на XXXVIII отчетно-выборную конференцию Свердловского регионального отделения Всероссийской политической партии «Единая Россия», которая пройдет в городе Екатеринбурге 22 января 2022 года.

Также в ходе голосования выбрали состав политического совета Рефтинского местного отделения партии и состав контрольной комиссии из числа присутствующих делегатов.

По всем голосования делегаты принимали решение единогласно «ЗА».

Ах, ты зимушка-зима, не боимся мы тебя!

С 12 до 18 января на территории Центра культуры и искусства в рамках реализации проекта «Формированием комфортной городской среды» проходила игровая программа для учащихся 3-5 классов школы № 15.

В веселых и увлекательных играх ребята показывали свою ловкость, внимательность и сплоченность.

Ребята перетягивали канат, на время передавали валенок и бегали по заснеженной площади Центра культуры.

Знакомая всем игра «Елочки-пенечки» очень понравилась всем, а еще больше понравилось «летать на метле» и кидаться снежками.

После всех состязаний школьники получали вкусные призы и уходили домой в прекрасном настроении.

ГЛАВА ГОРОДСКОГО ОКРУГА РЕФТИНСКИЙ ПОСТАНОВЛЕНИЕ

14.01.2022 № 20

п. Рефтинский

О внесении изменений в постановление главы городского округа Рефтинский от 17.01.2019 года № 38 «Об утверждении Муниципальной программы «Социальная поддержка и социальное обслуживание населения городского округа Рефтинский до 2024 года» (в редакции от 30.12.2021 года)

В соответствии с решением Думы городского округа Рефтинский от 14.12.2021 года № 18 «Об утверждении бюджета городского округа Рефтинский на 2022 год и плановый период 2023 и 2024 годов», на основании пункта 2 статьи 30 Устава городского округа Рефтинский.

ПОСТАНОВЛЯЮ

1. Внести изменения в постановление главы городского округа Рефтинский от 17.01.2019 года № 38 «Об утверждении Муниципальной программы «Социальная поддержка и социальное обслуживание населения городского округа Рефтинский до 2024 года» (в редакции от 30.12.2021 года), изложив приложение № 1 в новой редакции (приложение № 1).

2. Опубликовать настоящее постановление в информационном вестнике **4 стр. “Рефтинский вестник” №2(693) 24 января 2022 г.**

администрации городского округа Рефтинский «Рефтинский вестник».

3. Контроль над исполнением настоящего постановления возложить на заместителя главы администрации О.Ф. Кривоногову.

Глава городского округа Н.Б. Мельчакова

Приложение № 1

к постановлению главы городского округа Рефтинский от 14.01.2022 № 20 «О внесении изменений в постановление главы городского округа Рефтинский от 17.01.2019 года № 38 «Об утверждении Муниципальной программы «Социальная поддержка и социальное обслуживание населения городского округа Рефтинский до 2024 года» (в редакции от 30.12.2021 года)»

Муниципальная программа «Социальная поддержка и социальное обслуживание населения городского округа Рефтинский до 2024 года»

ПАСПОРТ

Ответственный исполнитель Муниципальной программы	Администрация городского округа Рефтинский
Сроки реализации Муниципальной программы	до 2024 года
Цели Муниципальной программы	повышение качества жизни населения городского округа Рефтинский через совершенствование системы социальной поддержки населения
Задачи Муниципальной программы	<ul style="list-style-type: none">- повышение качества жизни граждан старшего поколения, создание условий для повышения социального положения и активного долголетия;- создание условий для работы Совета общественных организаций;- создание условий для повышения качества, доступности и соответствия социальных услуг, а также мер социальной поддержки, предоставляемых гражданам городского округа Рефтинский;- организация работы по социальной адаптации граждан, освободившихся из мест лишения свободы и без определённого места жительства
Целевые индикаторы и показатели Муниципальной программы	<ul style="list-style-type: none">- количество граждан, получивших материальную помощь по отношению к количеству обратившихся за материальной помощью;- доля граждан старшего поколения, удовлетворённых качеством предоставляемых социальных услуг, в общем числе получателей социальных услуг;- предоставление помещений с созданными условиями для работы Совета общественных организаций;- доля граждан старшего поколения, людей с ограниченными возможностями, детей-инвалидов, многодетных семей, принявших участие в культурных, торжественных, спортивных, физкультурно-оздоровительных мероприятиях к общей численности граждан указанной категории, проживающих на

	<p>территории городского округа Рефтинский;</p> <ul style="list-style-type: none"> - доля граждан старшего поколения, инвалидов, занимающихся физической культурой и спортом от общей численности граждан указанных категорий, проживающих на территории городского округа Рефтинский; - количество пожилых граждан, охваченных проводимыми мероприятиями по выработке навыков пользования персональным компьютером и ресурсами сети «Интернет», проживающих на территории городского округа Рефтинский; - вовлечение в процесс социальной реабилитации граждан, освободившихся из мест лишения свободы, и лиц без определённого места жительства и занятий, зарегистрированных на территории городского округа Рефтинский, от количества граждан, данной категории; - доля граждан, получивших социальную поддержку от общей численности населения городского округа Рефтинский; - оказание дополнительных мер социальной поддержки отдельным категориям граждан городского округа Рефтинский, от общего числа обратившихся
<p>Объём финансирования Муниципальной программы по годам реализации, тыс. рублей</p>	<p>Всего: 425 892,11 тыс. рублей, в том числе:</p> <ul style="list-style-type: none"> на 2019 год - 68 726,82 тыс. рублей, на 2020 год - 66 422,54 тыс. рублей, на 2021 год - 71 325,55 тыс. рублей, на 2022 год - 70 301,69 тыс. рублей, на 2023 год - 73 567,09 тыс. рублей, на 2024 год - 75 548,42 тыс. рублей. <p>из них:</p> <p>федеральный бюджет 13 712,20 тыс. рублей</p> <p>в том числе:</p> <ul style="list-style-type: none"> на 2019 год - 6 801,10 тыс. рублей, на 2020 год - 6 911,10 тыс. рублей, на 2021 год - 0,00 тыс. рублей, на 2022 год - 0,00 тыс. рублей, на 2023 год - 0,00 тыс. рублей, на 2024 год - 0,00 тыс. рублей. <p>областной бюджет 394 270,65 тыс. рублей</p> <p>в том числе:</p> <ul style="list-style-type: none"> на 2019 год - 59 302,20 тыс. рублей, на 2020 год - 56 805,67 тыс. рублей, на 2021 год - 68 544,05 тыс. рублей, на 2022 год - 67 122,29 тыс. рублей, на 2023 год - 70 302,08 тыс. рублей, на 2024 год - 72 194,36 тыс. рублей <p>местный бюджет 17 909,26 тыс. рублей</p> <p>в том числе:</p> <ul style="list-style-type: none"> на 2019 год - 2 623,52 тыс. рублей, на 2020 год - 2 705,77 тыс. рублей,

	на 2021 год - 2 781,50 тыс. рублей, на 2022 год - 3 179,40 тыс. рублей, на 2023 год - 3 265,01 тыс. рублей, на 2024 год - 3 354,06 тыс. рублей.
Адрес размещения муниципальной программы в информационно-телекоммуникационной сети Интернет	http: // goreftinsky.ru/

Раздел 1. Характеристика и анализ текущего состояния социально-экономического развития городского округа Рефтинский

Разработка настоящей муниципальной программы (далее – Программа) является частью социальной политики, которая призвана обеспечить реализацию дополнительных мер по социальной защите граждан и семей, находящихся в наиболее тяжёлом социально-экономическом положении; проведение общественно значимых мероприятий; оказание содействия общественным организациям, развития гражданских инициатив.

Программа разработана в соответствии с основными стратегическими документами в области социальной политики и в рамках полномочий органов местного самоуправления:

- Указ Президента Российской Федерации от 07.05.2018 года № 204 «О национальных целях и стратегических задачах Российской Федерации на период до 2024 года»;

- Федеральный закон от 06.10.2003 года № 131-ФЗ «Об общих принципах организации местного самоуправления в Российской Федерации»;

- Федеральный закон от 24.11.1995 года № 181-ФЗ «О социальной защите инвалидов в Российской Федерации»;

- Федеральный закон от 28.12.2013 года № 442-ФЗ «Об основах социального обслуживания граждан в Российской Федерации»;

- Распоряжение Правительства Российской Федерации от 05.02.2016 года № 164-р «Об утверждении Стратегии действий в интересах граждан старшего поколения в Российской Федерации до 2025 года»;

- Указ Губернатора Свердловской области от 31.10.2017 года № 546-УГ «О программе «Пятилетка развития Свердловской области» на 2017 – 2021 годы»;

- Закон Свердловской области от 09.10.2009 года № 79-ОЗ «О наделении органов местного самоуправления муниципальных образований, расположенных на территории Свердловской области, государственным полномочием Российской Федерации по предоставлению мер социальной поддержки по оплате жилого помещения и коммунальных услуг»;

- Закон Свердловской области от 19.11.2008 года № 105-ОЗ «О наделении органов местного самоуправления муниципальных образований, расположенных на территории Свердловской области, государственным полномочием Свердловской области по предоставлению отдельным категориям граждан компенсаций расходов на оплату жилого помещения и коммунальных услуг»;

- Закон Свердловской области от 29.10.2007 года № 135-ОЗ «О наделении органов местного самоуправления муниципальных образований, расположенных на территории Свердловской области, государственным полномочием Свердловской области по предоставлению гражданам субсидий на оплату жилого помещения и коммунальных услуг»;

- Постановление Правительства Свердловской области от 01.12.2009 года № 1731-ПП «О Порядке предоставления субвенций из областного бюджета местным бюджетам на осуществление государственного полномочия Российской Федерации по предоставлению отдельным категориям граждан компенсаций расходов на оплату жилого помещения и коммунальных услуг»;

коммунальных услуг»;

- Постановление Правительства Свердловской области от 01.12.2009 года № 1732-ПП «О Порядке предоставления и расходования субвенций из областного бюджета местным бюджетам на осуществление государственного полномочия Свердловской области по предоставлению отдельным категориям граждан компенсаций расходов на оплату жилого помещения и коммунальных услуг»;

- Постановление Правительства Свердловской области от 12.01.2011 года № 5-ПП «Об утверждении Порядка предоставления и расходования субвенций из областного бюджета местным бюджетам на осуществление государственного полномочия Свердловской области по предоставлению гражданам субсидий на оплату жилого помещения и коммунальных услуг и Порядка распределения субвенций из областного бюджета местным бюджетам на осуществление государственного полномочия Свердловской области по предоставлению гражданам субсидий на оплату жилого помещения и коммунальных услуг, не распределенных между местными бюджетами законом Свердловской области об областном бюджете на соответствующий финансовый год»;

- Закон Свердловской области от 21.12.2016 года № 151-ОЗ «О Стратегии социально-экономического развития Свердловской области на 2016 - 2030 годы».

К полномочиям органов местного самоуправления относится решение вопросов социальной поддержки и социального обслуживания граждан старшего поколения и инвалидов, граждан, находящихся в трудной жизненной ситуации, а также детей-сирот, безнадзорных детей и детей, оставшихся без попечения родителей (за исключением детей, обучающихся в федеральных образовательных учреждениях), социальной поддержки ветеранов труда, лиц, проработавших в тылу в период Великой Отечественной войны 1941 - 1945 годов, семей, имеющих детей (в том числе многодетных семей, одиноких родителей), жертв политических репрессий и малоимущих граждан (в том числе за счёт предоставления субвенций местным бюджетам для выплаты пособий на оплату проезда на общественном транспорте, иных социальных пособий, для возмещения расходов в связи с предоставлением льгот отдельным категориям граждан, включая льготы по оплате услуг связи, а также для организации предоставления гражданам субсидий на оплату жилых помещений и коммунальных услуг), лиц освободившихся из мест лишения свободы и лиц без определённого места жительства.

Городской округ Рефтинский занимает площадь 9,48 квадратных километров, на которой по состоянию на 01.01.2022 года проживает 15 636 человек, из них моложе трудоспособного возраста – 2 725 человек (17,4%), трудоспособного населения – 8412 человек (53,8%), старше трудоспособного возраста - 4 499 человек (28,8%).

По состоянию на 01.01.2022 года 2842 человека, являются получателями мер социальной поддержки, что составляет 18,18 % от общей численности населения городского округа Рефтинский.

Одной из основных задач, стоящих перед органами местного самоуправления городского округа Рефтинский, является предоставление обоснованных мер социальной поддержки. Меры социальной поддержки на территории городского округа Рефтинский предоставляются в соответствии с федеральным и областным законодательством, нормативно-правовыми актами городского округа Рефтинский.

На территории городского округа Рефтинский осуществляет работу Государственное автономное учреждение социального обслуживания населения Свердловской области «Комплексный центр социального обслуживания населения посёлка Рефтинский» (далее - ГАУ «КЦСОН п. Рефтинский»), которое создано в целях осуществления, предусмотренных законодательством Российской Федерации полномочий исполнительных органов государственной власти Свердловской области в сфере социального обслуживания граждан. ГАУ «КЦСОН п. Рефтинский» в своей структуре объединяет девять отделений, в том числе: социально-реабилитационное отделение, отделение социального обслуживания на дому, отделение срочного социального обслуживания, отделение временного пребывания граждан

пожилого возраста и инвалидов, отделение сопровождения замещающих семей, временный приют для несовершеннолетних, отделение психолого-педагогической помощи, отделение профилактики безнадзорности несовершеннолетних, отделение социально-правовой помощи.

ГАУ «КЦСОН п. Рефтинский» оказывает 939 услуг. Количество мест в учреждении по формам социального обслуживания 3 627, в том числе: форма обслуживания на дому – 200 мест; полустационарная форма – 3 355 мест; стационарная форма – 72 места. На сегодня в наличие 15 свободных мест.

Дополнительные меры социальной поддержки на территории городского округа Рефтинский предусматривают ежемесячные выплаты Почётным гражданам городского округа Рефтинский, выплаты материальной помощи родителям учащихся общеобразовательных школ, выплаты пенсий за выслугу лет муниципальным служащим, выплата материальной помощи гражданам, оказавшимся в трудной жизненной ситуации.

По состоянию на 01.01.2022 года на территории городского округа Рефтинский проживает 10 граждан, удостоенных почётным званием «Почётный гражданин городского округа Рефтинский». Решением Думы городского округа Рефтинский от 27.02.2017 года № 36 определены дополнительные права и льготы для данной категории граждан. Ежегодно из местного бюджета выделяются средства на выполнение определённых решением обязательств. Выплата материальной помощи гражданам, находящимся в трудной жизненной ситуации, выплачивается на основании Порядка, утверждённого постановлением главы городского округа Рефтинский.

Реализация Программы покажет особую социальную значимость проведённых мероприятий, связанных с обеспечением дополнительных мер социальной поддержки, повышения социального самочувствия отдельных категорий граждан, снижения социальной напряжённости, создания условий для полноценного участия граждан старшего поколения в общественной жизни городского округа Рефтинский.

Деятельность общественных организаций (объединений) на территории городского округа Рефтинский

Общественные объединения сегодня – неотъемлемая часть общества, реальная движущая сила социальных преобразований современности. Их возрастающая роль в развитии и становлении гражданского общества требует от органов местного самоуправления дальнейшего совершенствования основных форм, методов и принципов взаимодействия с ними при решении вопросов местного значения. Общественные организации являются одним из способов реализации инициатив населения и играют важную роль в решении проблем местных сообществ. На территории городского округа Рефтинский в 2022 году осуществляет свою деятельность 12 общественных организаций, тесно взаимодействующих с администрацией городского округа Рефтинский. Опыт работы общественных организаций на территории городского округа Рефтинский показывает, что по мере развития общественных организаций, общественного самоуправления формы и методы взаимодействия совершенствуются и приобретают систематический характер, что оказывает положительное влияние на укрепление основ демократического гражданского общества.

Отрицательно сказывается на работе общественных организаций недостаточная информированность населения о работе этого сектора и, как следствие, население городского округа Рефтинский не так активно участвует в работе, в жизни общественных организаций. Решением проблем взаимодействия с общественными организациями программным методом будет способствовать совершенствованию форм и методов работы, улучшению взаимодействия власти и общественных структур, осуществлению последовательной социально ориентированной работы, повышению эффективности реализации планов.

При своевременной реализации Программы в части поддержки деятельности общественных организаций удастся:

1. Сохранить и развивать взаимодействие органов местного самоуправления городского округа Рефтинский и общественных организаций в городском округе Рефтинский в реализации социально значимых мероприятий (проектов).

2. Создать условия для реализации инновационных, интересных проектов общественных объединений для городского округа Рефтинский.
3. Создать условия для увеличения количества участников общественных организаций (объединений).
4. Обеспечить участие активного населения в жизни городского округа Рефтинский.
5. Информировать население о работе общественных организаций.

Социальная поддержка населения
городского округа Рефтинский в форме субсидий
и компенсаций расходов на оплату жилого помещения и жилищно-коммунальных услуг

Социальная поддержка граждан представляет собой систему правовых, экономических, организационных и иных мер, гарантированных государством отдельным категориям граждан. Категории граждан – получателей социальной поддержки, меры социальной поддержки и условия их предоставления определены федеральным и областным законодательством.

Администрацией городского округа Рефтинский осуществляются государственные полномочия Свердловской области по предоставлению отдельным категориям граждан компенсаций расходов и субсидий на оплату жилого помещения и коммунальных услуг. Ежегодно за данной мерой социальной поддержки обращается порядка 3000 граждан.

Функции по реализации переданного полномочия осуществляет администрация городского округа Рефтинский и Муниципальное казённое учреждение «Централизованная бухгалтерия городского округа Рефтинский».

Финансирование осуществляется за счёт субвенций из федерального и областного бюджетов.

В 2017 году компенсации на оплату жилого помещения и коммунальных услуг получили 3015 человек. В 2018 году – 3008 человек, в 2019 году -3017 человек, в 2020 году – 3009 человек, в 2021 году – 2842 человека.

Развитие системы социальной поддержки населения городского округа Рефтинский на период до 2024 года будет направлено на решение таких основных задач как:

- социальная поддержка населения городского округа Рефтинский;
- обеспечение исполнения полномочий Российской Федерации и субъекта Российской Федерации.

Социальная адаптация и ресоциализация лиц,
освободившихся из мест лишения свободы

Социальная адаптация лиц, освободившихся из мест лишения свободы - это система правовых, социально-экономических, психолого-педагогических, организационных и иных мер, направленных на оказание лицам, освободившимся из мест лишения свободы, содействия в социально-бытовом и трудовом устройстве, защиту прав и законных интересов данной категории лиц.

Социальная реабилитация лиц, освободившихся из мест лишения свободы – это система мероприятий, направленных на восстановление утраченных гражданином социальных связей и социального статуса.

Ресоциализация – это повторная (вторичная) социализация, происходящая в течение всей жизни. Вторичная социализация осуществляется посредством изменения установок субъекта, его целей, правил, ценностей и норм.

Ресоциализация – это своеобразный процесс реабилитации, с помощью которого зрелая личность восстанавливает прерванные ранее ею связи или укрепляет старые.

Целями социальной адаптации и ресоциализации лиц, освободившихся из мест лишения свободы, являются укрепление законности и правопорядка, предупреждение рецидивной преступности, оказание содействия в восстановлении социальных связей, обеспечение иных прав и законных интересов.

Жизнь осуждённых в местах лишения свободы строго регламентирована, что не позволяет им самостоятельно решать многие повседневные проблемы. Освободившись,

каждый из них вынужден будет решать их самостоятельно.

Уголовно-исполнительное законодательство Российской Федерации закрепляет права освобождаемых осужденных на трудовое и бытовое устройство и другие виды социальной помощи, а также обязанность администрацией исправительных учреждений по оказанию им в этом содействия. Так, не позднее чем за два месяца до истечения срока ареста либо за шесть месяцев до истечения срока принудительных работ или лишения свободы, а в отношении осуждённых к лишению свободы на срок до шести месяцев - после вступления приговора в законную силу, администрация учреждения, исполняющего наказание, уведомляет органы местного самоуправления и федеральную службу занятости по избранному осуждённым месту жительства о его предстоящем освобождении, наличии у него жилья, его трудоспособности и имеющихся специальностях.

Одним из основных направлений оказания помощи в социальной адаптации этой категории лиц должно быть оказание содействия им в трудоустройстве. На сегодняшний день администрация городского округа Рефтинский совместно с Государственным казённым учреждением занятости населения Свердловской области «Асбестовский Центр Занятости» (далее - ГКУ «Асбестовский ЦЗ») ведёт работу по содействию в трудоустройстве граждан, освободившихся из мест лишения свободы. Содействие осуществляется в соответствии с законодательством Российской Федерации о занятости населения.

В целях преодоления негативных тенденций, нравственного оздоровления общества, снижения социальной напряжённости, органы местного самоуправления и заинтересованные ведомства обязаны управлять процессом социальной адаптации лиц, освободившихся из мест лишения свободы.

Реализация Программы будет способствовать повышению эффективности социальной, правовой и иной помощи лицам, освободившимся из учреждений уголовно-исполнительной системы, восстановлению их утраченных и нарушенных способностей к бытовой, социальной и профессиональной деятельности, интеграции в общество, профилактике правонарушений и рецидивной преступности.

Раздел 2. Цели и задачи, целевые показатели реализации Программы

Целью Программы является повышение качества жизни населения городского округа Рефтинский через совершенствование системы социальной поддержки населения.

Задачи Программы, а также целевые показатели её реализации представлены в приложении № 1 к настоящей Программе.

Раздел 3. План мероприятий по выполнению Программы

В целях реализации Программы и выполнения поставленных задач разработан план мероприятий, приведённый в приложении № 2 к настоящей Программе.

Программа ориентирована на получение результатов и предполагает проведение мониторинга проводимых мероприятий, оценки хода её выполнения и результатов по разработанным критериям (целевым показателям).

Реализация мероприятий Программы осуществляется в соответствии с действующим законодательством Российской Федерации, Свердловской области и нормативными правовыми актами главы городского округа Рефтинский.

Объём бюджетных ассигнований на реализацию Программы утверждается решением Думы городского округа Рефтинский. Планирование бюджетных ассигнований на реализацию Программы в очередном году и плановом периоде осуществляется в соответствии с нормативными правовыми актами, регулирующими порядок составления проекта бюджета городского округа Рефтинский и планирования бюджетных ассигнований.

Исполнители Программы:

- 1) Государственное автономное учреждение здравоохранения Свердловской области «Рефтинская городская больница» (далее - ГАУЗ СО «Рефтинская ГБ»);
- 2) Государственное автономное учреждение социального обслуживания населения Свердловской области «Комплексный центр социального обслуживания населения посёлка Рефтинский»;

- 3) Государственное казённое учреждение службы занятости населения Свердловской области «Асбестовский центр занятости»;
- 4) Муниципальное автономное учреждение дополнительного образования «Детско-юношеская школа «Олимп» городского округа Рефтинский (далее - МАУДО «ДЮСШ «Олимп»);
- 5) отдел по молодёжной политике, спорту, культуре и туризму администрации городского округа Рефтинский;
- 6) отдел образования администрации городского округа Рефтинский;
- 7) Муниципальное казённое учреждение «Централизованная бухгалтерия городского округа Рефтинский» (далее - МКУ «Централизованная бухгалтерия городского округа Рефтинский»).

В процессе реализации Программы администрация городского округа Рефтинский вправе по согласованию с исполнителями принимать решения о внесении изменений в перечни и состав мероприятий Программы, сроки их реализации, а также в соответствии с законодательством Российской Федерации, Свердловской области и нормативными правовыми актами администрации городского округа Рефтинский в объёмы бюджетных ассигнований на реализацию мероприятий в пределах утвержденных лимитов бюджетных ассигнований на реализацию Программы.

Сведения об объемах налоговых льгот (налоговых расходов), предоставленных муниципальными нормативными правовыми актами городского округа Рефтинский о налогах и сборах, в сфере реализации муниципальных программ приведены в приложении № 3 к настоящей Муниципальной программе».

Раздел. 4. Методика расчётов целевых показателей

1. Количество граждан, получивших материальную помощь по отношению к количеству обратившихся за материальной помощью:

$$\text{МПГр.} = \text{МПполуч.} / \text{МПобрат} * 100\%$$

МПГр. – процент от заявившихся и получивших материальную помощь в текущем году (%);

МПполуч. – количество получивших материальную помощь в текущем году (чел.);

МПобрат – количество обратившихся за материальной помощью в текущем году (чел.).

2. Доля граждан старшего поколения, удовлетворённых качеством предоставляемых социальных услуг, в общем числе получателей социальных услуг.

Администрацией проводится социологический опрос на основании Положения, утверждённого постановлением главы городского округа Рефтинский. От количества опрошенных граждан старшего поколения определяется процент удовлетворённых качеством предоставляемых социальных услуг. Социологический опрос проводится по окончании текущего года.

3. Доля граждан, получивших социальную поддержку от общей численности населения городского округа Рефтинский:

$$\text{СПГр.} = \text{СПпол.со} / \text{ЧГобщ.} * 100\%$$

СПГр. – доля граждан, получивших социальную поддержку в текущем году (%);

СП пол.сп – количество граждан получивших социальную поддержку в текущем году (чел.). Данные берутся на основании отчётов;

ЧГобщ. – численность населения городского округа Рефтинский на текущий год, статистические данные (чел.).

4. Оказание дополнительных мер социальной поддержки отдельным категориям граждан городского округа Рефтинский от общего числа обратившихся.

Процент от числа обратившихся за дополнительными мерами социальной поддержки.

5. Доля граждан старшего поколения, людей с ограниченными возможностями, детей – инвалидов, многодетных семей, принявших участие в культурных, торжественных, спортивных, физкультурно – оздоровительных мероприятиях к общей численности граждан указанных категорий, проживающих на территории городского округа Рефтинский.

Процент граждан, принявших участие в мероприятиях от общей численности граждан, проживающих на территории городского округа Рефтинский. Расчёт производится на основании отчёта учреждений и статистических данных.

6. Доля граждан старшего поколения, инвалидов, занимающихся физической культурой и спортом от общей численности граждан указанных категорий, проживающих на территории городского округа Рефтинский.

Процент граждан, принявших участие в мероприятиях от общей численности граждан, проживающих на территории городского округа Рефтинский. Расчёт производится на основании отчёта учреждений, оказывающих данную услугу и статистических данных.

7. Вовлечение в процесс социальной реабилитации граждан, освобождённых из мест лишения свободы, без определённого места жительства и зарегистрированных на территории городского округа Рефтинский.

Процент рассчитывается от количества обратившихся к количеству получивших услугу.

8. Количество пожилых граждан, охваченных проводимыми мероприятиями по выработке навыков пользования персональным компьютером и ресурсами сети «Интернет», проживающих на территории городского округа Рефтинский.

Количество человек, обратившихся за услугой. Расчёт производится на основании данных предоставленных ответственными за предоставление услуги.

9. Вовлечение в процесс социальной реабилитации граждан, освобождённых из мест лишения свободы, без определённого места жительства и зарегистрированных на территории городского округа Рефтинский.

Показатель рассчитывается по данным предоставленным из учреждений, которые ведут учёт граждан, освобождённых из мест лишения свободы, без определённого места жительства.

Приложение № 1
к Муниципальной программе «Социальная поддержка и социальное обслуживание населения городского округа Рефтинский до 2024 года»

ЦЕЛИ, ЗАДАЧИ И ЦЕЛЕВЫЕ ПОКАЗАТЕЛИ

реализации Муниципальной программы «Социальная поддержка и социальное обслуживание населения городского округа Рефтинский» до 2024 года

№ строки	Наименование цели (целей) и задач, целевых показателей	Единица измерения	Значение целевого показателя реализации муниципальной программы						Источник значений показателей
			2019	2020	2021	2022	2023	2024	
1	2	3	4	5	6	7	8	9	10
1.	Цель 1. Повышение качества жизни населения городского округа Рефтинский через совершенствование системы социальной поддержки населения»								
1.1.	Задача 1.1. Создание условий для повышения качества, доступности и соответствия социальных услуг, а также мер социальной поддержки, предоставляемых гражданам городского округа Рефтинский								
1.1.1.	Количество граждан, получивших материальную помощь по отношению к количеству обратившихся за материальной помощью	процент от заявившихся	100	100	100	100	100	100	справочная информация отдела по экономике администрации городского округа Рефтинский; Постановление главы городского округа Рефтинский от 29.07.2008 № 352 «Об утверждении Положения о резервном фонде

									администрации городского округа Рефтинский»
1.1.2.	Доля граждан старшего поколения, удовлетворённых качеством предоставляемых социальных услуг, в общем числе получателей социальных услуг	процент	50	60	70	70	70	70	по данным социологического опроса.
1.1.3.	Доля граждан, получивших социальную поддержку от общей численности населения городского округа Рефтинский	процент	не менее 19	не менее 19	не менее 19	не менее 19	не менее 19	не менее 19	информационная справка МКУ «ЦБ»
1.1.4.	Оказание дополнительных мер социальной поддержки отдельным категориям граждан городского округа Рефтинский от общего числа обратившихся	процент	100	100	100	100	100	100	информационная справка МКУ «ЦБ»
1.2.	Задача 1.2. Создание условий для работы Совета общественных организаций								
1.2.1.	Предоставление помещений с созданными условиями для работы Совета общественных организаций	единиц	0	1	1	1	1	1	отчет ОУМИ администрации городского округа Рефтинский
1.2.2.	Регистрация общественных организаций	единиц	1	0	0	0	0	0	отчет ОМПСКиТ администрации городского округа Рефтинский
1.3.	Задача 1.3. Повышение качества жизни граждан старшего поколения, людей с ограниченными возможностями, детей-инвалидов, многодетных семей, создание условий для повышения социального положения и активного долголетия								
1.3.1.	Доля граждан старшего поколения, людей с ограниченными возможностями, детей – инвалидов, многодетных семей, принявших участие в культурных, торжественных, спортивных, физкультурно – оздоровительных мероприятиях к общей численности	процент	50	55	55	55	55	55	отчёт муниципальных учреждений городского округа Рефтинский

	граждан указанных категорий, проживающих на территории городского округа Рефтинский								
1.3.2.	Доля граждан старшего поколения, инвалидов, занимающихся физической культурой и спортом от общей численности граждан указанных категорий, проживающих на территории городского округа Рефтинский	процент	2,3	4	6	6	6	6	отчёт муниципальных учреждений городского округа Рефтинский
1.3.3.	Количество пожилых граждан, охваченных проводимыми мероприятиями по выработке навыков пользования персональным компьютером и ресурсами сети «Интернет»	человек	26	22	20	20	20	20	отчёт муниципальных учреждений городского округа Рефтинский
1.4.	Задача 1.4. Организация работы по социальной адаптации граждан, освободившихся из мест лишения свободы и без определённого места жительства								
1.4.1.	Вовлечение в процесс социальной реабилитации граждан, освободившихся из мест лишения свободы, без определённого места жительства и зарегистрированных на территории городского округа Рефтинский	процент	50	50	50	50	50	50	отчёт муниципальных учреждений городского округа Рефтинский

Приложение № 2
к Муниципальной программе «Социальная поддержка и социальное обслуживание населения городского округа Рефтинский до 2024 года»

ПЛАН МЕРОПРИЯТИЙ
по выполнению Муниципальной программы
«Социальная поддержка и социальное обслуживание населения городского округа
Рефтинский до 2024 года»

№ строки	Наименование мероприятия/Источники расходов на финансирование	Объёмы расходов на выполнение мероприятия за счёт всех источников ресурсного обеспечения, тыс. руб.							Номера целевых показателей, на достижение которых направлены мероприятия
		всего	2019	2020	2021	2022	2023	2024	
1	2	3	4	5	6	7	8	9	10

1	ВСЕГО ПО МУНИЦИПАЛЬНОЙ ПРОГРАММЕ, В ТОМ ЧИСЛЕ:	425 892,11	68 726,82	66 422,54	71 325,55	70 301,69	73 567,09	75 548,42	
2	федеральный бюджет	13 712,20	6 801,10	6 911,10	0,00	0,00	0,00	0,00	
3	областной бюджет	394 270,65	59 302,20	56 805,67	68 544,05	67 122,29	70 302,08	72 194,36	
4	местный бюджет	17 909,26	2 623,52	2 705,77	2 781,50	3 179,40	3 265,01	3 354,06	
5	Прочие нужды	425 892,11	68 726,82	66 422,54	71 325,55	70 301,69	73 567,09	75 548,42	
6	федеральный бюджет	13 712,20	6 801,10	6 911,10	0,00	0,00	0,00	0,00	
7	областной бюджет	394 270,65	59 302,20	56 805,67	68 544,05	67 122,29	70 302,08	72 194,36	
8	местный бюджет	17 909,26	2 623,52	2 705,77	2 781,50	3 179,40	3 265,01	3 354,06	
9	«Прочие нужды»								
10	Всего по направлению «Прочие нужды», в том числе:	425 892,11	68 726,82	66 422,54	71 325,55	70 301,69	73 567,09	75 548,42	
11	федеральный бюджет	13 712,20	6 801,10	6 911,10	0,00	0,00	0,00	0,00	
12	областной бюджет	394 270,65	59 302,20	56 805,67	68 544,05	67 122,29	70 302,08	72 194,36	
13	местный бюджет	17 909,26	2 623,52	2 705,77	2 781,50	3 179,40	3 265,01	3 354,06	
14	Мероприятие 1.1. Оказание адресной социальной помощи населению	16 992,80	2 533,89	2 635,08	2 697,66	2 955,30	3 040,91	3 129,96	1.1.1., 1.1.2., 1.1.3., 1.1.4.
15	местный бюджет	16 992,80	2 533,89	2 635,08	2 697,66	2 955,30	3 040,91	3 129,96	
16	Подмероприятие 1.1.1. Выплата материальной помощи родителям учащихся общеобразовательных школ	66,00	0,00	0,00	0,00	22,00	22,00	22,00	1.1.1., 1.1.2., 1.1.3., 1.1.4.
17	местный бюджет	66,00	0,00	0,00	0,00	22,00	22,00	22,00	
18	Подмероприятие 1.1.2. Выплата пенсий муниципальным служащим	9 718,63	1 429,26	1 531,55	1 566,57	1 643,66	1 729,27	1 818,32	1.1.1., 1.1.2., 1.1.3., 1.1.4.
19	местный бюджет	9 718,63	1 429,26	1 531,55	1 566,57	1 643,66	1 729,27	1 818,32	
20	Подмероприятие 1.1.3. Выплата денежного вознаграждения Почётным гражданам	6 380,64	1 063,44	1 063,44	1 063,44	1 063,44	1 063,44	1 063,44	1.1.1., 1.1.2., 1.1.3., 1.1.4.
21	местный бюджет	6 380,64	1 063,44	1 063,44	1 063,44	1 063,44	1 063,44	1 063,44	
22	Подмероприятие 1.1.4. Обеспечение торжественного поздравления (юбиляры, ветераны ВОВ и «Совет да любовь» и прочие)	349,53	31,19	40,09	67,65	70,20	70,20	70,20	1.1.1., 1.1.2., 1.1.3., 1.1.4.
23	местный бюджет	349,53	31,19	40,09	67,65	70,20	70,20	70,20	

24	Подмероприятие 1.1.5. Оказание материальной помощи гражданам, оказавшимся в трудной жизненной ситуации	70,00	10,00	0,00	0,00	20,00	20,00	20,00	1.1.1., 1.1.2., 1.1.3., 1.1.4.
25	местный бюджет	70,00	10,00	0,00	0,00	20,00	20,00	20,00	
26	Подмероприятие 1.1.6. Оплата обучения студентов в медицинском ВУЗе (ординатура)	408,00	0,00	0,00	0,00	136,00	136,00	136,00	1.1.1., 1.1.2., 1.1.3., 1.1.4.
27	местный бюджет	408,00	0,00	0,00	0,00	136,00	136,00	136,00	
28	Мероприятие 1.2. Поддержка деятельности общественных объединений (организаций)	390,35	49,88	38,33	64,84	79,10	79,10	79,10	1.2.1., 1.2.2.
29	местный бюджет	390,35	49,88	38,33	64,84	79,10	79,10	79,10	
30	Подмероприятие 1.2.1 Содержание помещений, для предоставления общественным организациям	158,36	28,52	22,52	27,22	26,70	26,70	26,70	1.2.1., 1.2.2.
31	местный бюджет	158,36	28,52	22,52	27,22	26,70	26,70	26,70	
32	Подмероприятие 1.2.2 Содержание телефона в помещении, предоставляемом общественным организациям	40,64	4,94	3,70	8,00	8,00	8,00	8,00	1.2.1., 1.2.2.
33	местный бюджет	40,64	4,94	3,70	8,00	8,00	8,00	8,00	
34	Подмероприятие 1.2.3 Оформление подписки на печатные издания для пользования ими общественными организациями	127,95	15,62	12,11	28,22	24,00	24,00	24,00	1.2.1., 1.2.2.
35	местный бюджет	127,95	15,62	12,11	28,22	24,00	24,00	24,00	
36	Подмероприятие 1.2.4. Регистрация общественных организаций	0,80	0,80	0,00	0,00	0,00	0,00	0,00	1.2.1., 1.2.2.
37	местный бюджет	0,80	0,80	0,00	0,00	0,00	0,00	0,00	
38	Подмероприятие 1.2.5. Поощрение актива общественных объединений (организаций) за вклад в развитие общественного движения на территории городского округа Рефтинский	62,60	0,00	0,00	1,40	20,40	20,40	20,40	1.2.1., 1.2.2.
39	местный бюджет	62,60	0,00	0,00	1,40	20,40	20,40	20,40	

40	Мероприятие 1.3. Организация и проведение культурно-массовых и торжественных мероприятий для ветеранов, граждан, имеющих группу инвалидности, для детей инвалидов, граждан старшего поколения	484,11	39,75	32,36	19,00	131,00	131,00	131,00	1.3.1., 1.3.2.
41	местный бюджет	484,11	39,75	32,36	19,00	131,00	131,00	131,00	
42	Подмероприятие 1.3.1. Организация и проведение социально-значимых культурно-массовых и торжественных мероприятий для ветеранов, граждан, имеющих группу инвалидности, для детей-инвалидов, граждан старшего поколения	211,75	39,75	21,00	19,00	44,00	44,00	44,00	1.3.1., 1.3.2.
43	местный бюджет	211,75	39,75	21,00	19,00	44,00	44,00	44,00	
44	Подмероприятие 1.3.2. Обеспечение участия делегаций общественных организаций ветеранов в областных памятных праздничных мероприятиях	156,00	0,00	0,00	0,00	52,00	52,00	52,00	1.3.1., 1.3.2.
45	местный бюджет	156,00	0,00	0,00	0,00	52,00	52,00	52,00	
46	Подмероприятие 1.3.3. Проведение мероприятий, посвящённых 75-летнему юбилею Победы в Великой Отечественной войне 1941-1945 годов	116,36	0,00	11,36	0,00	35,00	35,00	35,00	1.3.1., 1.3.2.
47	местный бюджет	116,36	0,00	11,36	0,00	35,00	35,00	35,00	
48	Мероприятие 1.4. Обучение пожилых граждан компьютерной грамотности	-	-	-	-	-	-	-	1.1.2., 1.3.3.
49	местный бюджет	-	-	-	-	-	-	-	
50	Мероприятие 1.5. Организация работы по социальной адаптации граждан, освободившихся из мест лишения свободы и лиц без определённого места жительства	42,00	0,00	0,00	0,00	14,00	14,00	14,00	1.4.1.
51	местный бюджет	42,00	0,00	0,00	0,00	14,00	14,00	14,00	

52	Подмероприятие 1.5.1. Оказание материальной помощи гражданам, освободившимся из мест лишения свободы и лицам без определённого места жительства	42,00	0,00	0,00	0,00	14,00	14,00	14,00	1.4.1.
53	местный бюджет	42,00	0,00	0,00	0,00	14,00	14,00	14,00	
54	Подмероприятие 1.5.2. Проведение организационных мероприятий межведомственного взаимодействия по вопросам социальной адаптации граждан, освободившихся из мест лишения свободы	-	-	-	-	-	-	-	1.4.1.
55	местный бюджет	-	-	-	-	-	-	-	
56	Мероприятие 1.6. Создание условий для обеспечения исполнения государственных полномочий Свердловской области по предоставлению гражданам субсидий на оплату жилого помещения и коммунальных услуг	13 396,26	2 688,35	2 200,39	1 992,86	2 092,37	2 167,44	2 254,85	1.1.3.
57	областной бюджет	13 396,26	2 688,35	2 200,39	1 992,86	2 092,37	2 167,44	2 254,85	
58	Мероприятие 1.7. Исполнение государственных полномочий Российской Федерации по предоставлению отдельным категориям граждан компенсаций расходов на оплату жилого помещения и коммунальных услуг	40 515,60	6 801,10	6 911,10	7 279,80	6 503,70	6 508,70	6 511,20	1.1.3.
59	федеральный бюджет	13 712,20	6 801,10	6 911,10	0,00	0,00	0,00	0,00	
60	областной бюджет	26 803,40	0,00	0,00	7 279,80	6 503,70	6 508,70	6 511,20	
61	Мероприятие 1.8. Исполнение государственных полномочий Свердловской области по предоставлению отдельным категориям граждан компенсаций расходов на оплату жилого помещения и коммунальных услуг	354 070,99	56 613,85	54 605,28	59 271,39	58 526,22	61 625,94	63 428,31	1.1.2., 1.1.3.
62	областной бюджет	354 070,99	56 613,85	54 605,28	59 271,39	58 526,22	61 625,94	63 428,31	

Сведения об объемах налоговых льгот (налоговых расходов) городского округа Рефтинский на 2021 год и плановый период до 2024 года

№ п/п	Наименование налоговых льгот (налоговых расходов)	Объем налоговых льгот (налоговых расходов) (тыс. рублей)				Наименование целевого показателя муниципальной программы, для достижения которого установлена налоговая льгота	Краткое обоснование необходимости применения для достижения целей муниципальной программы
		2021	2022	2023	2024		
1	Освобождение от уплаты земельного налога физических лиц в соответствии с Решением Думы городского округа Рефтинский от 29 декабря 2020 года № 307 «Об утверждении положения о земельном налоге на территории городского округа Рефтинский», пункт 7, подпункты 7.1.1-7.1.6	6,00	6,00	6,00	6,00	1.1.1 Количество граждан, получивших материальную помощь по отношению к количеству обратившихся за материальной помощью; 1.1.3 Доля граждан, получивших социальную поддержку от общей численности населения городского округа Рефтинский; 1.1.4 Оказание дополнительных мер социальной поддержки отдельным категориям граждан городского округа Рефтинский от общего числа обратившихся	Освобождение от уплаты земельного налога направлена на поддержку для отдельных категорий групп населения: 1. Герои Советского Союза, Герои Российской Федерации, полные кавалеры ордена Славы; 2. ветераны и инвалиды Великой Отечественной войны, а также ветераны и инвалиды боевых действий; 3. родители и жены (мужья) военнослужащих, погибших или умерших вследствие ранения, контузии или увечья, полученных при исполнении обязанностей военной службы либо вследствие заболевания, связанного с прохождением военной службы; 4. физические лица, подвергшиеся политическим репрессиям; 5. инвалидам, имеющим I или II группу инвалидности; 6. инвалиды с детства
2.	Освобождение от уплаты земельного	30,00	30,00	30,00	30,00	1.1.1 Количество граждан, получивших материальную помощь	Освобождение от уплаты земельного налога на 50%,

	налога на 50% в соответствии с Решением Думы городского округа Рефтинский от 29 декабря 2020 года № 307 «Об утверждении положения о земельном налоге на территории городского округа Рефтинский», пункт 7, подпункт 7.2.					по отношению к количеству обратившихся за материальной помощью; 1.1.3 Доля граждан, получивших социальную поддержку от общей численности населения городского округа Рефтинский; 1.1.4 Оказание дополнительных мер социальной поддержки отдельным категориям граждан городского округа Рефтинский от общего числа обратившихся	направлена на поддержку для отдельных категорий групп населения: 1. Семьи, имеющие трех и более несовершеннолетних детей; 2. Инвалиды, имеющие III группу инвалидности. 3. Лица, достигшие пенсионного возраста, которым в соответствии с пенсионным законодательством назначена страховая пенсия по старости и имеющим звание «Ветеран труда» или «Ветеран труда Свердловской области»
--	--	--	--	--	--	--	--

ГЛАВА ГОРОДСКОГО ОКРУГА РЕФТИНСКИЙ ПОСТАНОВЛЕНИЕ

17.01.2022 № 23

п. Рефтинский

О внесении изменений в постановление главы городского округа Рефтинский от 21.01.2019 года № 60 «Об утверждении Муниципальной программы «Развитие транспортного комплекса городского округа Рефтинский до 2024 года» (в редакции от 30.12.2021 года)

В соответствии с пунктом 1 части 1 статьи 16 Федерального закона от 06.10.2003 года № 131-ФЗ «Об общих принципах организации местного самоуправления в Российской Федерации», во исполнение решения Думы городского округа Рефтинский от 14.12.2021 года № 18 «Об утверждении бюджета городского округа Рефтинский на 2022 год и плановый период 2023 и 2024 годов», на основании постановления главы городского округа Рефтинский от 15.04.2020 года № 189 «Об утверждении Порядка формирования и реализации муниципальных программ городского округа Рефтинский», пунктов 1 и 8 статьи 30 Устава городского округа Рефтинский

ПОСТАНОВЛЯЮ

1. Внести изменения в постановление главы городского округа Рефтинский от 21.01.2019 года № 60 «Об утверждении Муниципальной программы «Развитие транспортного комплекса городского округа Рефтинский до 2024 года» (в редакции от 30.12.2021 года), изложив приложение № 1 в новой редакции (приложение № 1).

2. Опубликовать настоящее постановление в информационном вестнике администрации городского округа Рефтинский «Рефтинский вестник».

3. Контроль над исполнением настоящего постановления возложить на заместителя главы администрации Т.А. Карпову.

Глава городского округа Н.Б. Мельчакова

Приложение № 1

к постановлению главы городского округа Рефтинский от 17.01.2022 № 23 «О внесении изменений в постановление главы городского округа Рефтинский от 21.01.2019 года № 60 «Об утверждении Муниципальной программы «Развитие транспортного комплекса городского округа Рефтинский до 2024 года» (в редакции от 30.12.2021 года)

**Муниципальная программа «Развитие транспортного комплекса городского округа
Рефтинский до 2024 года»
ПАСПОРТ**

Исполнители Муниципальной программы	Администрация городского округа Рефтинский; Муниципальное казённое учреждение «Управление заказчика» городского округа Рефтинский
Сроки реализации Муниципальной программы	2019 - 2024 годы
Цели и задачи Муниципальной программы	Цель. Создание условий для комфортной жизни и самореализации населения. Задача 1.1. Развитие сети и обеспечение сохранности автомобильных дорог городского округа Рефтинский. Задача 1.2. Повышение безопасности дорожного движения на территории городского округа Рефтинский до 2024 года. Задача 1.3. Повышение уровня доступности объектов транспортной инфраструктуры. Задача 1.4. Повышение доступности и качества транспортных услуг населения.
Перечень подпрограмм Муниципальной программы (при их наличии)	—
Перечень основных целевых показателей Муниципальной программы	Протяжённость автомобильных дорог общего пользования местного значения в отношении которых выполнено строительство, реконструкция, ремонт, капитальный ремонт. Снижение общего количества дорожно-транспортных происшествий, по отношению к предыдущему году. Снижение общего количества пострадавших в дорожно-транспортных происшествиях, по отношению к предыдущему году. Количество проектов организации дорожного движения, запущенных в реализацию при организации дорожного движения на автомобильных дорогах в городском округе Рефтинский. Протяжённость муниципальных дорог местного значения соответствующих нормативным требованиям. Удовлетворённость населения качеством автомобильных дорог. Удовлетворенность населения организацией транспортного обслуживания.
Объём финансирования Муниципальной программы по годам реализации, тыс. рублей	ВСЕГО: 110 588,94 тыс. рублей в том числе: 2019 год – 14 238,35 тыс. рублей, 2020 год – 13 776,50 тыс. рублей, 2021 год – 14 770,16 тыс. рублей, 2022 год - 25 673,24 тыс. рублей, 2023 год - 27 351,26 тыс. рублей, 2024 год - 14 779,43 тыс. рублей из них: областной бюджет 0,0 тыс. рублей в том числе:

	2019 год - 0,00 тыс. рублей, 2020 год - 0,00 тыс. рублей, 2021 год - 0,00 тыс. рублей, 2022 год - 0,00 тыс. рублей, 2023 год - 0,00 тыс. рублей, 2024 год - 0,00 тыс. рублей местный бюджет 110 588,94 тыс. рублей в том числе: 2019 год – 14 238,35 тыс. рублей, 2020 год – 13 776,50 тыс. рублей, 2021 год – 14 770,16 тыс. рублей, 2022 год - 25 673,24 тыс. рублей, 2023 год - 27 351,26 тыс. рублей, 2024 год - 14 779,43 тыс. рублей внебюджетные источники 00,00 тыс. рублей в том числе: 2019 год - 0,00 тыс. рублей, 2020 год - 0,00 тыс. рублей, 2021 год - 0,00 тыс. рублей 2022 год - 0,00 тыс. рублей, 2023 год - 0,00 тыс. рублей, 2024 год - 0,00 тыс. рублей
Адрес размещения Муниципальной программы в сети Интернет	Сайт администрации городского округа Рефтинский http://goreftinsky.ru .

1. ХАРАКТЕРИСТИКА ПРОБЛЕМЫ, НА РЕШЕНИЕ КОТОРОЙ НАПРАВЛЕНА ПРОГРАММА

Населённые пункты городского округа Рефтинский представлены одним посёлком городского типа Рефтинский. Посёлок расположен в южной части Свердловской области, в 22 км на северо-восток от города Асбест и в 114 км от областного центра – г. Екатеринбург.

Городской округ с юга, запада и севера граничит с Асбестовским городским округом, с востока – с городским округом Сухой Лог.

С административными центрами смежных городских округов городской округ Рефтинский связан с помощью железных и автомобильных дорог. Водные объекты не судоходны. Ближайший аэропорт (Кольцово) расположен в областном центре – городе Екатеринбург.

Железнодорожный транспорт

Ранее в границах городского округа Рефтинский функционировали 2 ветки железной дороги:

- грузовая (перегон «о.п. 29 км. – о.п. 21 км») – направлением от города Асбест до городского округа Рефтинский;
- грузопассажирская – ответвление от железной дороги «Егоршино-Богданович - Екатеринбург».

Грузовая ветка приходила на территорию округа с запада, грузопассажирская – с востока.

Участок железной дороги от о.п. «29-й км» до о.п. «21-й км» не действует, пути частично демонтированы.

По грузопассажирской ветке ходят электропоезда от ст. Егоршино и ст. Богданович.

На территории промзоны располагается грузовая станция «Малорефтинская», от которой на территорию Рефтинской ГРЭС заходят подъездные пути используемые для доставки топлива (угля) на электростанцию.

Автомобильные дороги

Автодорожная сеть городского округа Рефтинский представлена дорогами общего пользования местного значения. Дорог федерального значения в границах городского округа Рефтинский нет.

На территории городского округа Рефтинский зарегистрировано и поставлено на кадастровый учет 49 автомобильных дорог местного значения общей протяжённостью 36,9 км.

Согласно Генерального плана в отношении посёлка Рефтинский, для транспортного и пешеходного обслуживания в перспективе предусмотрено строительство улиц Лесная, Парковая, ремонт улицы Молодёжная, благоустройство улиц Молодёжная и Юбилейная, предполагающее устройство тротуаров вдоль проезжих частей. Подъезд ко всем проектируемым зданиям осуществляется по внутриквартальным проездам.

С юго-запада к границам округа приходит региональная автодорога общего пользования регионального значения город Асбест – посёлок Рефтинский. Автодорога имеет протяжённость 9,38 км, IV категория, 2 полосы, асфальтобетонное покрытие.

Других автомобильных дорог с асфальтовым покрытием, осуществляющих межмуниципальное сообщение, нет.

Дорога с грунтовым покрытием связывает городской округ Рефтинский с центром городского округа Сухой Лог и посёлком Алтынай (городской округ Сухой Лог).

Просёлочные дороги неудовлетворительного качества ведут в населённые пункты соседних городских округов – в посёлок Буланаш (Артемовский городской округ), на станцию «Рефт» и в посёлок Черемшанка (городской округ Сухой Лог).

Прямая связь с ближайшим населённым пунктом – городом Артемовским отсутствует, проезд осуществляются через город Сухой Лог.

Пересечения автомобильных дорог всех категорий с железной дорогой выполнены в одном уровне.

В соответствии с проектными решениями Схемы территориального планирования Свердловской области, за восточной границей городского округа Рефтинский предусматривается строительство автодороги «город Артемовский – город Сухой Лог». Проектом генерального плана городского округа Рефтинский предлагается устройство грузового обхода территории п. Рефтинский с выходом на автодорогу «город Артемовский – город Сухой Лог».

Проектируемый грузовой обход решит следующие проблемы:

- обеспечит вынос транзитных потоков грузового транспорта с жилых территорий посёлка Рефтинский;
- обеспечит дополнительную связь с промышленными территориями в северной части городского округа Рефтинский;
- обеспечит дополнительную связь с дорогами внешней сети (выход на автодорогу «город Артемовский – город Сухой Лог»);
- обеспечит прямую связь с одним из ближайших населённых пунктов городом Артемовским.

Кроме того, для обеспечения развития транспортной системы, улучшения связи между муниципальными образованиями и населёнными пунктами проектом предлагается реконструкция автомобильной дороги «посёлок Рефтинский – город Сухой Лог» (замена покрытия на капитальное).

Автомобильный транспорт

Общественный автотранспорт осуществляет перевозку пассажиров по маршруту «посёлок Рефтинский-город Асбест», «посёлок Рефтинский-город Екатеринбург». Пригородные и междугородные автобусы отправляются от автостанции, расположенной по

адресу ул. Молодёжная, № 18. Регулярные перевозки по межмуниципальным маршрутам осуществляются тремя субъектами:

ИП Газизов И.Р. – маршрут № 759А, № 759Б (автостанция посёлок Рефтинский - город Екатеринбург Северный автовокзал).

ГУП СО «Асбестовское пассажирское автотранспортное предприятие» - маршрут № 759В (автостанция посёлок Рефтинский - город Екатеринбург Южный автовокзал).

По пригородному маршруту одним субъектом: ИП Симонов – маршрут № 103 (посёлок Рефтинский (от Рефтинской ГРЭС) - город Асбест (от Автовокзала)).

Остаётся нерешённым вопрос в организации внутримunicipальных перевозок. Год от года, по мере развития индивидуального жилищного строительства в городском округе Рефтинский, возрастает потребность населения в муниципальных регулярных перевозках. Так, дети, проживающие на удалённом расстоянии от школ, из района частного сектора, окружённого лесным массивом, где дороги частично не достаточно освещены и имеют грунтовое покрытие, вынуждены добираться пешком до образовательных учреждений и обратно. Пожилым людям, проживающим в районе частной жилой застройки, приходится добираться своими силами и средствами до объектов социальной инфраструктуры – городская больница, почтовое отделение, магазины.

Ежедневная потребность населения городского округа Рефтинский в необходимости добираться до мест работы, доставки детей до мест учёбы и обратно, осуществляется за счёт транспортных средств предприятий, услуг такси и личного автотранспорта.

Также существует проблема в организации муниципального регулярного рейса до кладбища. Дорога до кладбища входит в состав дороги от административного здания Рефтинской ГРЭС до артскважины № 24 «Золото», принадлежащей «Кузбасскому Акционерному обществу энергетики и электрификации» (кадастровый номер объекта 66:69:000000:1682), а земли, расположенные под автомобильной дорогой, находятся в собственности Российской Федерации и переданы в аренду «Кузбасскому Акционерному обществу энергетики и электрификации». Дорога имеет грунтовое покрытие, и в условиях непогоды, преимущественно в весенне-осенний период, предприниматели (такси) отказываются осуществлять пассажирские перевозки. Таким образом, люди, не имеющие собственные транспортные средства, не могут добраться до кладбища, осуществить или навестить места захоронения родных и близких.

Дорога до кладбища требует капитального ремонта, находится в очень плохом, можно сказать в катастрофическом состоянии. Строительство дороги посёлок Рефтинский - город Сухой Лог частично решило бы данную проблему, а также проблему транспортной изолированности территории. Это единственная дорога до кладбища, где производят захоронения ушедших из жизни жителей посёлка. Так же, данная дорога является межмуниципальной, так как она соединяет два муниципальных образования: городской округ Рефтинский и городской округ Сухой Лог (посёлок Рефтинский и посёлок Золото).

В соответствии с Законом Свердловской области от 04.03.2016 года № 19-ОЗ «О внесении изменений в Закон Свердловской области «О границах муниципальных образований, расположенных на территории Свердловской области», дорога до кладбища находится в границах городского округа Рефтинский. Данная дорога не обслуживается должным образом, но активно используется предприятиями Рефтинского и Сухого Лога. Для прохождения рабочих большегрузных машин, дорогу поддерживают в рабочем состоянии сами же предприятия. В периоды межсезонья возможности проезда легковых машин (в частности катафалка) не было и нет.

Возможности переноса или разработки нового места захоронения также нет, поскольку Рефтинский ограничен в территориальных земельных ресурсах. Существующее кладбище исчерпало свой ресурс, требуется расширение его территориальных границ. На сегодняшний день с государственным казённым учреждением Свердловской области «Сухоложское лесничество» заключен договор на обследование лесных площадей в целях последующего обращения в Рослесхоз для оформления прав на дополнительный участок расширения

существующего кладбища. Также проблемой с Рослесхозом является реестровая ошибка в части наличия на государственном кадастровом учёте лесного участка с кадастровым номером 66:69:0000000:12, полностью находящегося в черте населённого пункта посёлок Рефтинский, что создаёт препятствия при реализации Генерального плана.

Как отмечалось ранее, «Схемой развития и обеспечения сохранности сети автомобильных дорог общего пользования в Свердловской области на 2017-2031 годы», предусмотрено в период 2027-2031 годов строительство двух автомобильных дорог, позволяющих улучшить транспортную связь территорий посёлка Рефтинский, посёлка Малышева, города Асбест, города Сухой Лог. Жители и органы местного самоуправления посёлка Рефтинский неоднократно обращались в Правительство Свердловской области с просьбой решения данной проблемы, но до 2027 года строительство автомобильной дороги до города Сухой Лог предусмотрено не будет, в связи с ограниченностью средств Дорожного фонда и первоочередностью завершения ранее начатых проектов.

Для решения проблемы реконструкции (строительства) дороги до кладбища необходимо выполнить ряд мероприятий:

1 этап – собственнику привести дорогу в нормативное состояние, в соответствие со строительными нормами и правилами, предъявляемыми к грунтовым дорогам;

2 этап – принять дорогу до кладбища в муниципальную собственность в соответствии с законодательством Российской Федерации;

3 этап – осуществить разработку проекта реконструкции дороги, с прохождением всех необходимых экспертиз и получением положительных заключений;

4 этап – реализовать проект реконструкции дороги до кладбища.

Поскольку данные мероприятия требуют значительных временных и финансовых затрат, то Стратегия социально-экономического развития до 2030 года является целеполагающим для разработки ряда документов - (соглашений о сотрудничестве, комплексных программ, муниципальных программ, проектных офисов и так далее), являющихся инструментами реализации указанных этапов, и входят в стратегические мероприятия как организационные.

В результате анализа существующей транспортной инфраструктуры городского округа Рефтинский выявлены следующие проблемы:

- отсутствие муниципальных регулярных перевозок;
- прохождение транзитного грузового транспорта по территории населённого пункта, так как объездных дорог нет, из-за чего дорожное полотно быстро подвергается износу;
- транспортная изолированность территории, низкая транспортная мобильность населения: отсутствие прямой связи между п. Рефтинский и г. Артемовский, г. Сухой Лог;
- отсутствие капитального покрытия на автодороге до кладбища (технологическая дорога посёлок Рефтинский - город Сухой Лог).

Развитие дорожной сети

Развитие улично-дорожной сети в городском округе Рефтинский осуществляется в соответствии с Проектом организации дорожного движения на автомобильных дорогах в городском округе Рефтинский, утверждённым постановлением главы городского округа Рефтинский от 05.09.2012 года № 723.

Решением Думы городского округа Рефтинский 5 созыва от 18.06.2013 года № 98 создан дорожный фонд, подлежащий использованию в целях финансового обеспечения дорожной деятельности в отношении автомобильных дорог общего пользования местного значения, а также капитального ремонта и ремонта дворовых территорий многоквартирных домов, проездов к дворовым территориям многоквартирных домов на территории городского округа. Основным целевым назначением дорожного фонда является строительство (реконструкция), ремонт и содержание действующей сети автомобильных дорог общего пользования в состоянии, обеспечивающем их сохранность и безопасность дорожного движения.

В городском округе Рефтинский осуществляется реализация новых национальных стандартов по обустройству пешеходных переходов, в том числе вблизи школ и других образовательных организаций.

За последние годы на территории городского округа Рефтинский реализованы следующие проекты в сфере развития транспорта:

- проведена оценка технического состояния 12,9 километров автомобильных дорог городского округа Рефтинский:

№ п/п	Объекты улично – дорожной сети	Протяженность, км
1	Улица Гагарина (кольцевая)	1,676
2	Автомобильная дорога от дома № 18 по ул. Гагарина до ул. Молодежная	0,318
3	Улица Юбилейная (объездная)	1,237
4	Улица Молодежная, на участке от ул. Юбилейная (объездная) до ул. Солнечная	1,131
5	Улица Молодежная на участке от остановки «Турбинная» до дороги в лагерь отдыха.	0,746
6	Улица Гагарина (от дома № 18 до дороги на Рефтинскую ГРЭС)	0,570
7	Дорога в лагерь отдыха	3,422
8	Улица Юбилейная, на участке от ул. Юбилейная (объездная) до ул. Лесная	0,714
9	Дорога от бывшего железнодорожного переезда до главного корпуса Рефтинской ГРЭС	2,415
10	Улица Молодежная на участке от дома № 6 до дома № 3	0,202
11	Автомобильная дорога от поста ГАИ до остановки «Турбинная»	0,476
Итого:		12,907

- установлено 438 дорожных знака на автомобильных дорогах городского округа Рефтинский;

- проведены работы по отсыпке технологической дороги на участке индивидуальной жилой застройки по улицам Маршала Жукова – 2106 кв.м., Вишневая – 6216 кв.м., Черемуховая – 1668 кв.м.;

- установлено 14 светофоров Т.7 на пешеходных переходах вблизи образовательных учреждений в соответствии с проектом организации дорожного движения на территории городского округа Рефтинский и светофор полного цикла на перекрестке улиц Молодёжная - Турбинная;

- выполнены работы по установке искусственных дорожных неровностей на пешеходных переходах вблизи образовательных учреждений городского округа Рефтинский;

- разработан проект строительства автомобильной дороги, ливневой канализации, линий наружного освещения на участке индивидуальной жилищной застройки по улицам Маршала Жукова, 50 лет Победы, Васильковская, Сиреневая, Соловьиная, Черемуховая, Липовая, Вишнёвая в городском округе Рефтинский, произведена отсыпка технологической дороги в указанном районе;

- разработана комплексная схема организации дорожного движения;

- выполнены мероприятия по устройству пешеходных ограждений на участке автомобильной дороги по улице Юбилейная, на участке от улицы Юбилейная (объездная) до ул. Лесная, на участке автомобильной дороги по улице Молодежная на участке от остановки «Турбинная» до дороги в лагерь отдыха, на участке автомобильной дороги по улице Гагарина (Кольцевая), на участке автомобильной дороги по улице Молодежная, на участке от улицы Юбилейная (объездная) до улицы Солнечная.

2. ЦЕЛИ И ЗАДАЧИ ПРОГРАММЫ И ЦЕЛЕВЫЕ ПОКАЗАТЕЛИ РЕАЛИЗАЦИИ ПРОГРАММЫ

Муниципальная программа «Развитие транспортного комплекса городского округа Рефтинский до 2024 года».

Цель. Создание условий для комфортной жизни и самореализации населения.

Задача 1.1. Развитие сети и обеспечение сохранности автомобильных дорог городского

округа Рефтинский.

Задача 1.2. Повышение безопасности дорожного движения на территории городского округа Рефтинский до 2024 года.

Задача 1.3. Повышение уровня доступности объектов транспортной инфраструктуры.

Задача 1.4. Повышение доступности и качества транспортных услуг населения.

3. ПЛАН МЕРОПРИЯТИЙ ПО ВЫПОЛНЕНИЮ МУНИЦИПАЛЬНОЙ ПРОГРАММЫ

План мероприятий по выполнению Муниципальной программы представлен в приложении № 2 к Муниципальной программе «Развитие транспортного комплекса городского округа Рефтинский до 2024 года».

Ответственными исполнителями Муниципальной программы являются:

- администрация городского округа Рефтинский;

- Муниципальное казённое учреждение «Управление заказчика» городского округа Рефтинский.

Ответственный исполнитель Муниципальной программы – администрация городского округа Рефтинский осуществляет следующие функции:

1) осуществляет координацию деятельности участников мероприятий Муниципальной программы;

2) осуществляет сбор и систематизацию информации о реализации программных мероприятий;

3) несёт ответственность за подготовку и реализацию Муниципальной программы в целом, в том числе за подготовку проектов постановлений главы городского округа Рефтинский об утверждении Муниципальной программы, о внесении в неё изменений и о досрочном прекращении реализации Муниципальной программы, их согласование,

4) осуществляет иные функции в целях реализации мероприятий Муниципальной программы, достижения поставленных целей, задач и целевых показателей.

Ответственный исполнитель Муниципальной программы – Муниципальное казённое учреждение «Управление заказчика» городского округа Рефтинский осуществляет следующие функции:

1) обеспечивает своевременную и качественную реализацию мероприятий Муниципальной программы;

2) в установленном порядке организует заключение муниципальных контрактов с участниками мероприятий;

3) несёт ответственность за подготовку отчётов о ходе реализации программы;

4) организует формирование технического задания и сметную документацию на выполнение работ по мероприятиям Муниципальной программы.

Приложение № 1

к Муниципальной программе «Развитие транспортного комплекса городского округа Рефтинский до 2024 года»

ЦЕЛИ, ЗАДАЧИ И ЦЕЛЕВЫЕ ПОКАЗАТЕЛИ

реализации Муниципальной программы

«Развитие транспортного комплекса городского округа Рефтинский до 2024 года»

№ строки	Наименование цели (целей) и задач, целевых показателей	Единица измерения	Значение целевого показателя реализации муниципальной программы						Источник значений показателей
			2019	2020	2021	2022	2023	2024	
1	2	3	4	5	6	7	8	9	10
1	Программа. Развитие транспортного комплекса городского округа Рефтинский до 2024 года								
1.	Цель 1. Создание условий для комфортной жизни и самореализации населения.								
1.1.	Задача 1.1. Развитие сети и обеспечение сохранности автомобильных дорог городского округа Рефтинский								
1.1.1.	Протяжённость автомобильных	км	5,015	5,015	5,015	5,015	5,015	5,015	Решение Думы городского

	дорог общего пользования местного значения в отношении которых выполнено строительство, ремонт, капитальный ремонт.								округа Рефтинский от 27.12.2018 года № 172 «Об утверждении Стратегии социально-экономического развития территории городского округа Рефтинский до 2030 года». Постановление Правительства Свердловской области от 25.01.2018 года № 28-ПП «Об утверждении государственной программы Свердловской области «Развитие транспортного комплекса Свердловской области до 2024 года» Заключение муниципального контракта. Акт приёмки выполненных работ по контракту.
1.2.	Задача 1.2. Повышение безопасности дорожного движения на территории городского округа Рефтинский до 2024 года								
1.2.1.	Снижение общего количества дорожно-транспортных происшествий.	ед.	40	20	10	5	1	0	Статистические данные ОГБДД МВД России «Асбестовский»
1.2.2.	Снижение общего количества пострадавших в дорожно-транспортных происшествиях.	чел.	2	1	0	0	0	0	Статистические данные ОГБДД МВД России «Асбестовский»
1.3.	Задача 1.3. Повышение уровня доступности объектов транспортной инфраструктуры.								
1.3.1.	Протяженность муниципальных дорог местного значения, соответствующих нормативным требованиям.	км	17,5	17,5	20,0	25,0	30,0	36,9	Решение Думы городского округа Рефтинский от 27.12.2018 года № 172 «Об утверждении Стратегии социально-экономического

									развития территории городского округа Рефтинский до 2030 года». Постановление Правительства Свердловской области -от 25.01.2018 года № 28-ПП «Об утверждении государственной программы Свердловской области «Развитие транспортного комплекса Свердловской области до 2024 года».
1.3.2.	Удовлетворенность населения качеством автомобильных дорог не менее.	%	65,5	65,5	70,0	80,0	90,0	95,0	Решение Думы городского округа Рефтинский от 27.12.2018 года № 172 «Об утверждении Стратегии социально-экономического развития территории городского округа Рефтинский до 2030 года». Итоги соцопросов по оценке населением эффективности деятельности руководителей органов местного самоуправления муниципальных образований, расположенных на территории Свердловской области.
1.4.	Задача 1.4. Повышение доступности и качества транспортных услуг населения.								
1.4.1.	Удовлетворенность населения организацией транспортного обслуживания.	%	97	97	97	97	97	97	Решение Думы городского округа Рефтинский от 27.12.2018 года № 172 «Об утверждении

									Стратегии социально-экономического развития территории городского округа Рефтинский до 2030 года». Итоги соцпросов по оценке населением эффективности деятельности руководителей органов местного самоуправления муниципальных образований, расположенных на территории Свердловской области.
--	--	--	--	--	--	--	--	--	---

Приложение № 2
к Муниципальной программе «Развитие транспортного комплекса городского округа Рефтинский до 2024 года»

ПЛАН МЕРОПРИЯТИЙ

по выполнению Муниципальной программы

«Развитие транспортного комплекса городского округа Рефтинский» до 2024 года

№ строки	Наименование мероприятия/Источники расходов на финансирование	Объёмы расходов на выполнение мероприятия за счёт всех источников ресурсного обеспечения, тыс. руб.							Номера целевых показателей, на достижение которых направлены мероприятия
		всего	2019	2020	2021	2022	2023	2024	
1	2	3	4	5	6	7	8	9	10
1	ВСЕГО ПО МУНИЦИПАЛЬНОЙ ПРОГРАММЕ, В ТОМ ЧИСЛЕ:	110 588,94	14 238,35	13 776,50	14 770,16	25 673,24	27 351,26	14 779,43	
2	местный бюджет	110 588,94	14 238,35	13 776,50	14 770,16	25 673,24	27 351,26	14 779,43	
3	Прочие нужды	110 588,94	14 238,35	13 776,50	14 770,16	25 673,24	27 351,26	14 779,43	
4	местный бюджет	110 588,94	14 238,35	13 776,50	14 770,16	25 673,24	27 351,26	14 779,43	
5	«Прочие нужды»								
6	Всего по направлению «Прочие нужды», в том числе:	110 588,94	14 238,35	13 776,50	14 770,16	25 673,24	27 351,26	14 779,43	
7	местный бюджет	110 588,94	14 238,35	13 776,50	14 770,16	25 673,24	27 351,26	14 779,43	
8	Мероприятие 1. Разработка проектно-сметной документации на автомобильной дороги, ливневой канализации, линии наружного освещения	2 692,27	2 692,27	0,00	0,00	0,00	0,00	0,00	1.2.1., 1.2.2., 1.3.1., 1.3.2.

	на участке индивидуальной жилищной застройки по улицам Маршала Жукова, 50 лет Победы, Васильковая, Сиреневая, Соловьиная, Черемуховая, Липовая, Вишневая в городском округе Рефтинский								
9	местный бюджет	2 692,27	2 692,27	0,00	0,00	0,00	0,00	0,00	
10	Мероприятие 2. Приобретение и установка светофора на пешеходном переходе	1 348,65	187,61	0,00	1 161,04	0,00	0,00	0,00	1.2.1., 1.2.2., 1.3.1., 1.3.2.
11	местный бюджет	1 348,65	187,61	0,00	1 161,04	0,00	0,00	0,00	
12	Мероприятие 3. Работы по установке дорожных знаков, указателей дорожных маршрутов и аналогичные работы	564,52	243,97	138,64	92,93	88,98	0,00	0,00	1.2.1., 1.2.2., 1.3.1., 1.3.2.
13	местный бюджет	564,52	243,97	138,64	92,93	88,98	0,00	0,00	
14	Мероприятие 4. Устройство пешеходных ограждений	3 952,47	888,47	330,92	729,77	0,00	1 140,39	862,92	1.2.1., 1.2.2., 1.3.1., 1.3.2., 1.4.1.
15	местный бюджет	3 952,47	888,47	330,92	729,77	0,00	1 140,39	862,92	
16	Подмероприятие 4.1 На участке автомобильной дороги по улице Гагарина (Кольцевая)	178,38	0,00	178,38	0,00	0,00	0,00	0,00	1.2.1., 1.2.2., 1.3.1., 1.3.2., 1.4.1.
17	местный бюджет	178,38	0,00	178,38	0,00	0,00	0,00	0,00	
18	Подмероприятие 4.2 На участке автомобильной дороги по улице Молодежная, на участке от улицы Юбилейная (объездная) до улицы Солнечная	152,54	0,00	152,54	0,00	0,00	0,00	0,00	1.2.1., 1.2.2., 1.3.1., 1.3.2., 1.4.1.
19	местный бюджет	152,54	0,00	152,54	0,00	0,00	0,00	0,00	
20	Подмероприятие 4.3 На участке автомобильной дороги по улице Молодежная от дома № 6 до дома № 3	138,38	138,38	0,00	0,00	0,00	0,00	0,00	1.2.1., 1.2.2., 1.3.1., 1.3.2., 1.4.1.
21	местный бюджет	138,38	138,38	0,00	0,00	0,00	0,00	0,00	
22	Подмероприятие 4.4 На участке автомобильной дороги по улице Юбилейная, на участке от улицы Юбилейная (объездная) до ул. Лесная	555,19	555,19	0,00	0,00	0,00	0,00	0,00	1.2.1., 1.2.2., 1.3.1., 1.3.2., 1.4.1.
23	местный бюджет	555,19	555,19	0,00	0,00	0,00	0,00	0,00	
24	Подмероприятие 4.5 На участке автомобильной дороги по улице Молодежная на участке	194,90	194,90	0,00	0,00	0,00	0,00	0,00	1.2.1., 1.2.2., 1.3.1., 1.3.2., 1.4.1.

	от остановки «Турбинная» до дороги в лагерь отдыха.								
25	местный бюджет	194,90	194,90	0,00	0,00	0,00	0,00	0,00	
26	Подмероприятие 4.6. На участке автомобильной дороги в районе Гагарина 16 два пешеходных перехода	0,00	0,00	0,00	0,00	0,00	0,00	0,00	1.2.1., 1.2.2., 1.3.1., 1.3.2., 1.4.1.
27	местный бюджет	0,00	0,00	0,00	0,00	0,00	0,00	0,00	
28	Подмероприятие 4.7. На участке автомобильной дороги ул. Кольцевая	0,00	0,00	0,00	0,00	0,00	0,00	0,00	1.2.1., 1.2.2., 1.3.1., 1.3.2., 1.4.1.
29	местный бюджет	0,00	0,00	0,00	0,00	0,00	0,00	0,00	
30	Подмероприятие 4.8. На участке автомобильной дороги в районе автовокзала	862,92	0,00	0,00	0,00	0,00	0,00	862,92	1.2.1., 1.2.2., 1.3.1., 1.3.2., 1.4.1.
31	местный бюджет	862,92	0,00	0,00	0,00	0,00	0,00	862,92	
32	Подмероприятие 4.9. На автомобильной дороге в районе ул. Юбилейная 5	479,83	0,00	0,00	0,00	0,00	479,83	0,00	1.2.1., 1.2.2., 1.3.1., 1.3.2., 1.4.1.
33	местный бюджет	479,83	0,00	0,00	0,00	0,00	479,83	0,00	
34	Подмероприятие 4.10. На участке автомобильной дороги на ул. Молодежная 23	660,56	0,00	0,00	0,00	0,00	660,56	0,00	1.2.1., 1.2.2., 1.3.1., 1.3.2., 1.4.1.
35	местный бюджет	660,56	0,00	0,00	0,00	0,00	660,56	0,00	
36	Подмероприятие 4.11. На участке автомобильной дороги на улицах Турбинная-Молодежная	644,77	0,00	0,00	644,77	0,00	0,00	0,00	1.2.1., 1.2.2., 1.3.1., 1.3.2., 1.4.1.
37	местный бюджет	644,77	0,00	0,00	644,77	0,00	0,00	0,00	
38	Подмероприятие 4.12. На участке автомобильной дороги в районе церкви	0,00	0,00	0,00	0,00	0,00	0,00	0,00	1.2.1., 1.2.2., 1.3.1., 1.3.2., 1.4.1.
39	местный бюджет	0,00	0,00	0,00	0,00	0,00	0,00	0,00	
40	Подмероприятие 4.13. На участке автомобильной дороги в районе МАУ "ЦКиИ"	0,00	0,00	0,00	0,00	0,00	0,00	0,00	1.2.1., 1.2.2., 1.3.1., 1.3.2., 1.4.1.
41	местный бюджет	0,00	0,00	0,00	0,00	0,00	0,00	0,00	
42	Подмероприятие 4.14. На участке автомобильной дороги г.Асбест – Рефтинская ГРЭС в районе ул.Гагарина, 44	85,00	0,00	0,00	85,00	0,00	0,00	0,00	1.2.1., 1.2.2., 1.3.1., 1.3.2., 1.4.1.
43	местный бюджет	85,00	0,00	0,00	85,00	0,00	0,00	0,00	
44	Мероприятие 5. Обследование и ремонт светофорных объектов на территории городского округа Рефтинский	69,19	0,00	5,87	5,00	18,92	19,70	19,70	1.2.1., 1.2.2., 1.3.1., 1.3.2.
45	местный бюджет	69,19	0,00	5,87	5,00	18,92	19,70	19,70	
46	Мероприятие 6. Содержание дорог общего пользования	49 802,83	8 143,23	7 073,04	4 331,13	7 189,01	11 307,78	11 758,64	1.1.1, 1.2.1, 1.2.2, 1.3.1, 1.3.2, 1.4.1

47	местный бюджет	49 802,83	8 143,23	7 073,04	4 331,13	7 189,01	11 307,78	11 758,64	
48	Мероприятие 7. Нанесение дорожной разметки на дороги общего пользования	2 499,18	269,29	196,59	307,47	552,87	574,98	597,98	1.1.1., 1.2.1., 1.2.2., 1.3.1., 1.3.2.
49	местный бюджет	2 499,18	269,29	196,59	307,47	552,87	574,98	597,98	
50	Мероприятие 8. Проведение оценки технического состояния автомобильных дорог	1 397,49	0,00	0,00	0,00	465,83	465,83	465,83	1.2.1., 1.2.2., 1.3.1., 1.3.2.
51	местный бюджет	1 397,49	0,00	0,00	0,00	465,83	465,83	465,83	
52	Мероприятие 9. Организация работ по демонтажу и устройству искусственных неровностей на пешеходных переходах	405,79	279,58	0,00	90,58	0,00	35,63	0,00	1.1.1, 1.2.1., 1.2.2., 1.3.1., 1.3.2.
53	местный бюджет	405,79	279,58	0,00	90,58	0,00	35,63	0,00	
54	Мероприятие 10. Замена асфальтового покрытия автомобильной дороги на Рефтинскую ГРЭС до здания №31)	708,21	0,00	0,00	0,00	0,00	0,00	708,21	1.1.1, 1.2.1., 1.2.2., 1.3.1., 1.3.2., 1.4.1.
55	местный бюджет	708,21	0,00	0,00	0,00	0,00	0,00	708,21	
56	Мероприятие 11. Ремонт пешеходной дорожки к сооружению-остановочный пункт посадочной платформы на 19 км	1 034,36	1 034,36	0,00	0,00	0,00	0,00	0,00	1.1.1, 1.2.1., 1.2.2., 1.3.1., 1.3.2., 1.4.1.
57	местный бюджет	1 034,36	1 034,36	0,00	0,00	0,00	0,00	0,00	
58	Мероприятие 12. Замена асфальтового покрытия пешеходной дорожки от улицы Лесная до улицы Дружбы	265,42	0,00	0,00	0,00	0,00	0,00	265,42	1.1.1, 1.2.1., 1.2.2., 1.3.1., 1.3.2., 1.4.1.
59	местный бюджет	265,42	0,00	0,00	0,00	0,00	0,00	265,42	
60	Мероприятие 13. Внесение изменений в проект организации дорожного движения улично-дорожной сети	0,00	0,00	0,00	0,00	0,00	0,00	0,00	1.2.1., 1.2.2., 1.2.3, 1.3.1., 1.3.2.
61	местный бюджет	0,00	0,00	0,00	0,00	0,00	0,00	0,00	
62	Мероприятие 14. Ремонт участка автомобильной дороги от бывшего поста ГАИ до главного корпуса Рефтинской ГРЭС	0,00	0,00	0,00	0,00	0,00	0,00	0,00	1.1.1., 1.2.1., 1.2.2., 1.3.1., 1.3.2., 1.4.1.
63	местный бюджет	0,00	0,00	0,00	0,00	0,00	0,00	0,00	
64	Мероприятие 15. Устройство подъездных путей к контейнерным	368,25	0,00	368,25	0,00	0,00	0,00	0,00	1.1.1, 1.2.1., 1.2.2., 1.4.1.

	площадкам в районе домов ул. Юбилейная, 18, ул. Молодежная, 27, ул. Юбилейная, 7								
65	местный бюджет	368,25	0,00	368,25	0,00	0,00	0,00	0,00	
66	Мероприятие 16. Отсыпка технологической дороги на участке индивидуальной жилой застройки по улицам Маршала Жукова, 50 лет Победы, Васильковская, Сиреневая, Черемуховая, Вишневая в городском округе Рефтинский	11 233,27	0,00	5 331,38	5 901,89	0,00	0,00	0,00	1.1.1, 1.2.1., 1.2.2., 1.3.1., 1.3.2., 1.4.1.
67	местный бюджет	11 233,27	0,00	5 331,38	5 901,89	0,00	0,00	0,00	
68	Мероприятие 17. Отсыпка технологической дороги на участке индивидуальной жилой застройки по улицам Липовая, 50 лет Победы, Лесная в городском округе Рефтинский	5 318,37	0,00	0,00	0,00	5 318,37	0,00	0,00	1.1.1., 1.2.1., 1.2.2., 1.3.1., 1.3.2.
69	местный бюджет	5 318,37	0,00	0,00	0,00	5 318,37	0,00	0,00	
70	Мероприятие 18. Ямочный ремонт на участке дороги по улице Гагарина от дома 11 до дома 10	199,60	199,60	0,00	0,00	0,00	0,00	0,00	1.1.1, 1.2.1., 1.2.2., 1.3.1., 1.3.2.
71	местный бюджет	199,60	199,60	0,00	0,00	0,00	0,00	0,00	
72	Мероприятие 19. Разработка комплексной схемы организации дорожного движения и программы по формированию законопослушного поведения участников дорожного движения	599,94	299,97	299,97	0,00	0,00	0,00	0,00	1.2.1., 1.2.2., 1.3.1., 1.3.2.
73	местный бюджет	599,94	299,97	299,97	0,00	0,00	0,00	0,00	
74	Мероприятие 20. Устройство подъездных путей к контейнерным площадкам	496,16	0,00	0,00	0,00	284,80	110,63	100,73	1.1.1, 1.2.1.
75	местный бюджет	496,16	0,00	0,00	0,00	284,80	110,63	100,73	
76	Мероприятие 21. Приобретение и установка гобопроектора для проекции дорожной разметки 1.14.1, 1.24.1	521,00	0,00	0,00	175,00	173,00	173,00	0,00	1.2.1., 1.2.2.
77	местный бюджет	521,00	0,00	0,00	175,00	173,00	173,00	0,00	
78	Мероприятие 22.	201,53	0,00	0,00	201,53	0,00	0,00	0,00	1.1.1, 1.2.1.,

	Обустройство подходов к пешеходным переходам								1.2.2.
79	местный бюджет	201,53	0,00	0,00	201,53	0,00	0,00	0,00	
80	Мероприятие 23. Проведение ремонтных работ пешеходной дорожки	31,84	0,00	31,84	0,00	0,00	0,00	0,00	1.1.1, 1.3.2., 1.4.1.
81	местный бюджет	31,84	0,00	31,84	0,00	0,00	0,00	0,00	
82	Мероприятие 24. Приобретение оборудования "Автоплощадка в школе" для образовательных организаций в целях использования их в процессе обучения детей безопасному поведению на дорогах	0,00	0,00	0,00	0,00	0,00	0,00	0,00	1.2.1., 1.2.2.
83	местный бюджет	0,00	0,00	0,00	0,00	0,00	0,00	0,00	
84	Мероприятие 25. Обустройство пешеходного перехода по улице Молодежная, в районе дома № 23	360,58	0,00	0,00	360,58	0,00	0,00	0,00	1.1.1, 1.2.1.
85	местный бюджет	360,58	0,00	0,00	360,58	0,00	0,00	0,00	
86	Мероприятие 26. Проведение негосударственной экспертизы сметной документации в отношении объекта: «Ремонт автомобильной дороги с тротуаром по ул. Юбилейная (от здания № 5 до дома № 38/1 по ул. Молодежная)» от ул. Юбилейная (объездная).	20,00	0,00	0,00	20,00	0,00	0,00	0,00	1.2.1., 1.2.2.
87	местный бюджет	20,00	0,00	0,00	20,00	0,00	0,00	0,00	
88	Мероприятие 27. Разработка проектно-сметной документации на выполнение работ по ремонту автомобильной дороги по ул. Дружбы	598,80	0,00	0,00	598,80	0,00	0,00	0,00	1.2.1., 1.2.2.
89	местный бюджет	598,80	0,00	0,00	598,80	0,00	0,00	0,00	
90	Мероприятие 28. Разработка проектно-сметной документации на выполнение работ по ремонту проезда между улицами Дружбы и Энтузиастов с устройством разворотной площадки	599,40	0,00	0,00	599,40	0,00	0,00	0,00	1.2.1., 1.2.2.
91	местный бюджет	599,40	0,00	0,00	599,40	0,00	0,00	0,00	
92	Мероприятие 29. Обустройство полигона	195,04	0,00	0,00	195,04	0,00	0,00	0,00	1.2.1., 1.3.1., 1.3.2.

	для складирования снега								
93	местный бюджет	195,04	0,00	0,00	195,04	0,00	0,00	0,00	
94	Мероприятие 30. Ремонт части автомобильной дороги частного сектора 11 га (участок по улице Дружбы)	19 481,84	0,00	0,00	0,00	9 312,60	10 169,24	0,00	1.1.1., 1.2.1., 1.2.2., 1.3.1., 1.3.2.
95	местный бюджет	19 481,84	0,00	0,00	0,00	9 312,60	10 169,24	0,00	
96	Мероприятие 31. Устройство дренажной трубы на автодороге по ул. Дружбы	966,26	0,00	0,00	0,00	0,00	966,26	0,00	1.2.1., 1.2.2.
97	местный бюджет	966,26	0,00	0,00	0,00	0,00	966,26	0,00	
98	Мероприятие 32. Устройство асфальтированного тротуара с освещением по ул. Молодёжная вдоль домов 17, 15, 13, 11	533,23	0,00	0,00	0,00	533,23	0,00	0,00	1.2.1., 1.2.2.
99	местный бюджет	533,23	0,00	0,00	0,00	533,23	0,00	0,00	
100	Мероприятие 33. Обустройство пешеходного перехода на автодороге с тротуаром по ул. Молодёжная (от дома № 3 до дома № 25) на участке в районе дома № 3	868,17	0,00	0,00	0,00	0,00	868,17	0,00	1.2.1., 1.2.2., 1.2.3., 1.3.1., 1.4.1.
101	местный бюджет	868,17	0,00	0,00	0,00	0,00	868,17	0,00	
102	Мероприятие 34. Устройство примыкания планируемой улицы к автомобильной дороге 4 категории п. Окунёво – п. Рефтинский	120,00	0,00	0,00	0,00	120,00	0,00	0,00	1.1.1., 1.3.1.
103	местный бюджет	120,00	0,00	0,00	0,00	120,00	0,00	0,00	
104	Мероприятие 35. Обустройство пешеходного перехода на автодороге по улице Гагарина (кольцевая) на участке в районе дома № 18а	578,49	0,00	0,00	0,00	0,00	578,49	0,00	1.2.1., 1.2.2., 1.2.3., 1.3.1., 1.4.1.
105	местный бюджет	578,49	0,00	0,00	0,00	0,00	578,49	0,00	
106	Мероприятие 36. Обустройство пешеходного перехода на автодороге ул. Молодёжная, на участке от ост. «Турбинная» до поворота на лагерь «Искорка», в районе церкви	1 569,38	0,00	0,00	0,00	1 569,38	0,00	0,00	1.2.1., 1.2.2., 1.2.3., 1.3.1., 1.4.1.
107	местный бюджет	1 569,38	0,00	0,00	0,00	1 569,38	0,00	0,00	

108	Мероприятие 37. Обустройство пешеходного перехода на пересечении автодорог ул.Гагарина (кольцевая) и ул.Юбилейная (объездная)	941,16	0,00	0,00	0,00	0,00	941,16	0,00	1.2.1., 1.2.2., 1.2.3., 1.3.1., 1.4.1.
109	местный бюджет	941,16	0,00	0,00	0,00	0,00	941,16	0,00	
110	Мероприятие 38. Асфальтирование тротуара в районе ул.Лесная, 25	46,25	0,00	0,00	0,00	46,25	0,00	0,00	1.3.1.
111	местный бюджет	46,25	0,00	0,00	0,00	46,25	0,00	0,00	

Приложение № 3

к Муниципальной программе «Развитие транспортного комплекса городского округа Рефтинский до 2024 года»

**Методика расчета целевых показателей муниципальной программы
«Развитие транспортного комплекса городского округа Рефтинский до 2024 года»**

№ строки	Наименование целевых показателей	Единица измерения	Методика расчета целевых показателей
1	2		3
1.1.1	Протяженность автомобильных дорог общего пользования местного значения в отношении которых выполнено строительство, ремонт, капитальный ремонт	км	Общая протяженность автомобильных дорог, в отношении которых выполнено строительство, ремонт
1.2.1	Снижение общего количества дорожно-транспортных происшествий	ед	Статистические данные от ОГИБДД МВД «Асбестовский» по отношению к предыдущему периоду
1.2.2	Снижение общего количества пострадавших в дорожно-транспортных происшествиях	чел	Статистические данные от ОГИБДД МВД «Асбестовский» по отношению к предыдущему периоду
1.3.1	Доля протяженности муниципальных дорог местного значения, соответствующих нормативным требованиям	%	Рассчитывается как отношение общей протяженности автомобильных дорог, не соответствующих требованиям к общей протяженности автомобильных дорог и умноженное на 100%
1.3.2	Удовлетворенность населения качеством автомобильных дорог не менее	%	Показатель рассчитывается исходя из результатов социологического опроса населения Количество удовлетворенных / Количество опрошенных * 100%
1.4.1	Удовлетворенность населения организацией транспортного обслуживания	%	Показатель рассчитывается исходя из результатов социологического опроса населения Количество удовлетворенных / Количество опрошенных * 100%

**ГЛАВА ГОРОДСКОГО ОКРУГА РЕФТИНСКИЙ
ПОСТАНОВЛЕНИЕ**

17.01.2022 № 24

п. Рефтинский

**Об утверждении актуализированной «Схемы теплоснабжения городского округа
Рефтинский до 2028 года» на 2023 год**

В соответствии с Федеральным законом от 27.07.2010 года № 190-ФЗ «О теплоснабжении», Постановлением Правительства Российской Федерации от 22.02.2012 года № 154 «О требованиях к схемам теплоснабжения, порядку их разработки и утверждения», постановлением главы городского округа Рефтинский от 11.07.2014 года № 599 «Об утверждении схемы теплоснабжения городского округа Рефтинский до 2028 года», руководствуясь протоколом публичных слушаний граждан городского округа Рефтинский от 11.01.2022 года по актуализации схемы теплоснабжения городского округа Рефтинский

ПОСТАНОВЛЯЮ

1. Утвердить актуализированную «Схему теплоснабжения городского округа Рефтинский до 2028 года» на 2023 год (приложение № 1).

2. Опубликовать настоящее постановление в информационном вестнике администрации городского округа Рефтинский «Рефтинский вестник».

3. Контроль над исполнением данного постановления возложить на заместителя главы администрации Т.А. Карпову.

Глава городского округа Н.Б. Мельчакова

Приложение №1

УТВЕРЖДЕН

постановлением главы городского округа Рефтинский от 17.01.2022 № 24 «Об утверждении актуализированной «Схемы теплоснабжения городского округа Рефтинский до 2028 года» на 2023 год»

**Утверждаемая часть
схемы теплоснабжения городского округа Рефтинский до 2028 года
актуализированная
городской округ Рефтинский
2022 год**

I	Утверждаемая часть
	Краткая характеристика посёлка городского типа Рефтинский
	Раздел 1. Показатели перспективного спроса на тепловую энергию (мощность) и теплоноситель в установленных границах городского округа
	Раздел 2. Перспективные балансы тепловой мощности источников тепловой энергии и тепловой нагрузки потребителей
	Раздел 3. Перспективные балансы теплоносителя
	Раздел 4. Предложения по строительству, реконструкции и техническому перевооружению источников тепловой энергии
	Раздел 5. Предложения по строительству и реконструкции тепловых сетей
	Раздел 6. Перспективные топливные балансы
	Раздел 7. Инвестиции в строительство, реконструкцию и техническое перевооружение
	Раздел 8. Решение об определении единой теплоснабжающей организации (организаций)
	Раздел 9. Решения о распределении тепловой нагрузки между источниками тепловой энергии
	Раздел 10. Решения по бесхозяйным тепловым сетям
II	Обосновывающие материалы

Введение

Схема теплоснабжения городского округа Рефтинский до 2028 года разработана ООО «Джи Динамика» на основании Муниципального контракта № 423 от 19 декабря 2013 года, заключённого с администрацией городского округа Рефтинский. Схема теплоснабжения разработана в соответствии с Федеральным законом от 27 июля 2010 года № 190-ФЗ «О теплоснабжении» и постановлением Правительства Российской Федерации от 22 февраля 2012 года № 154 «О требованиях к схемам теплоснабжения, порядку их разработки и утверждения».

Цель данной работы - разработка базового документа, определяющего стратегию и единую техническую политику перспективного развития систем теплоснабжения городского округа Рефтинский.

Схема состоит из двух основных разделов:

- утверждаемая часть (разделы 1 – 10);
- обосновывающие материалы (главы 1-11):

В схеме теплоснабжения описывается существующее положение в системе теплоснабжения посёлка Рефтинский и перспективное развитие теплоснабжения на период до 2028 года.

В качестве исходной информации при выполнении работы были использованы материалы, предоставленные администрацией городского округа Рефтинский, теплоснабжающей организацией - МУ ОП «Рефтинское» городского округа Рефтинский и ОСП Рефтинская ГРЭС АО «КузбассЭнерго» ООО «Сибирская генерирующая компания».

Краткая характеристика посёлка Рефтинский.

Посёлок Рефтинский расположен в южной части Свердловской области, в 22 км на северо-восток от города Асбест и в 114 км от областного центра – города Екатеринбурга. Посёлок находится в излучине реки Рефт, у железной дороги Рефтинская – Егоршино-Богданович-Екатеринбург. Вторая железная дорога Асбест-Екатеринбург проходит в 15 км от посёлка (станция Асбест). К юго-востоку от посёлка расположены города Сухой Лог, Богданович. На северо-востоке расположен город Артемовский. На территории городского округа Рефтинский других населенных пунктов нет. Общая площадь посёлка – 948.42 га. Численность населения поселка на 01.01.2021 года составляла 15 636 человек.

Расчётные параметры наружного воздуха согласно СП 20131.13330.2012 «Строительная климатология» представлены в таблице 1.1.

Таблица 1.1.

Температура наружного воздуха, С			
Продолжительность отопительного сезона в сутках	Расчётная для проектирования отопления	Средняя отоп. сезона	Среднегодовая
221	-32	-5,4	2,6

Границы городского округа Рефтинский представлены на Рисунке 1
Рис. 1 Границы городского округа Рефтинский.

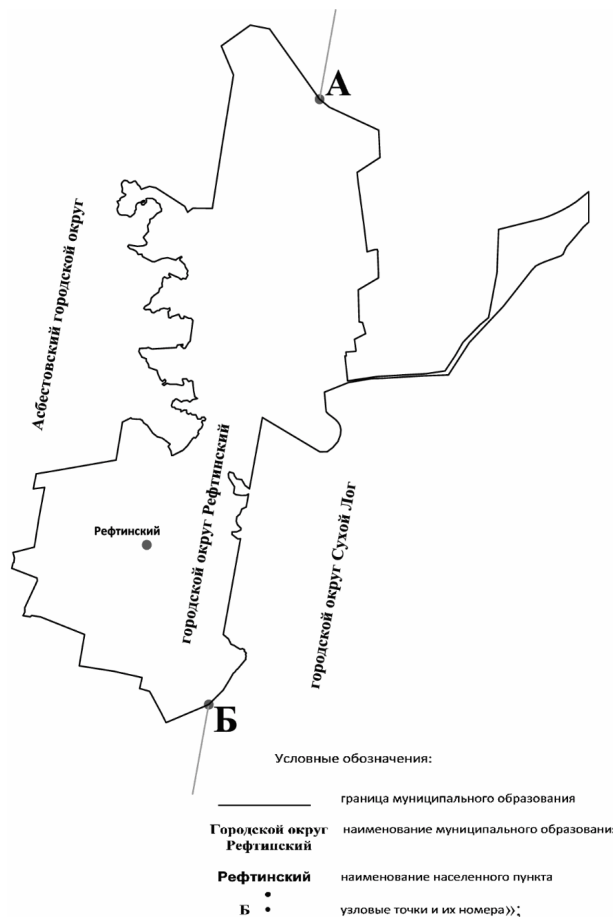

Население

Согласно демографическому прогнозу генерального плана посёлка Рефтинский ожидаемая численность населения составит:

Оценка численности населения, данные о миграции населения, публикуются на официальном сайте Федеральной службы государственной статистики.

Численность населения						
2015	2016	2017	2018	2019	2020	2021
↗16 205	↘16 202	↘16 201	↘16 020	↘15 840	↗15 841	↘15 636

В настоящее время демографическая ситуация в городском округе Рефтинский характеризуется тенденцией убывания численности населения. Главным фактором убыли численности населения является миграция и естественная убыль населения.

Жилой фонд

Согласно генеральному плану посёлка Рефтинский объём нового жилищного строительства к 2030 году составит 215,25 тыс.м² общей площади. Объёмы жилищного строительства на перспективу приведены в таблице № 1.2.

Таблица 1.2.

Жилые районы	Всего, тыс. м ² /га	В том числе по этажности				усадебн ая
		Многоэтажн ая (6 и более)	4-5 этажна я	2-3 этажная, в том числе:		
				секционн ая	блокированн ая	
Центральный (на свободных территориях).	62,1 11,37	32,5 5,0	14,1 2,66	5,5 1,54	10,0 2,17	-
Южный (на свободных территориях).	153,2 60,08		89,8 16,95	25,5 7,06	-	37,9 36,07
Итого по поселку	215,3 71,45	32,5 5,0	103,9 19,61	31,0 8,60	10,0 2,17	37,9 36,07

Раздел 1. Показатели перспективного спроса на тепловую энергию и теплоноситель в установленных границах территории поселения, городского округа.

Согласно генеральному плану городского округа Рефтинский в отношении посёлка Рефтинский объём перспективного жилищного строительства составит 97,8 тыс. м² на первую очередь и 152,8 тыс. м² на расчётный срок. Таким образом, теплотребление посёлка от централизованных источников на расчётный срок составит 80,7 ГКал/час. Расчёт потребления тепловой энергии по потребителям жилого фонда представлено в Таблице 2. Приложения 1. Границы перспективной застройки указаны на Рис.11. Расчётные нагрузки потребителей на отопление и ГВС необходимо пересмотреть в последующем периоде, в связи с несоответствием расчётных нагрузок фактическим, установленным по приборам учёта, а также в связи с подключением новых абонентов.

Раздел 2. Перспективные балансы тепловой мощности источников тепловой энергии и тепловой нагрузки потребителей.

Согласно данным ОСП Рефтинская ГРЭС АО «КузбассЭнерго» ООО «Сибирская генерирующая компания» гарантированная мощность на нужды теплоснабжения посёлка Рефтинский составляет 101,5 ГКал/час. Баланс перспективной нагрузки и мощности теплоисточника приведён в таблице 2.1.

Таблица № 2.1.

Наимен. источника теплоснабжения	Располаг. мощность источника на нужды теплоснабжения посёлка, Гкал/час	Перспективная Тепловая нагрузка потребителей Гкал/час	Резерв (+), дефицит (-) тепловой мощности, Гкал/час
		Расчётный срок	Расчётный срок
ОСП Рефтинская ГРЭС АО «КузбассЭнерго» ООО «Сибирская генерирующая компания»	101,5	80,7	20,8

Раздел 3. Перспективные балансы теплоносителя.

В качестве теплоносителя в посёлке Рефтинский принята вода с расчётной температурой 140/70°С. К тепловым сетям потребители подключены по закрытой зависимой схеме. Приготовление воды для нужд горячего водоснабжения производится во внутридомовых тепловых пунктах. Баланс перспективной производительности водоподготовительных установок приведен в таблице № 3.1.

Таблица № 3.1.

№ п/п	Источника тепловой энергии	Перспективная нагрузка Гкал/час.	Суммарный перспективный расход т/н т/ч	Перспективный расход т/н на подпитку т/ч
1	ОСП Рефтинская ГРЭС АО «КузбассЭнерго» ООО «Сибирская генерирующая компания»	80,7	1641	11,9

Раздел 4. Предложения по строительству, реконструкции и техническому перевооружению источников тепловой энергии.

Согласно генеральному плану посёлка Рефтинский на первую очередь и расчётный срок планируется сохранение существующей сложившейся системы теплоснабжения. Согласно этой концепции, меры по устройству дополнительных источников тепловой энергии для целей теплоснабжения посёлка предприниматься не будут. Для поддержания надёжного теплоснабжения потребителей посёлка тепловой энергией предлагается проведение следующих мероприятий на источниках тепловой энергии посёлка:

1) на расчётный срок (до 2028 года) устройство повысительной насосной станции на главном теплопроводе на входе в посёлок в районе ТК-4. Строительство повысительной насосной станции позволит обеспечить необходимый для работы системы отопления перепад давления в подающем и обратном трубопроводе системы отопления до 6 кгс/см². При проектировании указанного строительства предусмотреть возможность работы повысительной насосной станции в режиме рециркуляции при аварийном отключении источника тепла или аварийном отключении участка магистрали от источника до насосной станции, а также установку коммерческого узла учёта и систем автоматизации (диспетчеризации) с регулированием параметров теплоснабжения;

2) на расчётный срок (до 2028 года) схемы теплоснабжения предусматривается модернизация теплообменного оборудования для нужд ГВС в тепловых пунктах потребителей с заменой изношенных и морально устаревших подогревателей воды на современное теплообменное оборудование и установку систем водоподготовки для подогревателей ГВС;

3) на расчётный срок схемы теплоснабжения предусматривается оборудование всех потребителей посёлка приборами учёта тепла;

4) на расчётный срок схемы теплоснабжения с 2019 года по 2028 год предусматриваются мероприятия по техническому перевооружению основного и вспомогательного оборудования энергоблоков ОСП Рефтинская ГРЭС АО «КузбассЭнерго» ООО «Сибирская генерирующая компания» № 1 - № 10 с заменой поверхностей нагрева. Данные работы направлены на решение целого ряда задач и целей, основными из которых

являются:

- ◆ улучшение технико-экономических показателей энергоблоков за счёт экономии топлива;
- ◆ продление ресурса основного и вспомогательного оборудования;
- ◆ повышение коэффициента готовности оборудования к несению нагрузки и снятие ограничений по мощности;
- ◆ обеспечение исправного состояния оборудования;
- ◆ повышение уровня надёжной и экономичной работы оборудования.

Данные мероприятия по источнику системы теплоснабжения позволят обеспечить теплоснабжением всех существующих и перспективных потребителей на территории городского округа Рефтинский с учётом поддержания требуемого уровня надёжности теплоснабжения и улучшить эксплуатационные и экономические показатели функционирования системы теплоснабжения, а также позволят исключить случаи возникновения (угрозы возникновения) аварийных ситуаций в системе теплоснабжения, недопущения нарушений температурного и гидравлического режимов системы теплоснабжения и санитарно-гигиенических требований к качеству теплоносителя.

Раздел 5. Предложения по строительству, реконструкции и техническому перевооружению тепловых сетей.

В связи с длительным сроком эксплуатации трубопроводов тепловых сетей посёлка Рефтинский существует необходимость модернизации тепловых сетей с полной заменой труб, компенсаторов, изоляции и арматуры тепловых сетей. В том числе, согласно программе «Комплексное развитие систем коммунальной инфраструктуры городского округа Рефтинский до 2030 года» предложена реконструкция магистрального теплопровода, идущего от ГРЭС к посёлку.

В связи с этим предлагается проведение следующих мероприятий по модернизации тепловых сетей:

1) На расчётный срок схемы теплоснабжения предусматривается реконструкция магистрального трубопровода от Рефтинской ГРЭС АО «КузбассЭнерго» ООО «Сибирская генерирующая компания» до ТК 106 с заменой изношенных участков магистральных трубопроводов и теплоизоляции теплосети. В ходе работ в первую очередь до 2021 года по реконструкции предлагается заменить на современную теплоизоляцию участки прямого и обратного трубопроводов теплосети в трёхтрубном исполнении от ОРУ до ТК 47 - две нитки Ду=400 мм и одна нитка Ду=500 мм. Данная мера позволит снизить потери тепловой энергии в прямом и обратном трубопроводе теплосети.

На расчётный срок схемы теплоснабжения также предусматривается поэтапная замена трубопроводов и арматуры теплосети посёлка Рефтинский. В ходе проведения работ по модернизации теплосети предлагается на расчётный срок генерального плана заменить существующий участок трубопровода L=135м D=300 мм по внутриквартальной территории многоэтажной жилой застройки по ул. Лесной от ТК 106 до ТК 108 на D= 350 мм.

При прокладке новых теплопроводов и замене старых предлагается использовать предварительно изолированные трубы для бесканальной прокладки с герметичным покровным слоем и автоматической системой обнаружения утечек.

2) Произвести замену тепловой изоляции трубопроводов Д 219 мм протяженность 789,42 м.п. и Д 159 мм протяженность 849,16 м.п., Д 108 протяженность 425,37, Д 76 протяженность 749,98 м.п., трубопроводы выполнены в двухтрубном исполнении. Выполнить замену секционной запорной арматуры Д 150 в количестве 4 шт., Д 100 мм – 2 шт., а также замену от дефектованных прямых участков трубопроводов и фасонных деталей (отводов) углов поворотов. Замену выполнить в 2 этапа:

1 этап: Замена теплоизоляции Д 219 мм протяженность 789,42 м.п, Д 159 мм протяженность 849,16 м.п., Д 108 мм протяженность 178,3 п.м. (все трубопроводы выполнены 2-х трубном исполнении); проведение верификации энергетического эффекта.

2 этап: Замена теплоизоляции Д 108 мм протяженность 247,07 м.п. (все трубопроводы

выполнены 2-х трубном исполнении). Замена теплоизоляции Д 76 мм протяженность 749,98 м.п. (в 2-х трубном исполнении); проведение верификации энергетического эффекта.

3) Произвести замену тепловой изоляции на участке прямого трубопровода теплосети ДУ 530 мм протяженностью 710 м от ВТК-45 до ТК-47.

Раздел 6. Перспективные топливные балансы

Расчёт перспективных объёмов потребления топлива на нужды централизованного отопления посёлка Рефтинский проведён на основании данных генплана относительно перспективной нагрузки и данных ОСП Рефтинская ГРЭС АО «КузбассЭнерго» ООО «Сибирская генерирующая компания» по удельному расходу условного топлива на выработку тепловой энергии для целей теплоснабжения.

Таблица 6.1.

Наименование источника тепловой энергии	Перспективная нагрузка Гкал/час.	Удельный расход условного топлива на производство тепловой энергии для целей теплоснабжения	Перспективный расход условного топлива для целей теплоснабжения (т.у.т/час)
ОСП Рефтинская ГРЭС АО «КузбассЭнерго» ООО «Сибирская генерирующая компания»	80,7	179,56 кг/Гкал	14,49

Раздел 7. Инвестиции в строительство, реконструкцию и техническое перевооружение.

Расчет необходимых инвестиций в строительство, реконструкцию и техническое перевооружение источников теплоснабжения и тепловых сетей выполнен на основании сборника Государственных укрупненных сметных нормативов цены строительства НЦС 81-02-13-2012, а также официального сайта Российской Федерации в сети Интернет для размещения информации о размещении заказов на поставки товаров, выполнение работ, оказание услуг. Фактическую сумму необходимых инвестиций в строительство, реконструкцию и техническое перевооружение источников тепловой энергии и тепловых сетей возможно определить только на основании готовой проектной документации. Перечень основных затрат на мероприятия по модернизации источников тепловой энергии и тепловых сетей городского округа Рефтинский приведён в таблице 7.1.

Таблица 7.1

№ п/п	Мероприятие	Сумма капиталовложений, тыс. руб.	Объем финансирования, тыс. руб	
			1 очередь (до 2021)	Расчётн. срок (до 2028)
Мероприятия по модернизации источников теплоснабжения				
1	Устройство повысительной насосной станции на главном теплопроводе на входе в посёлок. Параллельная установка 5ти насосов типа К200-150-315 с двигателем АИР 200М4 (макс напор 32 м, расход 300м ³ /ч N _{насоса} =31кВт, N _{эл.дв} =45кВт) на подающей магистраль и 5ти насосов типа К200-150-315 на обратной.	Стоимость насоса с эл. дв. 81 тыс. руб (согласно расценкам http://www.rimos.ru/catalog/pump/25601) 81x10шт=810 тыс. руб Сумма установки и пусконаладочных работ ориентировочно 30% от стоимости оборудования 810*0,3=243 тыс. руб Строительство здания насосной согласно объектам аналогам до 4000 тыс. руб. Итого: 5053 тыс. руб	-	5053
2	Модернизация теплообменного оборудования в	Поэтапная модернизация существующих бойлеров с установкой современных теплообменных аппаратов и систем водоподготовки для обеспечения нужд	7500	4000

	тепловых пунктах потребителей	ГВС. Не менее 115 потребителей с установленными бойлерами. Усреднённая стоимость оборудования и работ по замене нагревателя принята 100 тыс.руб на 1го потребителя Итого: 11500 тыс. руб		
3	Оборудование потребителей приборами учёта тепла	Количество МКД без установленных приборов учёта теплоэнергии – 4 шт. Средняя стоимость прибора учёта тепловой энергии с установкой составляет 140 тыс. руб. Итого: 980 тыс. руб	980	-
4	Мероприятия по техническому перевооружению основного и вспомогательного оборудования энергоблоков № 1-10 с заменой поверхностей нагрева.	Затраты составят ориентировочно 80 млн. рублей в год. Указанные мероприятия будут осуществляться за счёт собственных средств предприятия и суммарно составят за период с 2019 г. по 2028 г. – 800 млн. рублей без НДС.	160000	640000
Итого:		817533	168480	649053
Мероприятия по модернизации сетей теплоснабжения				
5	Замена изоляции магистральной теплосети в 3-х трубном исполнении, реконструкция магистрального трубопровода от ОСП Рефтинская ГРЭС АО «КузбассЭнерго» ООО «Сибирская генерирующая компания» (в т.ч в посёлке)	7,245км*15352,07= 111225,7	17377,0	93848,7
6	Поэтапная замена всех трубопроводов и арматуры тепловой сети посёлка Рефтинский	Ø350÷300 0,979км*15352,07=15029,6 Ø250 1,411км*13239,82=18681,3 Ø200 1,825км*178725,4=33110,4 Ø150 9,253км*16047,21=57850,17 Ø125 8180,6км*15004,68=12675,9 Ø100 6,8024км*118831,16=80483,8 Ø80, Ø70, Ø50, Ø25 4,572км*6256,33=52299,5 Итого: 270130,6	135065,3	135065,3
7	Замена тепловой изоляции на магистральном трубопроводе тепловой сети на падающем и обратном трубопроводе теплосети промышленной зоны от тепловой камеры ТК-6 до потребителей	2,814км*2474,26=6962,57 в том числе в 2021 году: 0,805км = 681,83	-	6962,57
8	В том числе: замена существующего участка трубопровода L=135 D=300мм от ТК106 до ТК108 по внутриквартальной территории многоэтажной жилой	0,135км*30217,29=4079,3	2039,6	2039,6

застройки по ул. Лесной на D= 350мм			
Итого:	385435,5	154481,9	230953,6
Итого:	1202968,5	322961,9	880006,6

Раздел 8. Решение об определении единой теплоснабжающей организации (организаций).

Решение по установлению единой теплоснабжающей организации осуществляется на основании критериев определения единой теплоснабжающей организации, установленных в правилах организации теплоснабжения, утверждаемых Правительством Российской Федерации (смотри Главу 11 «Обосновывающие материалы»).

На территории городского округа Рефтинский МУ ОП «Рефтинское» и ОСП Рефтинская ГРЭС АО «КузбассЭнерго» ООО «Сибирская генерирующая компания» отвечают критериям определения единой теплоснабжающей организации и могут претендовать на статус единой теплоснабжающей организации.

На момент сбора предложений по актуализации Схемы теплоснабжения поступила заявка от МУ ОП «Рефтинское» о присвоении данной организации статуса единой теплоснабжающей организации (далее - ЕТО) на территории городского округа Рефтинский. По итогам публичных слушаний, было принято решение о внесении изменений в постановление главы городского округа Рефтинский от 11.07.2014 года № 599 о смене статуса ЕТО. Постановлением главы городского округа Рефтинский от 11.04.2019 года № 248 статус Единой Теплоснабжающей Организации присвоен МУ ОП «Рефтинское».

Раздел 9. Решения о распределении тепловой нагрузки между источниками тепловой энергии.

В посёлке Рефтинский существует только один источник централизованного теплоснабжения – ОСП Рефтинская ГРЭС АО «КузбассЭнерго» ООО «Сибирская генерирующая компания» (смотри Главу 1. «Существующее положение в сфере производства, передачи и потребления тепловой энергии для целей теплоснабжения» пункт 1.2 «Источники тепловой энергии» обосновывающих материалов).

Раздел 10. Решения по бесхозяйным тепловым сетям.

На основании пункта 6 статьи 15 Федерального закона от 27 июля 2010 года № 190-ФЗ «О теплоснабжении»: «В случае выявления бесхозяйных тепловых сетей (тепловых сетей, не имеющих эксплуатирующей организации) орган местного самоуправления муниципального образования до признания права собственности на указанные бесхозяйные тепловые сети в течение тридцати дней с даты их выявления обязан определить теплосетевую организацию, тепловые сети которой непосредственно соединены с указанными бесхозяйными тепловыми сетями, или единую теплоснабжающую организацию в системе теплоснабжения, в которую входят указанные бесхозяйные тепловые сети и которая осуществляет содержание и обслуживание указанных бесхозяйных тепловых сетей. Орган регулирования обязан включить затраты на содержание и обслуживание бесхозяйных тепловых сетей в тарифы соответствующей организации на следующий период регулирования».

На настоящий момент все тепловые сети посёлка Рефтинский находятся на обслуживании теплоснабжающей организации - МУ ОП «Рефтинское» городского округа Рефтинский.

Вывод:

В рамках данной работы был рассмотрен вопрос теплоснабжения посёлка Рефтинский городского округа Рефтинский Свердловской области. На основании данных об источниках теплоснабжения, тепловых сетях, нагрузках потребителей и других данных сделаны выводы о текущем состоянии в сфере теплоснабжения:

1. Мощности оборудования на текущем источнике централизованного теплоснабжения достаточно для обеспечения текущих нужд теплоснабжения.
2. Трубопровод теплосети эксплуатируется длительный период и требует замены и модернизации, однако, согласно расчёту надёжность теплоснабжения обеспечена.
3. В рамках данной работы были предложены меры для обеспечения надёжного

функционирования теплосети посёлка Рефтинский, включающие поэтапный ремонт теплосети, замена теплоизоляции участков прямого и обратного трубопроводов теплосети в трёхтрубном исполнении на современную базальтовую, перекладку отдельных участков с заменой диаметров, устройство повысительной насосной станции, модернизацию теплообменного оборудования потребителей, установку счётчиков у потребителей, мероприятия по техническому перевооружению основного и вспомогательного оборудования энергоблоков ОСП Рефтинская ГРЭС АО «КузбассЭнерго» ООО «Сибирская генерирующая компания» № 1 - № 10 с заменой поверхностей нагрева.

4. Схема теплоснабжения подлежит актуализации по результатам технического обследования централизованной системы теплоснабжения, в том числе и перечень мероприятий с оценкой технико-экономической эффективности.

Обосновывающие материалы к схеме теплоснабжения городского округа Рефтинский до 2028 года

актуализированные
городской округ Рефтинский
2021 год

СОСТАВ ПРОЕКТА

I	Утверждаемая часть
II	Обосновывающие материалы
	Глава 1 «Существующее положение в сфере производства, передачи и потребления тепловой энергии для целей теплоснабжения»
	Глава 2 «Перспективное потребление тепловой энергии на цели теплоснабжения»
	Глава 3 «Электронная модель системы теплоснабжения городского округа»
	Глава 4 «Перспективные балансы тепловой мощности источников тепловой энергии и тепловой нагрузки»
	Глава 5 «Перспективные балансы производительности водоподготовительных установок и максимального потребления теплоносителя теплотребляющими установками потребителей, в том числе в аварийных режимах»
	Глава 6 «Предложения по строительству, реконструкции и техническому перевооружению источников тепловой энергии»
	Глава 7 «Предложения по строительству и реконструкции тепловых сетей и сооружений на них»
	Глава 8 «Перспективные топливные балансы»
	Глава 9 «Оценка надёжности теплоснабжения»
	Глава 10 «Обоснование инвестиций в строительство, реконструкцию и техническое перевооружение»
	Глава 11 «Обоснование предложения по определению единой теплоснабжающей организации»

Оглавление

ГЛАВА 1. «Существующее положение в сфере производства, передачи и потребления тепловой энергии для целей теплоснабжения».

1.1. Функциональная структура теплоснабжения.

1.2. Источники тепловой энергии.

Рис.4 Схема магистральных трубопроводов сетевой воды.

Рис.5 Схема магистральных трубопроводов сетевой воды.

1.3. Описание тепловых сетей, сооружений на них и тепловых пунктов.

1.4. Зоны действия источников тепловой энергии.

Рис.8 Зоны действия источника тепловой энергии посёлка Рефтинский.

1.5. Тепловые нагрузки потребителей, групп потребителей в зонах действия источников тепловой энергии.

1.6. Балансы тепловой мощности и тепловой нагрузки в зонах действия источников тепловой

энергии.

1.7. Балансы теплоносителя.

1.8. Топливные балансы источников тепловой энергии и система обеспечения топливом.

1.9. Надежность теплоснабжения.

1.10. Техничко-экономические показатели теплоснабжающих и теплосетевых организаций.

1.11. Цены (тарифы) на тепловую энергию.

1.12. Описание существующих технических и технологических проблем.

ГЛАВА 2. Перспективное потребление тепловой энергии на цели теплоснабжения.

ГЛАВА 3. Электронная модель системы теплоснабжения.

3.1.1. Общие положения.

3.1.3. Организация графических данных.

3.2. Инструментальная геоинформационная система ГИС ZuluThermo

3.2.1. Наладочный расчёт тепловой сети.

3.2.2. Поверочный расчёт тепловой сети.

3.2.3. Конструкторский расчёт тепловой сети

3.2.4. Расчёт требуемой температуры на источнике.

3.2.5. Коммутационные задачи.

3.2.6. Пьезометрический график.

3.2.7. Расчёт нормативных потерь тепла через изоляцию.

3.3.1. Общие положения.

3.3.2. Расчетные слои ZULU по отдельным зонам теплоснабжения города.

3.3.4. Рекомендации по организации внедрения и сопровождения электронной модели.

ГЛАВА 5. Перспективные балансы производительности водоподготовительных установок и максимального потребления теплоносителя теплотребляющими установками потребителей, в том числе в аварийных режимах.

ГЛАВА 6. Предложения по строительству, реконструкции и техническому перевооружению источников тепловой энергии.

ГЛАВА 7. Предложения по строительству и реконструкции тепловых сетей и сооружений на них.

ГЛАВА 8. Перспективные топливные балансы.

ГЛАВА 9. Оценка надежности теплоснабжения.

ГЛАВА 10. Обоснование инвестиций в строительство, реконструкцию и техническое перевооружение.

ГЛАВА 11. Обоснование предложения по определению единой теплоснабжающей организации.

ГЛАВА 1. «Существующее положение в сфере производства, передачи и потребления тепловой энергии для целей теплоснабжения».

Посёлок Рефтинский расположен в южной части Свердловской области, в 22 км на северо-восток от города Асбест и в 114 км от областного центра – города Екатеринбурга. Посёлок находится в излучине реки Рефт, у железной дороги Рефтинская – Егоршино-Богданович-Екатеринбург. Вторая железная дорога Асбест-Екатеринбург проходит в 15 км от посёлка (станция Асбест). К юго-востоку от посёлка расположены города Сухой Лог, Богданович. На северо-востоке расположен город Артемовский. На территории городского округа Рефтинский других населенных пунктов нет. Общая площадь поселка – 948,42 га. Численность населения поселка на 01.01.2021 года составляла 15 636 тыс. человек.

Расчетные параметры наружного воздуха согласно СП 20131.13330.2012 «Строительная климатология» представлены в Таблице 1.1.

Таблица 1.1.

Температура наружного воздуха, С			
Продолжительность отопительного сезона в сутках	Расчетная для проектирования отопления	Средняя отоп. Сезона	Среднегодовая
221	-32	-5,4	2,6

1.1. Функциональная структура теплоснабжения.

Производство тепловой энергии для нужд теплоснабжения посёлка Рефтинский осуществляет ОСП Рефтинская ГРЭС АО «КузбассЭнерго» ООО «Сибирская генерирующая компания». Теплоснабжение посёлка и эксплуатацию трубопровода тепловой сети обеспечивает МУ ОП «Рефтинское» городского округа Рефтинский. Функциональная схема теплоснабжения представлена на Рисунке 1.



Рис. 1 Функциональная схема теплоснабжения городского округа Рефтинский.

1.2. Источники тепловой энергии.

Посёлок Рефтинский имеет высокую степень централизации теплоснабжения преимущественно на базе теплофикации. Основным источником теплоснабжения жилой застройки и объектов соцкультбыта является ОСП Рефтинская ГРЭС АО «КузбассЭнерго» ООО «Сибирская генерирующая компания».

Отбор тепловой энергии для нужд теплоснабжения посёлка Рефтинский осуществляется посредством бойлерных установок типа ПСВ 500-3-23, ПСВ-315-14-23, ПСВ-315-3-23 и ПСВ-200-7-1, работающих от отборов турбин К-300-240, К-500-240.

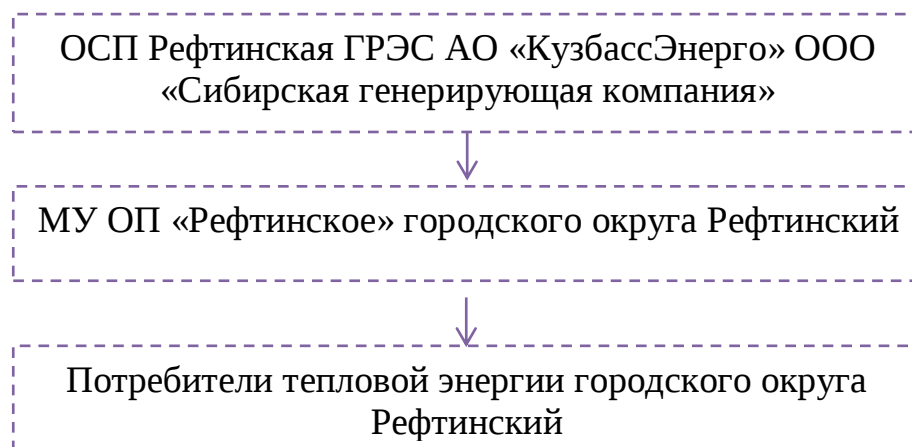
Система теплоснабжения от ГРЭС двухтрубная закрытая зависимая, теплоносителем является сетевая вода с параметрами 140/70⁰С, подаётся в сеть насосами СЭ-800-100 и один КСВ-125-140.

Водоподготовка подпитки сетевой воды осуществляется по следующей схеме:

Сырая вода из сбросного циркуляционного водовода блоков 300 МВт насосами сырой воды НСВ (3 шт.) подается в подогреватели сырой воды (ПСВ – 2 шт.), установленные в машинном зале блоков 300 МВт. Регулирование температуры сырой воды производится автоматически.

После подогревателей сырая вода, подогретая до $t_{св} = 30 \pm 1$ °С, на ВПУ в общий коллектор сырой воды, а затем 4-мя нитками подходит к осветлителям марки ВТИ-250И (3 шт.) и к осветлителю № 1 ($Q = 350$ м³/ч, ЭКО проект), где путём коагуляции и известкования происходит удаление грубодисперсных и коллоидных примесей, снижение общей щелочности, органических соединений, соединений железа и кремнекислоты, и снижение цветности воды.

Из осветлителей коагулированная вода самотеком поступает в промежуточные баки ($V=185$ м³, 4 шт.) и далее насосами коагулированной воды НКГВ (3 шт.) подается на механические фильтры (далее - МФ) (8 шт.), где происходит ее осветление.

Осветленная вода после МФ разделяется на два потока. Первый, основной поток,

проходит последовательно обработку в Н-катионитовых фильтрах (предвключенных – 6 шт. и основных – 6 шт.), анионитовых фильтрах 1 ст. (6 шт.), и поступает в вакуумные деаэраторы (3 шт.), где происходит удаление кислорода и углекислоты.

Частично обессоленная вода после деаэрации поступает в аккумуляторные баки (ёмкостью 30 м³, 2 шт.), откуда насосами частично обессоленной воды (далее НЧОВ 3 шт.) последовательно подается через Н-катионитовые фильтры II ст. (5 шт.) анионитовые фильтры ст. (5 шт.) и завершается обессоливание воды в барьерных фильтрах Н-катионитовых ступени (4 шт.) и анионитовых III ст. (4 шт.). Затем обессоленная вода поступает в баки запаса конденсата (3 шт.) или непосредственно на подпитку блоков.

Второй поток, используемый для подпитки теплосети, проходит обработку в На-катионитовых фильтрах (2 шт.). Химически очищенная вода после На-катионитовых фильтров подается во всасывающий коллектор насосов подпитки т/сети (2 шт.) и далее в деаэраторы теплосети.

Располагаемый перепад давления прямой и обратной сетевой воды на коллекторе южного торца машинного зала должна быть зимой 5,5 - 6,0 кгс/см², летом 3,5 - 4,5 кгс/см². Указанная величина определяется необходимостью нормальной работы системы отопления поселка и обеспечением расчетного режима теплоснабжения. Расход воды, циркулирующей в системе, определяется количеством и тепловой мощностью подключённых абонентов и составляет: зимой 1400 ± 50 т/ч; летом 920 ± 50 т/час. Перепад давлений контролируется по манометрам, установленным на коллекторе южного торца, кадрам дисплея. Температура сетевой воды контролируется по термометрам, установленным на раздающем коллекторе южного торца главного корпуса.

Способ учёта отпущенного тепла – приборный. Установлены регистрирующие приборы сетевой воды жилого посёлка (ТСРВ-020), являющиеся учётными «коммерческими», по которым определяется количество тепла, отпущенного потребителям.

Структура основного оборудования ГРЭС представлена в Таблицах 1.2.1, 1.2.2, 1.2.3, 1.2.4.

Принципиальная схема турбоагрегатов ГРЭС приведена на Рис. 2, 3. Принципиальная схема организации подогрева сетевой воды приведена на Рис 4, 5.

Таблица № 1.2.1.

Котлоагрегаты								
Станционный номер	Тип, система котлоагрегата завод-изготовитель(фирма)	Год изготовления	Год и месяц начала работы на данной электростанции	Номинальная/максимальная паропроизводительность т/ч	Наработка котлоагрегатов На 01.06.2020 (час) корпус		Год проведения последнего капитального ремонта	Дата проведения наладочных испытаний
					А	Б		
1	ПК-39-II, Подольский ЗИО	1968	1970-XII	950 / 950	325555.3	327471.0	2017 г.	
2	ПК-39-II, Подольский ЗИО	1969	1971-VI	950 / 950	318120.5	319090.2	2019 г.	
3	ПК-39-II, Подольский ЗИО	1970	1971-XII	950 / 950	310774.6	313777.5	2018-2019 г.	
4	ПК-39-II, Подольский ЗИО	1971	1972-XII	950 / 950	323458.4	323229.3	2019 г.	
5	ПК-39-II, Подольский ЗИО	1972	1974-IX	950 / 950	278850.4	276254.1	2017 г.	
6	ПК-39-II, Подольский ЗИО	1974	1975-V	950 / 950	304568.3	304292.1	2019 г.	
7	П-57-II, Подольский ЗИО	1975	1977-XII	1650 / 1650	227409.5		2014г.	
8	П-57-II, Подольский ЗИО	1976	1978-XI	1650 / 1650	255073.6		2020 г.	
9	П-57-III, Подольский ЗИО	1977	1979-XII	1650 / 1650	243865.3		2018 г.	
10	П-57-III, Подольский ЗИО	1979	1980-XII	1650 / 1650	232666.2		2017 г.	

Таблица № 1.2.2

Турбоагрегаты						Электрические генераторы		
Станционный номер	Тип турбоагрегата, завод-изготовитель (фирма)	Год изготовления	Год и месяц начала работы на данной электростанции	Уст.Электр. мощность, кВт	Наработка турбоагрегатов на 01.06.2020 (час)	Тип, завод-изготовитель (фирма)	Год изготовления	Год и месяц начала работы на данной электростанции
1	К-300-240-ХТГЗ	1968	1970-XII	300 000	174769.3	ТГВ-300, Харьковский завод «Электротяжмаш»	1993	1994-VI
2	К-300-240-ХТГЗ	1969	1971-VI	300 000	336520.4	ТГВ-300, Харьковский завод «Электротяжмаш»	1969	1971-VI
3	К-300-240-ХТГЗ	1969	1971-XII	300 000	328095.2	ТГВ-300, Харьковский завод «Электротяжмаш»	1970	1971-XII
4	К-300-240-ХТГЗ	1971	1972-XII	300 000	339060.2	ТГВ-300, Харьковский завод «Электротяжмаш»	1972	1972-XII

						маш»		
5	К-300-23,5-4	2012	2015-1	300 000	110060.2	ТГВ-300, Харьковский завод «Электротяж маш»	1997	2002-VII
6	К-300-240-ХТГЗ	1974	1975-V	300 000	302216.2	ТГВ-300, Харьковский завод «Электротяж маш»	2005	2006-VI
7	К-500-240-ХТГЗ	1976	1977-XII	500 000	27721.4	ТГВ-500, Харьковский завод «Электротяж маш»	2013	2015-III
8	К-500-240-ХТГЗ	1977	1978-XI	500 000	21499.3	ТВМ-500, завод «Сибэлектро тяжмаш»	2015	2016-X
9	К-500-240-ХТГЗ	1978	1979-XII	500 000	226891.3	ТВМ-500, завод «Сибэлектро тяжмаш»	1981	1982-VIII
10	К-500-240-ХТГЗ	1980	1980-XII	500 000	74759.2	ТВМ-500-2, завод «Сибэлектро тяжмаш»	2007	2008-III

Таблица № 1.2.3

Конденсационная установка												
турбины К-300-240						турбины К-500-240-2						
Нн. блока	Кол-во основных пароструйных эжекторов	Пусковой водоструйный эжектор(ОЭ) 1 шт	Насос пускового Эжектора(НПЭ) 1шт.	Конденсационные насосы 1 ступени (НОУ - насосы обессоливающей установки) – 3шт.	Конденсатных насосов 2 ступени (КЭН)- 3шт.	Конденсатор типа К-15240 1 шт.	Конденсатор типа К-11520-2 2 шт.	Основной пароструйный эжектор 2шт.	Пусковой водоструйный эжектор(ОЭ) 1 шт	Насос пускового Эжектора(НПЭ) 1шт.	Конденсатные насосы 1 ступени 2 шт.	Конденсатные насосы 2 ступени 2 шт.
1	3											
2	3											
3	3											
4	3											
5	2											
6	2											

Таблица № 1.2.4

Бойлерная установка						
Блоки 300 МВт. (всего 6 блоков)				Блоки 500 МВт. (всего 4блока)		
Основной бойлер	Пиковый бойлер	Сетевые насосы		Основные бойлеры 1 и 2 ступени	Пиковые бойлеры	Сетевые насосы
		блок	тип			
ПСВ 500-3-23 (6шт)	ПСВ-315-14-23 (6шт)	1	СЭ-800-100	ПСВ-315-3-23 (2шт/блок)	ПСВ-200-7-15(2шт/блок)	СЭ-800-100(2шт/блок)
		2				
		4	СЭ-800-100			
		5				



Рис. 2 Принципиальная тепловая схема турбоагрегатов ГРЭС

Принципиальная тепловая схема, блоки 7-10

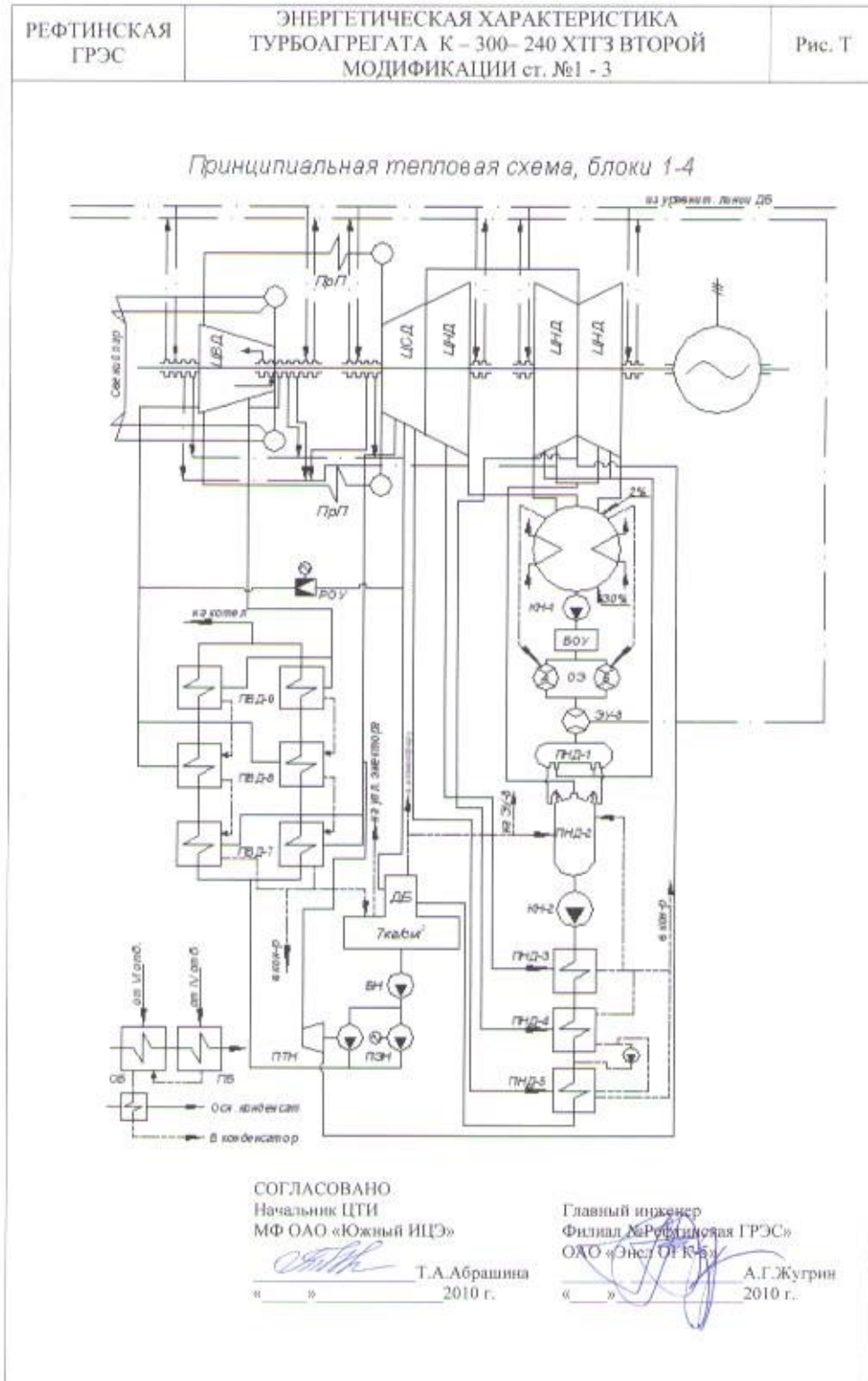
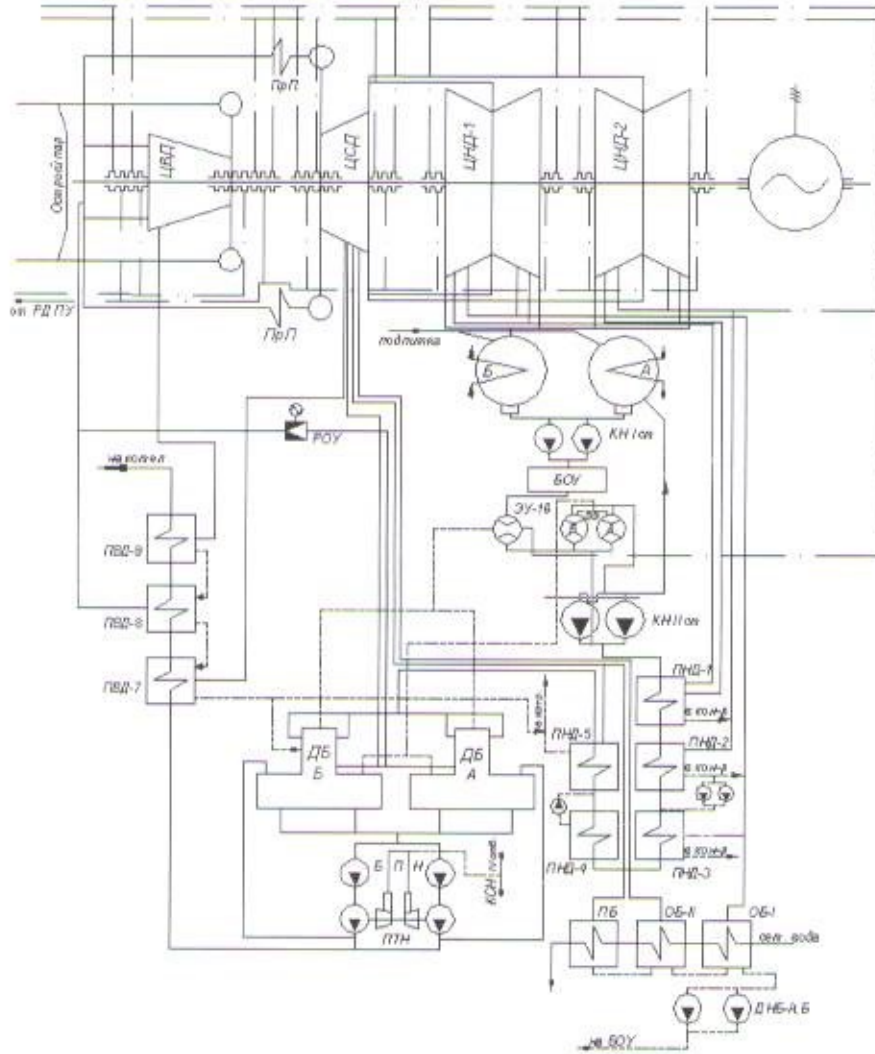

СОГЛАСОВАНО
Начальник ЦТИ
МФ ОАО «Южный ИЦЭ»
Т.А. Абрашина
« » 2010 г.

Главный инженер
Филиал «Рефтинская ГРЭС»
ОАО «Элвис ОЭКС»
А.Г. Жугрин
« » 2010 г.

Рис. 3 Принципиальная тепловая схема турбоагрегатов ГРЭС.



Рис. 4 Схема магистральных трубопроводов сетевой воды.



Рис. 5 Схема магистральных трубопроводов сетевой воды.

Гарантированный объём тепловой мощности, поставляемой потребителям ГРЭС по данным, предоставленным ПТО ПТС ОСП Рефтинская ГРЭС АО «КузбассЭнерго» ООО «Сибирская генерирующая компания» приведён в Таблице № 1.2.5.

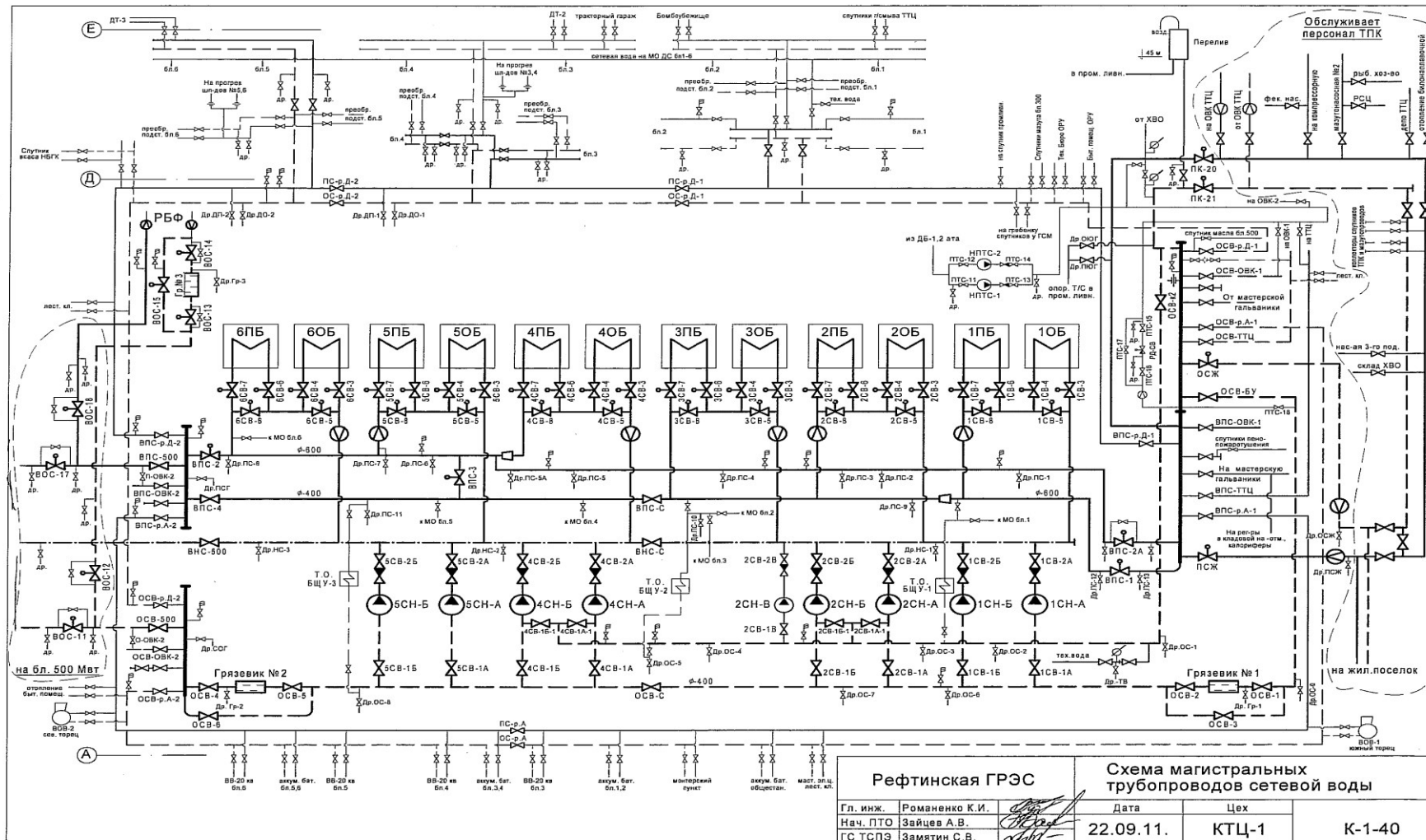
Таблица № 1.2.5

Установленная тепловая мощность Рефтинской ГРЭС Гкал/час	350
Гарантированный объём тепловой мощности предоставляемый потребителям Гкал/час	
Собственные нужды ГРЭС	110
Птицефабрика «Рефтинская»	87,5
Стройбаза и Ремстройбаза	14
ООО ПСО «Теплит»	7
Посёлок Рефтинский	101,5
Итого:	320

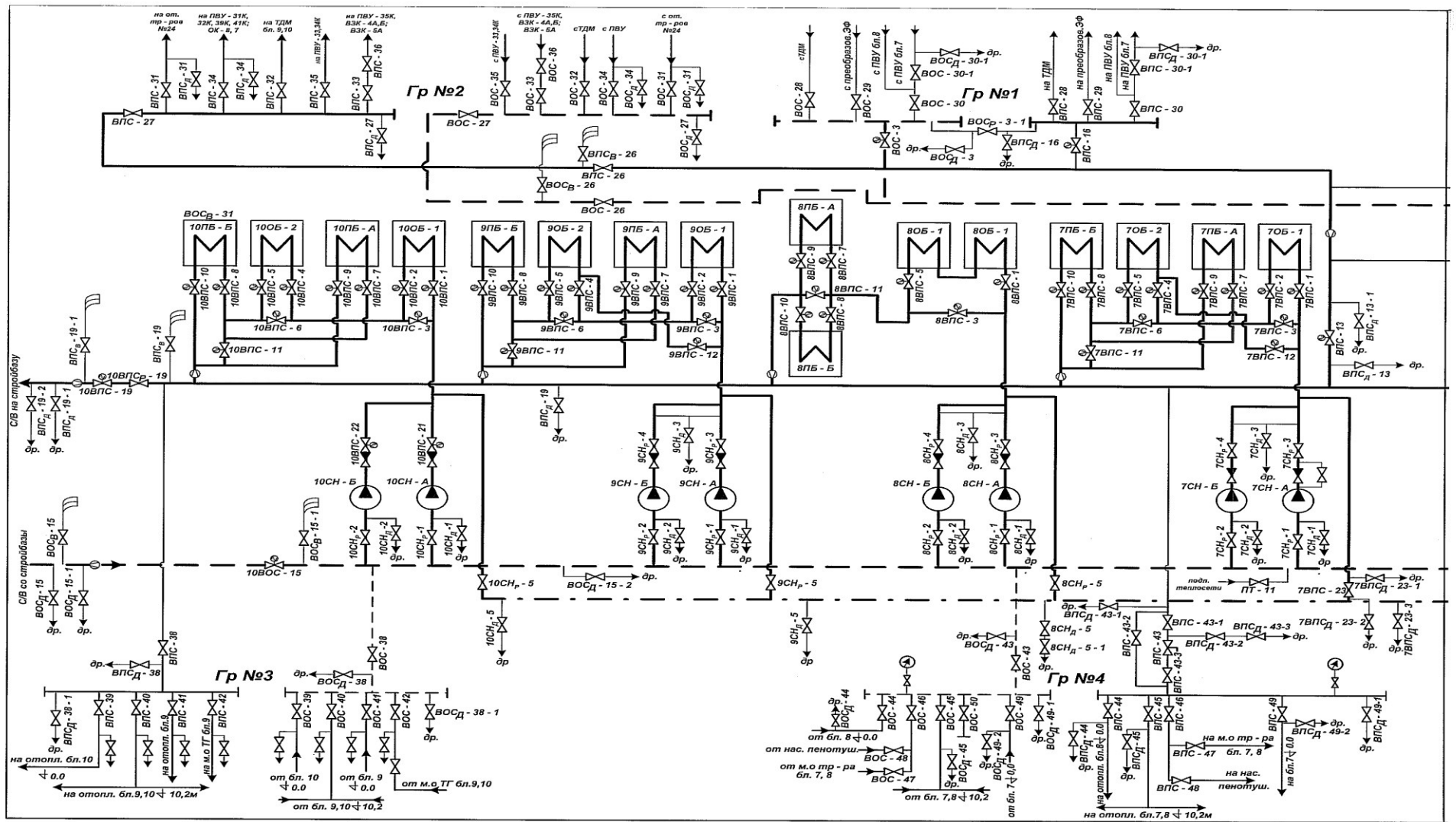
Теплоснабжение детского лагеря «Искорка» обеспечивается собственной электростанцией. В дальнейшем планируется перевод лагеря «Искорка» на газовую котельную. Теплоснабжение базы отдыха «Маяк» осуществляется от двух газовых котельных. База отдыха «Нептун» имеет печное отопление.

1.3. Описание тепловых сетей, сооружений на них и тепловых пунктов.

Трубопровод тепловой сети МУ ОП «Рефтинское» находится в эксплуатации с 1966 года. Общая протяжённость тепловых сетей посёлка Рефтинский по результатам инвентаризации эксплуатирующей организацией МУ ОП «Рефтинское» составляет 53034 м в однострубно исполнении. Материальные характеристики тепловых сетей посёлка представлены в Таблице 3 Приложение 1. Схема прокладки трубопроводов приведена на Листах 1-4 в приложении 2. Диаграмма распределения диаметров трубопроводов теплосети в процентном отношении от их протяжённости приведена на рисунке Рис.6.

В целом организация теплосети посёлка Рефтинский тупиковая, с закольцовкой участка теплосети, проходящего по улицам Молодёжная и Юбилейная (См. Лист 3, Лист 4). Тепло от ГРЭС подаётся в посёлок по магистральному трубопроводу Ду=600 мм. от забора ГРЭС до подстанции в двухтрубно исполнении, от подстанции до ТК-4 диаметр подающего трубопровода Ду=500 мм, обратного Ду=400 мм. 2е нитки, от ТК-4 до ТК-7 Ду=500 мм в двухтрубно исполнении, от ТК-7 до ТК-47 диаметр подающего Ду=500 мм, обратного Ду=400 мм в 2 нитки. Магистральный трубопровод от ТК-47 до ТК-101 проложен диаметром Ду=500мм. в двухтрубно исполнении, от ТК-101 до ТК-106 Ду=400 мм в двухтрубно исполнении, от ТК-7 до ТК-10 и от ТК-52 до ТК-56 Ду=400 мм. в двухтрубно исполнении. Способ прокладки трубопроводов – подземный, в непроходных каналах и надземный. В качестве теплоизоляции трубопроводов используется минеральная вата. В качестве теплоносителя применяется вода. Температурный график работы тепловой сети составляет 140/70°С (см. Рис.7).

Ввиду длительного срока эксплуатации теплосети отмечается нарушения целостности трубопроводов теплосети, связанные с наружной коррозией металла трубопроводов, разрушение теплоизоляции трубопроводов, а также деформация и частичное разрушение каналов и тепловых камер теплосети.

В целом теплосеть находится в предаварийном состоянии и требует модернизации с полной заменой труб, компенсаторов, арматуры, теплоизоляции и строительных конструкций



Рис.6. Распределение диаметров трубопроводов теплосети в процентном отношении от их протяжённости.



Рис. 7 Температурный график работы теплосети

1.4. Зоны действия источников тепловой энергии.

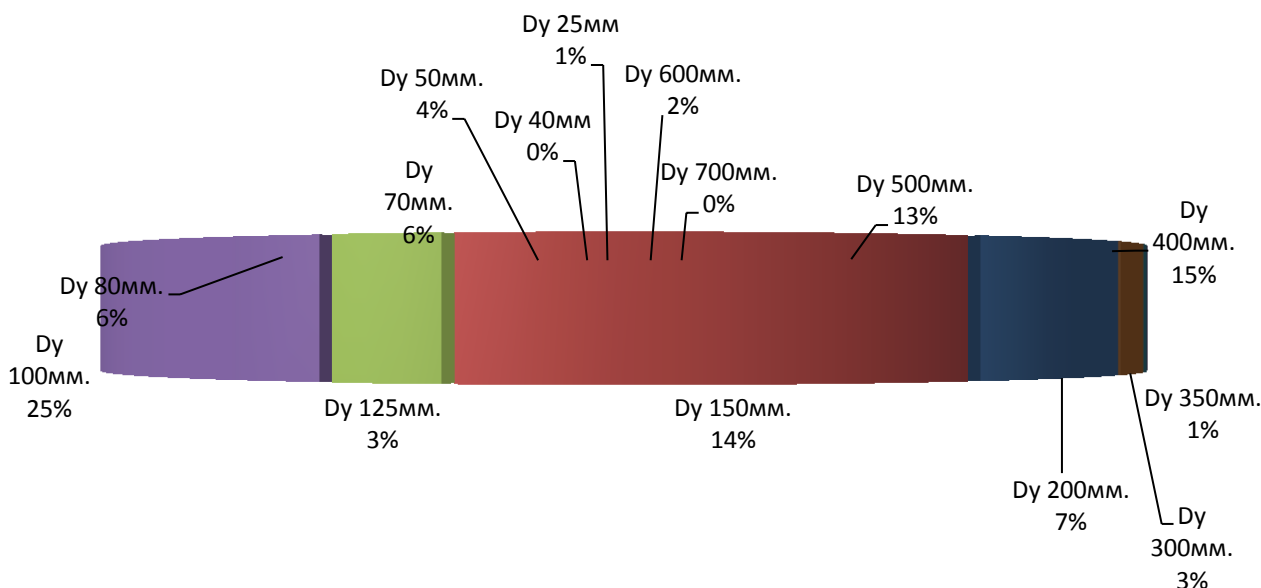
Источником теплоснабжения посёлка Рефтинский является Рефтинская ГРЭС. Зона действия источника ограничена тепловой сетью МУ ОП «Рефтинское» городского округа Рефтинский и представлена на рисунке Рис.8.

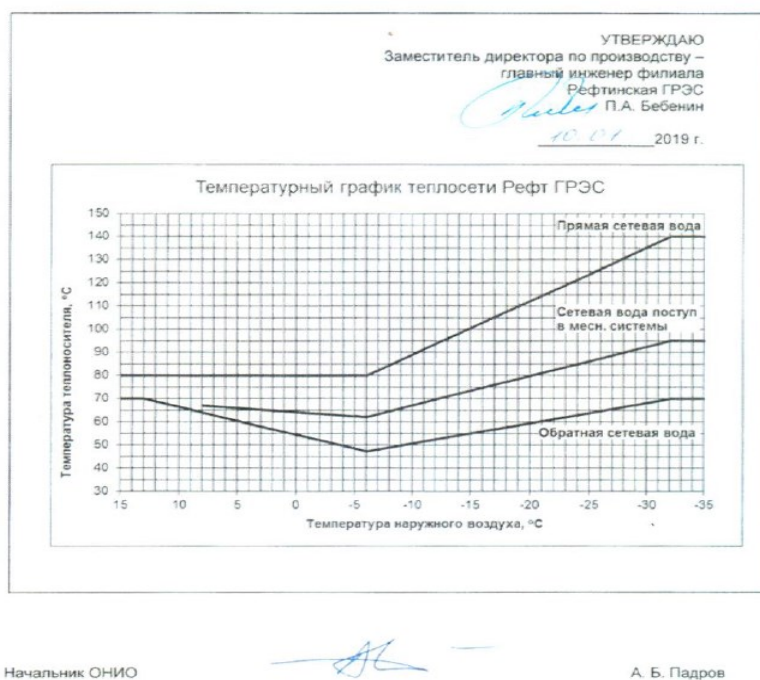

Рис.8 Зоны действия источника тепловой энергии пос. Рефтинский.

Радиус эффективного теплоснабжения.

Одним из методов определения сбалансированности тепловой мощности источников тепловой энергии, теплоносителя и присоединенной тепловой нагрузки в каждой из систем теплоснабжения является определение эффективного радиуса теплоснабжения.

Согласно статье 2 Федерального закона от 27 июля 2010 года № 190-ФЗ «О теплоснабжении» радиус эффективного теплоснабжения - максимальное расстояние от теплопотребляющей установки до ближайшего источника тепловой энергии в системе теплоснабжения, при превышении которого подключение (технологическое присоединение) теплопотребляющей установки к данной системе теплоснабжения нецелесообразно по причине увеличения совокупных расходов в системе теплоснабжения.

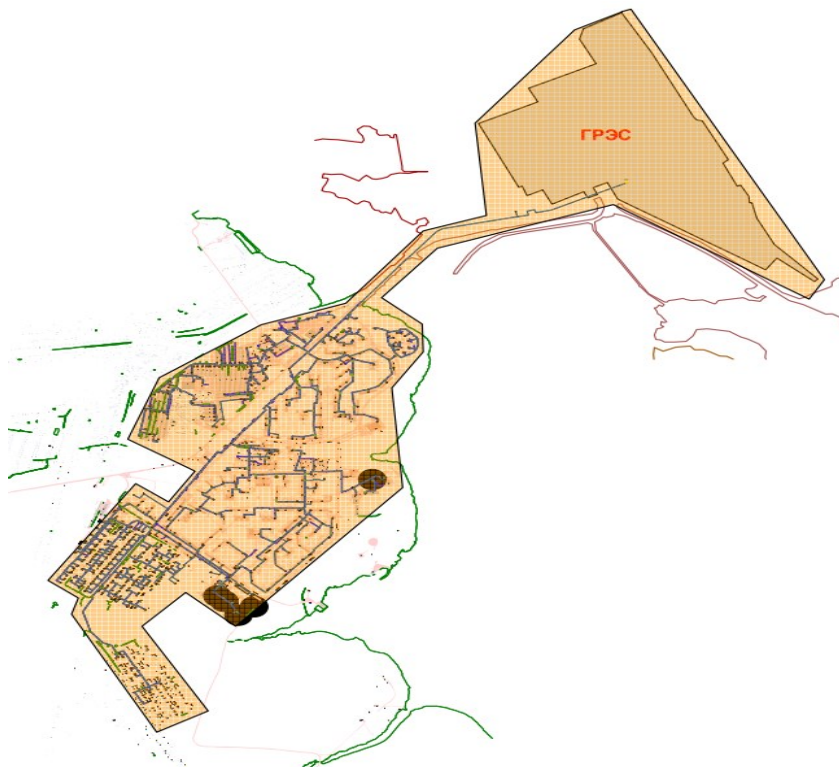
Решение задачи о том, нужно или не нужно трансформировать зону действия источника тепловой энергии, является базовой задачей построения эффективных схем теплоснабжения. Критерием выбора решения о трансформации зоны является не просто увеличение совокупных затрат, а анализ возникающих в связи с этим действием эффектов и необходимых для осуществления этого действия затрат.

В настоящее время, методика определения радиуса эффективного теплоснабжения не утверждена федеральными органами исполнительной власти в сфере теплоснабжения.

Выводы о радиусе эффективного теплоснабжения сделаны на основе совокупности как технических, так и экономических показателей.

Методика расчёта.

1. На электронной схеме наносится зона действия источника тепловой энергии с определением площади территории тепловой сети от данного источника и присоединенной тепловой нагрузки.

2. Определяется максимальный радиус теплоснабжения, как длина главной магистрали от источника тепловой энергии до самого удаленного потребителя, присоединенного к этой магистрали L_{\max} (км).

3. Определяется средняя плотность тепловой нагрузки в зоне действия источника тепловой энергии (Гкал/ч/км²).

4. Определяется материальная характеристика тепловой сети.

5. $M = \sum(d_i \cdot L_i)$

6. Определяется стоимость тепловых сетей (НЦС 81-02-13-2011 Наружные тепловые сети) и удельная стоимость материальной характеристики сетей.

7. Определяется оптимальный радиус тепловых сетей

$$R_{\text{опт}} = \left(\frac{140}{S^{0,4}} \right) \cdot \varphi^{0,4} \cdot \left(\frac{1}{B^{0,1}} \right) \cdot \left(\frac{\Delta T}{\Pi} \right)^{0,15}$$

где: В – среднее число абонентов на 1 км²;

s – удельная стоимость материальной характеристики тепловой сети, руб./м²;

Π – теплоплотность района, Гкал/ч.км²;

Δt – расчетный перепад температур теплоносителя в тепловой сети, °С;

φ – поправочный коэффициент, зависящий от постоянной части расходов на сооружение котельной.

Расчет радиуса эффективного теплоснабжения представлен в таблицах 1.4.1.

Таблица 1.4.1

№ п/п	Наименование параметра	Ед.изм.	Расчет
1	Площадь зоны действия источника	км ²	2
2	Количество абонентов в зоне действия источника	ед.	444
3	Суммарная присоединенная нагрузка всех потребителей	Гкал/час	70
4	Расстояние от источника тепла до наиболее удаленного потребителя	км	4,3
5	Расчетная температура в подающем трубопроводе	°С	140
6	Расчетная температура в обратном трубопроводе	°С	70
7	Потери давления в тепловой сети	м.в.ст	60
8	Среднее число абонентов на единицу площади зоны действия источника теплоснабжения	1/км ²	222
9	Теплоплотность района	Гкал/ч*км ²	35
10	Материальная характеристика	м ²	12072,03
11	Стоимость сетей	Тыс. руб	381356
12	Удельная стоимость материальной характеристики сетей	руб/м ²	31590
13	Поправочный коэффициент (1,3 для ТЭЦ и 1 для котельных)	-	1,3
15	Эффективный радиус	км	1,59

Ввиду того, что для целей теплоснабжения пос. Рефтинский используются тепло отборов турбин, использование существующей схемы теплоснабжения при эффективном радиусе 1,59 км оправдано.

1.5. Тепловые нагрузки потребителей, групп потребителей в зонах действия источников тепловой энергии.

Перечень потребителей, подключенных к тепловым сетям посёлка Рефтинский, представлены в Приложении 1 таблица 1. Суммарная присоединенная нагрузка отопления и ГВС отражена в Таблице 1.5.1. Снабжение ГВС посёлка Рефтинский осуществляется круглогодично.

Таблица 1.5.1.

Наименование источника теплоснабжения	Тепловая нагрузка потребителей отопление +ГВС, Гкал/час
ОСП Рефтинская ГРЭС АО «КузбассЭнерго» ООО «Сибирская генерирующая компания»	70

1.6. Балансы тепловой мощности и тепловой нагрузки в зонах действия источников тепловой энергии.

Баланс тепловой мощности представлены в таблице 1.6.1. Распределение нагрузки между потребителями приведены в Приложении 1 таблица 1.

Таблица 1.6.1.

Установленная тепловая мощность Рефтинской ГРЭС Гкал/час	350
--	-----

Располагаемая мощность Гкал/час	320
Потребляемый объём тепловой мощности Гкал/час	
Наименование потребителя	Нагрузка Гкал/час
Собственные нужды ГРЭС	110
Птицефабрика «Рефтинская»	87,5
Стройбаза и Ремстройбаза	14
ООО ПСО «Теплит»	7
Посёлок Рефтинский	70
Резерв	31,5

1.7. Балансы теплоносителя.

Балансы теплоносителя за прошедшие три года рассчитаны на основании данных МУ ОП «Рефтинское» об объёмах тепловой энергии поставляемой Рефтинской ГРЭС представлены в таблице 1.7.1. Фактический отпуск тепловой энергии Рефтинской ГРЭС на нужды теплоснабжения посёлка представлен в таблице 1.7.2.

Таблица 1.7.1.

Расход теплоносителя МУ ОП «Рефтинское» тонн/год	Год		
	2018	2019	2020
	2777157	2777157	2481386

Таблица 1.7.2

	2018												ито го
	январь	февраль	март	апрель	май	июнь	июль	август	сентябрь	октябрь	ноябрь	декабрь	
покупка	28448	23573	23508	18190	11142	4241	3786	5205	9382	17599	22765	26562	194401
потери	3720	1280	3457	1581	182	291	2007	2189	4218	3742	4749	5729	33145
реализация:	24519	22118	19877	16466	10894	3911	1766	2998	5123	13702	17839	20587	159800
прочие, в т.ч.	5102	4300	4199	2170	841	222	76	168	327	1592	3761	4596	27354
население, в т.ч.	16258	14518	12772	11900	8616	3155	1459	2505	4081	10328	11598	13063	110253
бюджет, в т.ч.	3160	3299	2906	2395	1437	535	231	325	715	1782	2480	2927	22192
собств. нужды	208	175	174	143	66	39	13	17	41	156	178	246	1456
	2019												ито го
	январь	февраль	март	апрель	май	июнь	июль	август	сентябрь	октябрь	ноябрь	декабрь	
покупка	26589	23906	21588	17788	8412	2949	4475	4682	9687	17530	21280	23221	182107
потери	3639	871	4293	1953	199	783	1598	1780	4192	3077	2901	4029	29315
реализация:	22788	22895	17160	15710	8178	2164	2877	2893	5481	14332	18219	19009	151706
прочие, в т.ч.	4948	4522	3815	1983	713	42	78	103	273	2155	3191	3494	25317
население, в т.ч.	14497	15100	10999	11582	6387	1790	2434	2410	4208	10133	11831	12301	103672

бюджет, в т.ч.	3343	3273	2346	2145	1079	332	365	381	999	2043	3197	3214	22717
собств. нужды	161	140	135	125	35	2	0	9	14	122	159	183	1085
	2020												ито го
	январь	февраль	март	апрель	май	июнь	июль	август	сентябрь	октябрь	ноябрь	декабрь	
покупка	25367	22436	20437	16376	7304	2593	3927	4123	9543	14059	21432	26130	173697
потери	5101	2872	3594	2313	308	1268	1289	1587	3986	134	4190	6855	33497
реализация:	20116	19433	16699	13997	6986	1314	1638	2537	5498	13840	17137	19144	139333
прочие, в т.ч.	3777	3383	2987	1226	299	47	35	37	198	1430	2949	3253	19621
население, в т.ч.	13091	13006	11173	11010	6105	2152	2413	2297	4585	10579	11815	13297	101523
бюджет, в т.ч.	3249	3044	2539	1761	582	-886	189	203	715	1831	2368	2594	18189
собств. нужды	151	130	144	67	10	11	0	0	28	85	110	131	867

1.8. Топливные балансы источников тепловой энергии и система обеспечения топливом.

Основным видом топлива ОСП Рефтинская ГРЭС АО «КузбассЭнерго» ООО «Сибирская генерирующая компания» является уголь Экибастузского месторождения, так же используется мазут в качестве растопочного топлива.

Удельный расход условного топлива на выработку 1 Гкал тепловой энергии равен 183,7 кг, отпуск тепловой энергии с коллекторов 450,0 тыс. Гкал. Доля затрат на производство тепловой энергии составляет 1,191 %.

Фактический расход топлива на весь объем производства тепловой энергии Рефтинской ГРЭС представлен в Таблице 1.8.1. Затраты топлива на производства тепловой энергии для целей теплоснабжения посёлка Рефтинский представлены в таблице 1.8.2.

Таблица 1.8.1.

Затраты топлива на выработку тепловой энергии для целей теплоснабжения п Рефтинский	Ед. изм.	Год		
		2018	2019	2020
Экибастузский уголь	тон н.	148169	156048	146138
Кузнецкий уголь				
Волчанский уголь				
мазут топочный	т.н.т	251	285	231

Таблица 1.8.2.

Затраты топлива на выработку тепловой энергии для целей теплоснабжения п Рефтинский	Год		
	2018	2019	2020
т.ут/год.	83780	89915	85162

Таблица 1.8.3.

№ п/п	Наименование показателя	Ед.изм	2021 год	2022 год	2023 год	2024 год	2025 год	2026 год	2027 год	2028 год
1	Отпуск	Тыс.Гка	450,0	450,0	450,0	450,0	450,0	450,0	450,0	450,0

	теплоэнергии и с коллекторов	л	0	0	0	0	0	0	0	0
2	Полезный отпуск теплоэнергии (отпуск в сеть)	Тыс.Гкал	445,66	445,66	445,66	445,66	445,66	445,66	445,66	445,66

1.9. Надёжность теплоснабжения.

Под надёжностью системы теплоснабжения понимают способность проектируемых и действующих источников тепловой энергии, тепловых сетей и в целом системы централизованного теплоснабжения обеспечивать в течение заданного времени требуемые режимы, параметры и качество теплоснабжения.

Вероятность безотказной работы тепловой сети посёлка Рефтинский рассчитывается для магистрального теплопровода (как не резервируемого теплопровода) от источника тепловой энергии до ТК 106 и от ТК 106 до потребителя Лесная 9. Расчётный участок теплосети приведён на рисунке Рис.9. Результаты расчёта представлены в Таблице 1.9.1



Рис.9. Расчётный участок теплосети для определения надёжности

Таблица №1.9.1.

Наименование начала участка	Наименование конца участка	Длина участка, м	Внутр. диаметр подающего трубопровода, м	Внутр. диаметр обратного трубопровода, м	Вид прокладки тепловой сети	Средняя интенсивность отказов, 1/(км*ч)	Период эксплуатации, лет	Время восстановления, ч	Интенсивность восстановления, 1/ч	Интенсивность отказов, 1/(км*ч)	Поток отказов, 1/ч	Относит. кол. отключ. нагрузки	Вероятность отказа
ГРЭС	раз	426	0,6	0,6	Надземная	6,00E-06	29	9,702171	0,10307	4,00E-05	1,71E-05	1	0,0003836
тк4	тк4.1	51	0,5	0,5	Подземная бесканальная	6,00E-06	30	13,182042	0,075861	4,69E-05	2,40E-06	1	0,0006107
тк5	тк6а	30	0,5	0,5	Надземная	6,00E-06	30	13,182042	0,075861	4,69E-05	1,40E-06	1	0,0006107
бтк 45	тк46	350	0,5	0,4	Надземная	6,00E-06	36	13,182042	0,075861	0,0001605	5,62E-05	1	0,0020904
тк46	дтк 46	300	0,5	0,4	Надземная	6,00E-06	36	13,182042	0,075861	0,0001605	4,82E-05	1	0,0020904
дтк 46	тк47	84	0,5	0,4	Надземная	6,00E-06	19	10,608259	0,094266	1,45E-05	1,20E-06	1	0,0001517
тк47	ДТК47а	24	0,5	0,5	Надземная	6,00E-06	21	10,608259	0,094266	1,65E-05	4,00E-07	1	0,0001728
тк96	тк96а	500	0,5	0,5	Надземная	6,00E-06	21	10,608259	0,094266	1,65E-05	8,20E-06	1	0,0001728
тк 97	тк100	35	0,5	0,5	Надземная	6,00E-06	21	10,608259	0,094266	1,65E-05	6,00E-07	1	0,0001728
тк100	тк101	88	0,4	0,4	Надземная	6,00E-06	21	8,911272	0,112217	1,65E-05	1,50E-06	1	0,0001452
тк101	тк102	37	0,4	0,4	Подземная бесканальная	6,00E-06	21	8,911272	0,112217	1,65E-05	6,00E-07	1	0,0001452
тк102	тк103	113	0,4	0,4	Подземная бесканальная	6,00E-06	21	8,911272	0,112217	1,65E-05	1,90E-06	1	0,0001452
тк103	тк104	100	0,4	0,4	Подземная бесканальная	6,00E-06	21	8,911272	0,112217	1,65E-05	1,60E-06	1	0,0001452
тк104	тк104а	50	0,4	0,4	Подземная	6,00E-06	21	8,911272	0,112217	1,65E-05	8,00E-07	1	0,0001452

					бесканальная								
тк104а	тк105	200	0,4	0,4	Подземная бесканальная	6,00E-06	21	8,911272	0,112217	1,65E-05	3,30E-06	1	0,0001452
тк106	тк106а	16	0,3	0,3	Подземная бесканальная	6,00E-06	21	6,860202	0,145768	1,65E-05	3,00E-07	1	0,0001118
тк108	тк109	70	0,25	0,25	Подземная бесканальная	6,00E-06	21	6,795183	0,147163	1,65E-05	1,20E-06	1	0,0001107
тк110	тк111	71	0,2	0,2	Подземная бесканальная	6,00E-06	21	6,599248	0,151532	1,65E-05	1,20E-06	1	0,0001075
тк111		0,1	0,15	0,15	Подземная бесканальная	6,00E-06	21	6,327406	0,158043	1,65E-05	0	1	0,0001031
		21	0,15	0,15	Подземная бесканальная	6,00E-06	21	6,327314	0,158045	1,65E-05	3,00E-07	1	0,0001031
тк109	тк110	55	0,2	0,2	Подземная бесканальная	6,00E-06	21	6,599248	0,151532	1,65E-05	9,00E-07	1	0,0001075
тк107	тк108	63	0,25	0,25	Подземная бесканальная	6,00E-06	21	6,795183	0,147163	1,65E-05	1,00E-06	1	0,0001107
тк106а	тк107	56	0,3	0,3	Подземная бесканальная	6,00E-06	21	6,860202	0,145768	1,65E-05	9,00E-07	1	0,0001118
тк7	бтк 45	184	0,5	0,4	Надземная	6,00E-06	19	13,182042	0,075861	1,45E-05	2,70E-06	1	0,0001886
тк6а	тк6	130	0,5	0,5	Надземная	6,00E-06	30	13,182042	0,075861	4,69E-05	6,10E-06	1	0,0006107
тк6	тк7	14	0,5	0,5	Подземная	6,00E-06	30	13,182042	0,075861	4,69E-05	7,00E-07	1	0,0006107

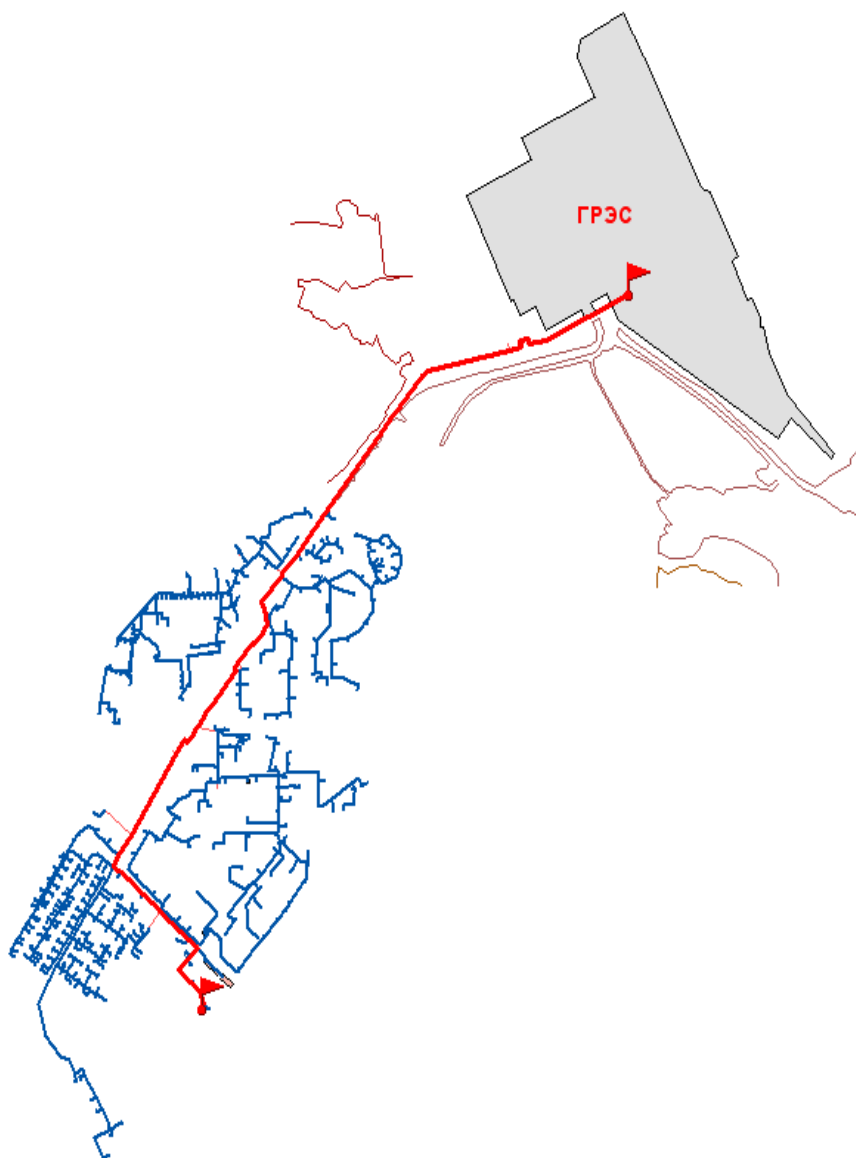
					бесканальная								
тк105	тк106	50	0,4	0,4	Подземная бесканальная	6,00E-06	21	8,911272	0,112217	1,65E-05	8,00E-07	1	0,0001452
тк4.1	тк5	130	0,5	0,5	Надземная	6,00E-06	30	13,182042	0,075861	4,69E-05	6,10E-06	1	0,0006107
раз	раз	80	0,7	0,7	Надземная	6,00E-06	12	8,424714	0,118698	1,20E-05	1,00E-06	1	9,99E-05
раз	тк4	380	0,5	0,4	Надземная	6,00E-06	30	13,182042	0,075861	4,69E-05	1,78E-05	1	0,0006107
раз	раз	737	0,5	0,4	Надземная	6,00E-06	29	10,290944	0,097173	4,00E-05	2,95E-05	1	0,0004069
раз	раз	25	0,5	0,4	Надземная	6,00E-06	29	10,290944	0,097173	4,00E-05	1,00E-06	1	0,0004069
ДТК47а	тк96	100	0,5	0,5	Надземная	6,00E-06	21	10,608259	0,094266	1,65E-05	1,60E-06	1	0,0001728
тк96а	тк 97	100	0,5	0,5	Надземная	6,00E-06	21	10,608259	0,094266	1,65E-05	1,60E-06	1	0,0001728
Наименование начала участка	Наименование конца участка	Длина участка, м	Внутр. диаметр подающего трубопровода, м	Внутр. диаметр обратного трубопровода, м	Вид прокладки тепловой сети	Средняя интенсивность отказов, 1/(км*ч)	Период эксплуатации, лет	Время восстановления, ч	Интенсивность восстановления, 1/ч	Интенсивность отказов, 1/(км*ч)	Поток отказов, 1/ч	Относит. кол. отключ. нагрузки	Вероятность отказа
ГРЭС	раз	426	0,6	0,6	Надземная	6,00E-06	29	9,702171	0,10307	4,00E-05	1,71E-05	1	0,0003836
тк4	тк4.1	51	0,5	0,5	Подземная бесканальная	6,00E-06	30	13,182042	0,075861	4,69E-05	2,40E-06	1	0,0006107
тк5	тк6а	30	0,5	0,5	Надземная	6,00E-06	30	13,182042	0,075861	4,69E-05	1,40E-06	1	0,0006107
бтк 45	тк46	350	0,5	0,4	Надземная	6,00E-06	36	13,182042	0,075861	0,0001605	5,62E-05	1	0,0020904
тк46	дтк 46	300	0,5	0,4	Надземная	6,00E-06	36	13,182042	0,075861	0,0001605	4,82E-05	1	0,0020904
дтк 46	тк47	84	0,5	0,4	Надземная	6,00E-06	19	10,608259	0,094266	1,45E-05	1,20E-06	1	0,0001517
тк47	ДТК47а	24	0,5	0,5	Надземная	6,00E-06	21	10,608259	0,094266	1,65E-05	4,00E-07	1	0,0001728
тк96	тк96а	500	0,5	0,5	Надземная	6,00E-06	21	10,608259	0,094266	1,65E-05	8,20E-	1	0,0001728

					я						06		
тк 97	тк100	35	0,5	0,5	Надземная	6,00E-06	21	10,608259	0,094266	1,65E-05	6,00E-07	1	0,0001728
тк100	тк101	88	0,4	0,4	Надземная	6,00E-06	21	8,911272	0,112217	1,65E-05	1,50E-06	1	0,0001452
тк101	тк102	37	0,4	0,4	Подземная бесканальная	6,00E-06	21	8,911272	0,112217	1,65E-05	6,00E-07	1	0,0001452
тк102	тк103	113	0,4	0,4	Подземная бесканальная	6,00E-06	21	8,911272	0,112217	1,65E-05	1,90E-06	1	0,0001452
тк103	тк104	100	0,4	0,4	Подземная бесканальная	6,00E-06	21	8,911272	0,112217	1,65E-05	1,60E-06	1	0,0001452
тк104	тк104а	50	0,4	0,4	Подземная бесканальная	6,00E-06	21	8,911272	0,112217	1,65E-05	8,00E-07	1	0,0001452
тк104а	тк105	200	0,4	0,4	Подземная бесканальная	6,00E-06	21	8,911272	0,112217	1,65E-05	3,30E-06	1	0,0001452
тк106	тк106а	16	0,3	0,3	Подземная бесканальная	6,00E-06	21	6,860202	0,145768	1,65E-05	3,00E-07	1	0,0001118
тк108	тк109	70	0,25	0,25	Подземная бесканальная	6,00E-06	21	6,795183	0,147163	1,65E-05	1,20E-06	1	0,0001107
тк110	тк111	71	0,2	0,2	Подземная бесканальная	6,00E-06	21	6,599248	0,151532	1,65E-05	1,20E-06	1	0,0001075
тк111		0,1	0,15	0,15	Подземная бесканальная	6,00E-06	21	6,327406	0,158043	1,65E-05	0	1	0,0001031
		21	0,15	0,15	Подземная бесканальная	6,00E-06	21	6,327314	0,158045	1,65E-05	3,00E-07	1	0,0001031

					ьная								
тк109	тк110	55	0,2	0,2	Подземная бесканальная	6,00E-06	21	6,599248	0,151532	1,65E-05	9,00E-07	1	0,0001075
тк107	тк108	63	0,25	0,25	Подземная бесканальная	6,00E-06	21	6,795183	0,147163	1,65E-05	1,00E-06	1	0,0001107
тк106а	тк107	56	0,3	0,3	Подземная бесканальная	6,00E-06	21	6,860202	0,145768	1,65E-05	9,00E-07	1	0,0001118
тк7	бтк 45	184	0,5	0,4	Надземная	6,00E-06	19	13,182042	0,075861	1,45E-05	2,70E-06	1	0,0001886
тк6а	тк6	130	0,5	0,5	Надземная	6,00E-06	30	13,182042	0,075861	4,69E-05	6,10E-06	1	0,0006107
тк6	тк7	14	0,5	0,5	Подземная бесканальная	6,00E-06	30	13,182042	0,075861	4,69E-05	7,00E-07	1	0,0006107
тк105	тк106	50	0,4	0,4	Подземная бесканальная	6,00E-06	21	8,911272	0,112217	1,65E-05	8,00E-07	1	0,0001452
тк4.1	тк5	130	0,5	0,5	Надземная	6,00E-06	30	13,182042	0,075861	4,69E-05	6,10E-06	1	0,0006107
раз	раз	80	0,7	0,7	Надземная	6,00E-06	12	8,424714	0,118698	1,20E-05	1,00E-06	1	9,99E-05
раз	тк4	380	0,5	0,4	Надземная	6,00E-06	30	13,182042	0,075861	4,69E-05	1,78E-05	1	0,0006107
раз	раз	737	0,5	0,4	Надземная	6,00E-06	29	10,290944	0,097173	4,00E-05	2,95E-05	1	0,0004069
раз	раз	25	0,5	0,4	Надземная	6,00E-06	29	10,290944	0,097173	4,00E-05	1,00E-06	1	0,0004069
ДТК47а	тк96	100	0,5	0,5	Надземная	6,00E-06	21	10,608259	0,094266	1,65E-05	1,60E-06	1	0,0001728
тк96а	тк 97	100	0,5	0,5	Надземная	6,00E-06	21	10,608259	0,094266	1,65E-05	1,60E-06	1	0,0001728

Стационарная вероятность рабочего состояния сети: 0,987668*

*Вероятность - безразмерная величина в диапазоне от 0 до 1.

1.10. Техничко-экономические показатели теплоснабжающих и теплосетевых организаций.

Основные технико-экономические показатели МУ ОП «Рефтинское» за 2018 год представлены в Таблице 1.10.1, за 2019 год и 2020 год в Таблице 1.10.2, 1.10.3. Основные технико-экономические показатели ОСП Рефтинская ГРЭС АО «КузбассЭнерго» ООО «Сибирская генерирующая компания» представлены в таблицах 1.10.4, 1.10.5.

Таблица 1.10.1.

Наименование организации	Муниципальное Унитарное Объединённое Предприятие «Рефтинское» городского округа Рефтинский (МУ ОП «Рефтинское»)
ИНН	6603020368
КПП	668301001
Местонахождение (адрес)	624285, Свердловская область, городской округ Рефтинский, ул. Гагарина 33 - А
Плановый период	2018 год

тыс. руб.

№ п/п	Наименование показателя	Показатель
1.	Вид регулируемой деятельности	передача и сбыт тепловой энергии
2.	Выручка от регулируемой деятельности	132961,76
3.	Себестоимость производимых товаров (оказываемых услуг) по регулируемому виду деятельности, в том числе:	141767,81
3.1	Расходы на покупаемую тепловую энергию (мощность), теплоноситель	123507,59
3.2	Расходы на топливо	-
3.3	Расходы на покупаемую электрическую энергию (мощность), потребляемую оборудованием, используемым в технологическом процессе	-
3.4	Расходы на оплату труда основного производственного персонала	3263,60
3.5	Отчисления на социальные нужды основного производственного персонала	1026,07
3.6	Расходы на амортизацию основных производственных средств	1159,31
3.7	Расходы на аренду имущества, используемого в технологическом процессе	-
3.8	Общепроизводственные (цеховые) расходы	6866,62
3.9	Общехозяйственные (управленческие расходы)	2149,11
3.10	Расходы на ремонт (капитальный и текущий) основных производственных средств, используемых в технологическом процессе	2759,79
3.11	Прочие расходы, которые подлежат отнесению на регулируемые виды деятельности в соответствии с законодательством РФ	1035,73
4.	Валовая прибыль от продажи товаров и услуг по регулируемому виду деятельности	-8806,05
5.	Чистая прибыль от регулируемого вида деятельности	0
5.1.	В том числе прибыль на финансирование мероприятий, предусмотренных инвестиционной программой по развитию системы теплоснабжения	-
6.	Установленная тепловая мощность (Гкал/ч)	101,5
7.	Присоединенная нагрузка (Гкал/ч)	-
8.	Объем вырабатываемой тепловой энергии (тыс. Гкал)	-
9.	Объем покупаемой регулируемой организацией тепловой энергии (тыс. Гкал)	193,968
10.	Объем отпускаемой тепловой энергии всего, в том числе: (тыс. Гкал),	160,823
10.1.	потребителям (тыс. Гкал), в том числе:	159,800
10.1.1	по приборам учёта (тыс.Гкал)	133,280
10.1.2	по нормативам потребления расчётным методом (тыс.Гкал)	26,52
10.2.	на собственные нужды (тыс. Гкал)	1,023
11.	Технологические потери тепловой энергии при передаче по тепловым сетям (процентов)	17,05
12.	Справочно: потери тепла через изоляцию труб (тыс.Гкал)	33,145

13.	Протяженность магистральных тепловых сетей и тепловых вводов (в однострубнои исчислении) (км)	44,5
14.	Протяженность разводящих сетей (в однострубнои исчислении) (км)	-
15.	Среднесписочная численность основного производственного персонала (человек)	11

Таблица 1.10.2.

Наименование организации	Муниципальное Унитарное Объединённое Предприятие «Рефтинское» городского округа Рефтинский (МУ ОП «Рефтинское»)
ИНН	6603020368
КПП	668301001
Местонахождение (адрес)	624285, Свердловская область, городской округ Рефтинский, ул. Гагарина 33 - А
Плановый период	2019 год

тыс. руб.

№ п/п	Наименование показателя	Показатель
1.	Вид регулируемой деятельности	передача и сбыт тепловой энергии
2.	Выручка от регулируемой деятельности	131170,67
3.	Себестоимость производимых товаров (оказываемых услуг) по регулируемому виду деятельности, в том числе:	139821,34
3.1	Расходы на покупаемую тепловую энергию (мощность), теплоноситель	119744,69
3.2	Расходы на топливо	-
3.3	Расходы на покупаемую электрическую энергию (мощность), потребляемую оборудованием, используемым в технологическом процессе	-
3.4	Расходы на оплату труда основного производственного персонала	4019,61
3.5	Отчисления на социальные нужды основного производственного персонала	1241,78
3.6	Расходы на амортизацию основных производственных средств	1195,61
3.7	Расходы на аренду имущества, используемого в технологическом процессе	-
3.8	Общепроизводственные (цеховые) расходы	7478,34
3.9	Общехозяйственные (управленческие расходы)	2900,56
3.10	Расходы на ремонт (капитальный и текущий) основных производственных средств, используемых в технологическом процессе	2012,64
3.11	Прочие расходы, которые подлежат отнесению на регулируемые виды деятельности в соответствии с законодательством РФ	1228,12
4.	Валовая прибыль от продажи товаров и услуг по регулируемому виду деятельности	-8650,67
5.	Чистая прибыль от регулируемого вида деятельности	0
5.1.	В том числе прибыль на финансирование мероприятий, предусмотренных инвестиционной программой по развитию системы теплоснабжения	-
6.	Установленная тепловая мощность (Гкал/ч)	105
7.	Присоединенная нагрузка (Гкал/ч)	-
8.	Объем вырабатываемой тепловой энергии (тыс. Гкал)	-
9.	Объем покупаемой регулируемой организацией тепловой энергии (тыс. Гкал)	182,107
10.	Объем отпускаемой тепловой энергии всего, в том числе: (тыс. Гкал),	152,792
10.1.	потребителям (тыс. Гкал), в том числе:	151,706
10.1.1	по приборам учёта (тыс.Гкал)	126,523
10.1.2	по нормативам потребления расчётным методом (тыс.Гкал)	25,183
10.2.	на собственные нужды (тыс. Гкал)	1,086
11.	Технологические потери тепловой энергии при передаче по тепловым сетям (процентов)	16,1
12.	Справочно: потери тепла через изоляцию труб (тыс.Гкал)	29,315

13.	Протяженность магистральных тепловых сетей и тепловых вводов (в однострубом исчислении) (км)	44,5
14.	Протяженность разводящих сетей (в однострубом исчислении) (км)	-
15.	Среднесписочная численность основного производственного персонала (человек)	11

Таблица 1.10.3.

Наименование организации	Муниципальное Унитарное Объединённое Предприятие «Рефтинское» городского округа Рефтинский (МУ ОП «Рефтинское»)
ИНН	6603020368
КПП	668301001
Местонахождение (адрес)	624285, Свердловская область, городской округ Рефтинский, ул. Гагарина 33 - А
Плановый период	2020 год

тыс. руб.

№ п/п	Наименование показателя	Показатель
1.	Вид регулируемой деятельности	передача и сбыт тепловой энергии
2.	Выручка от регулируемой деятельности	125383,08
3.	Себестоимость производимых товаров (оказываемых услуг) по регулируемому виду деятельности, в том числе:	145217,31
3.1	Расходы на покупаемую тепловую энергию (мощность), теплоноситель	117984,35
3.2	Расходы на топливо	-
3.3	Расходы на покупаемую электрическую энергию (мощность), потребляемую оборудованием, используемым в технологическом процессе	-
3.4	Расходы на оплату труда основного производственного персонала	4627,45
3.5	Отчисления на социальные нужды основного производственного персонала	1406,41
3.6	Расходы на амортизацию основных производственных средств	1219,40
3.7	Расходы на аренду имущества, используемого в технологическом процессе	-
3.8	Общепроизводственные (цеховые) расходы	7281,66
3.9	Общехозяйственные (управленческие расходы)	3288,80
3.10	Расходы на ремонт (капитальный и текущий) основных производственных средств, используемых в технологическом процессе	1791,43
3.11	Прочие расходы, которые подлежат отнесению на регулируемые виды деятельности в соответствии с законодательством РФ	7617,81
4.	Валовая прибыль от продажи товаров и услуг по регулируемому виду деятельности	-19834,22
5.	Чистая прибыль от регулируемого вида деятельности	0
5.1.	В том числе прибыль на финансирование мероприятий, предусмотренных инвестиционной программой по развитию системы теплоснабжения	-
6.	Установленная тепловая мощность (Гкал/ч)	105
7.	Присоединенная нагрузка (Гкал/ч)	-
8.	Объем вырабатываемой тепловой энергии (тыс. Гкал)	-
9.	Объем покупаемой регулируемой организацией тепловой энергии (тыс. Гкал)	173,697
10.	Объем отпускаемой тепловой энергии всего, в том числе: (тыс. Гкал),	140,200
10.1.	потребителям (тыс. Гкал), в том числе:	139,333
10.1.1	по приборам учёта (тыс.Гкал)	116,204
10.1.2	по нормативам потребления расчётным методом (тыс.Гкал)	23,129
10.2.	на собственные нужды (тыс. Гкал)	0,867
11.	Технологические потери тепловой энергии при передаче по тепловым сетям (процентов)	19,28
12.	Справочно: потери тепла через изоляцию труб (тыс.Гкал)	33,497

13.	Протяженность магистральных тепловых сетей и тепловых вводов (в однострубнои исчислении) (км)	50,14
14.	Протяженность разводящих сетей (в однострубнои исчислении) (км)	-
15.	Среднесписочная численность основного производственного персонала (человек)	11

Таблица 1.10.3. Показатели за 2020 год в соответствии со стандартами раскрытия информации

Таблица 1.10.4.

Информация об основных показателях финансово-хозяйственной деятельности регулируемых организаций, включая структуру основных производственных затрат (в части регулируемой деятельности)			
ОСП Рефтинская ГРЭС АО «КузбассЭнерго» ООО «Сибирская генерирующая компания»			
№ п/п	Информация, подлежащая раскрытию	Единица измерения	Значение
1	2	3	4
1	Выручка от регулируемой деятельности, в том числе по видам деятельности:	тыс. руб.	310067,00
1.1	Тепловая энергия	тыс. руб.	310067,00
2	Себестоимость производимых товаров (оказываемых услуг) по регулируемому виду деятельности, включая:	тыс. руб.	383 034,83
2.1	Расходы на покупаемую тепловую энергию (мощность), теплоноситель	тыс. руб.	0,00
2.2	Расходы на топливо	тыс. руб.	175 044,60
2.2.1	уголь каменный	х	х
2.2.1.1	Объем	тонны	156048,00
2.2.1.2	Стоимость за единицу объема	тыс. руб.	0,48
2.2.1.3	Стоимость доставки	тыс. руб.	96873,55
2.2.1.4	Способ приобретения	х	торги/аукционы
2.2.2	мазут	х	х
2.2.2.1	Объем	тонны	285,00
2.2.2.2	Стоимость за единицу объема	тыс. руб.	8,75
2.2.2.3	Стоимость доставки	тыс. руб.	404,56
2.2.2.4	Способ приобретения	х	торги/аукционы
2.3	Расходы на покупаемую электрическую энергию (мощность), используемую в технологическом процессе	тыс. руб.	16 216,91
2.3.1	Средневзвешенная стоимость 1 кВт. ч (с учетом мощности)	руб.	0,98
2.3.2	Объем приобретенной электрической энергии	тыс. кВт. ч	16 622,0000
2.4	Расходы на	тыс. руб.	0,00

	приобретение холодной воды, используемой в технологическом процессе		
2.5	Расходы на хим. реагенты, используемые в технологическом процессе	тыс. руб.	0,00
2.6	Расходы на оплату труда основного производственного персонала	тыс. руб.	35 281,50
2.7	Отчисления на социальные нужды основного производственного персонала	тыс. руб.	10 655,01
2.8	Расходы на оплату труда административно-управленческого персонала	тыс. руб.	0,00
2.9	Отчисления на социальные нужды административно-управленческого персонала	тыс. руб.	0,00
2.10	Расходы на амортизацию основных производственных средств	тыс. руб.	73 667,00
2.11	Расходы на аренду имущества, используемого для осуществления регулируемого вида деятельности	тыс. руб.	0,00
2.12	Общепроизводственные расходы, в том числе отнесенные к ним:	тыс. руб.	0,00
2.12.1	Расходы на текущий ремонт	тыс. руб.	0,00
2.12.2	Расходы на капитальный ремонт	тыс. руб.	0,00
2.13	Общехозяйственные расходы, в том числе отнесенные к ним:	тыс. руб.	0,00
2.13.1	Расходы на текущий ремонт	тыс. руб.	0,00
2.13.2	Расходы на капитальный ремонт	тыс. руб.	0,00
2.14	Расходы на капитальный и текущий ремонт основных производственных средств, в том числе:	тыс. руб.	22 509,80
2.14.1	Информация об объемах товаров и услуг, их стоимости и способах приобретения	х	отсутствует

	у тех организаций, сумма оплаты услуг которых превышает 20 процентов суммы расходов по указанной статье расходов		
2.15	Прочие расходы, которые подлежат отнесению на регулируемые виды деятельности в соответствии с законодательством РФ	тыс. руб.	49 660,01
2.15.1	Услуги производственного характера	тыс. руб.	1 088,83
	Общехозяйственные расходы	тыс. руб.	48 571,17
3	Валовая прибыль (убытки) от реализации товаров и оказания услуг по регулируемому виду деятельности	тыс. руб.	-72 967,83
4	Чистая прибыль, полученная от регулируемого вида деятельности, в том числе:	тыс. руб.	0,00
4.1	Размер расходования чистой прибыли на финансирование мероприятий, предусмотренных инвестиционной программой	тыс. руб.	0,00
5	Сведения об изменении стоимости основных фондов, в том числе за счет их ввода в эксплуатацию (вывода из эксплуатации), а также стоимости их переоценки	тыс. руб.	0,00
5.1	За счет ввода (вывода) из эксплуатации	тыс. руб.	0,00
6	Стоимость переоценки основных фондов	тыс. руб.	0,00
7	Годовая бухгалтерская отчетность, включая бухгалтерский баланс и приложения к нему	x	https://portal.eias.ru/Portal/DownloadPage.aspx?type=12&guid=1e1cd15f-a4f0-4305-b644-bebbf85e17ae
8	Установленная тепловая мощность объектов основных фондов, используемых для осуществления регулируемых видов деятельности, в том числе по каждому источнику тепловой энергии:	Гкал/ч	350,00

9	Тепловая нагрузка по договорам, заключенным в рамках осуществления регулируемых видов деятельности	Гкал/ч	0,00
10	Объем вырабатываемой регулируемой организацией тепловой энергии в рамках осуществления регулируемых видов деятельности	тыс. Гкал	493,6240
11	Объем приобретаемой регулируемой организацией тепловой энергии в рамках осуществления регулируемых видов деятельности	тыс. Гкал	0,0000
12	Объем тепловой энергии, отпускаемой потребителям по договорам, заключенным в рамках осуществления регулируемых видов деятельности, в том числе:	тыс. Гкал	489,2820
12.1	Определенном по приборам учета	тыс. Гкал	0,0000
12.2	Определенном расчетным путем (нормативам потребления коммунальных услуг)	тыс. Гкал	0,0000
13	Нормативы технологических потерь при передаче тепловой энергии, теплоносителя по тепловым сетям, утвержденные уполномоченным органом	Ккал/ч. мес.	0,00
14	Фактический объем потерь при передаче тепловой энергии	тыс. Гкал	0,0000
15	Среднесписочная численность основного производственного персонала	чел	33,00
16	Среднесписочная численность административно-управленческого персонала	чел	0,00
17	Удельный расход условного топлива на единицу тепловой энергии, отпускаемой в тепловую сеть, в том числе с разбивкой по	кг.усл.топл. /Гкал	180,5544

	источникам тепловой энергии, используемым для осуществления регулируемых видов деятельности		
18	Удельный расход электрической энергии на производство (передачу) тепловой энергии на единицу тепловой энергии, отпускаемой потребителям по договорам, заключенным в рамках осуществления регулируемой деятельности	тыс. кВт.ч/Гкал	0,00
19	Удельный расход холодной воды на производство (передачу) тепловой энергии на единицу тепловой энергии, отпускаемой потребителям по договорам, заключенным в рамках осуществления регулируемой деятельности	мЗ/Гкал	0,00

Таблица 1.10.5.

Показатели за 2019 год в соответствии со стандартами раскрытия информации

Информация об основных показателях финансово-хозяйственной деятельности регулируемых организаций, включая структуру основных производственных затрат (в части регулируемой деятельности) *			
ОСП Рефтинская ГРЭС АО «КузбассЭнерго» ООО «Сибирская генерирующая компания»			
№ п/п	Информация, подлежащая раскрытию	Единица измерения	Значение
1	2	3	4
1	Выручка от регулируемой деятельности, в том числе по видам деятельности:	тыс. руб.	298 144,00
1.1	Тепловая энергия	тыс. руб.	298 144,00
2	Себестоимость производимых товаров (оказываемых услуг) по регулируемому виду деятельности, включая:	тыс. руб.	449 066,92
2.1	Расходы на покупаемую тепловую энергию (мощность), теплоноситель	тыс. руб.	0,00
2.2	Расходы на топливо	тыс. руб.	173 442,24
2.2.1	уголь каменный	х	х
2.2.1.1	Объем	тонны	146 138,00
2.2.1.2	Стоимость за единицу объема	тыс. руб.	0,49
2.2.1.3	Стоимость доставки	тыс. руб.	99 891,89
2.2.1.4	Способ приобретения	х	торги/аукционы
2.2.2	мазут	х	х
2.2.2.1	Объем	тонны	231,00
2.2.2.2	Стоимость за единицу объема	тыс. руб.	7,48

2.2.2.3	Стоимость доставки	тыс. руб.	339,38
2.2.2.4	Способ приобретения	х	торги/аукционы
2.3	Расходы на покупаемую электрическую энергию (мощность), используемую в технологическом процессе	тыс. руб.	16 133,27
2.3.1	Средневзвешенная стоимость 1 кВт. ч (с учетом мощности)	руб.	1,06
2.3.2	Объем приобретенной электрической энергии	тыс. кВт.ч	15 285,0000
2.4	Расходы на приобретение холодной воды, используемой в технологическом процессе	тыс. руб.	0,00
2.5	Расходы на хим. реагенты, используемые в технологическом процессе	тыс. руб.	0,00
2.6	Расходы на оплату труда основного производственного персонала	тыс. руб.	34 280,70
2.7	Отчисления на социальные нужды основного производственного персонала	тыс. руб.	10 352,77
2.8	Расходы на оплату труда административно-управленческого персонала	тыс. руб.	0,00
2.9	Отчисления на социальные нужды административно-управленческого персонала	тыс. руб.	0,00
2.10	Расходы на амортизацию основных производственных средств	тыс. руб.	58 895,78
2.11	Расходы на аренду имущества, используемого для осуществления регулируемого вида деятельности	тыс. руб.	68 367,00
2.12	Общепроизводственные расходы, в том числе отнесенные к ним:	тыс. руб.	0,00
2.12.1	Расходы на текущий ремонт	тыс. руб.	0,00
2.12.2	Расходы на капитальный ремонт	тыс. руб.	0,00
2.13	Общехозяйственные расходы, в том числе отнесенные к ним:	тыс. руб.	0,00
2.13.1	Расходы на текущий ремонт	тыс. руб.	0,00
2.13.2	Расходы на капитальный ремонт	тыс. руб.	0,00
2.14	Расходы на капитальный и текущий ремонт основных производственных средств, в том числе:	тыс. руб.	25 421,45
2.14.1	Информация об объемах товаров и услуг, их стоимости и способах приобретения у тех организаций, сумма оплаты услуг которых превышает 20 процентов суммы расходов по указанной статье расходов	х	отсутствует
2.15	Прочие расходы, которые подлежат отнесению на регулируемые виды деятельности в соответствии с законодательством РФ	тыс. руб.	62 173,71
2.15.1	Услуги производственного характера	тыс. руб.	7 001,37
2.15.2	общехозяйственные расходы	тыс. руб.	44 385,08
2.15.3	плата за воду	тыс. руб.	
2.15.4	плата за выбросы	тыс. руб.	2 322,22
2.15.5	налог на имущество	тыс. руб.	5 000,99
2.15.6	земельный налог	тыс. руб.	77,14
2.15.7	расходы на страхование	тыс. руб.	3 386,92
3	Валовая прибыль (убытки) от реализации товаров и оказания услуг по регулируемому виду деятельности	тыс. руб.	-150 922,92
4	Чистая прибыль, полученная от регулируемого вида деятельности, в том числе:	тыс. руб.	0,00
4.1	Размер расходования чистой прибыли на финансирование мероприятий, предусмотренных инвестиционной программой	тыс. руб.	0,00

5	Сведения об изменении стоимости основных фондов, в том числе за счет их ввода в эксплуатацию (вывода из эксплуатации), а также стоимости их переоценки	тыс. руб.	0,00
5.1	За счет ввода (вывода) из эксплуатации	тыс. руб.	0,00
6	Стоимость переоценки основных фондов	тыс. руб.	0,00
7	Годовая бухгалтерская отчетность, включая бухгалтерский баланс и приложения к нему	x	https://portal.eias.ru/Portal/DownloadPage.aspx?type=12&guid=d931632f-e965-41be-80b1-a5fd7cad9219
8	Установленная тепловая мощность объектов основных фондов, используемых для осуществления регулируемых видов деятельности, в том числе по каждому источнику тепловой энергии:	Гкал/ч	350,00
9	Тепловая нагрузка по договорам, заключенным в рамках осуществления регулируемых видов деятельности	Гкал/ч	0,00
10	Объем вырабатываемой регулируемой организацией тепловой энергии в рамках осуществления регулируемых видов деятельности	тыс. Гкал	456,9850
11	Объем приобретаемой регулируемой организацией тепловой энергии в рамках осуществления регулируемых видов деятельности	тыс. Гкал	0,0000
12	Объем тепловой энергии, отпускаемой потребителям по договорам, заключенным в рамках осуществления регулируемых видов деятельности, в том числе:	тыс. Гкал	452,8140
12.1	Определенном по приборам учета	тыс. Гкал	452,8140
12.2	Определенном расчетным путем (нормативам потребления коммунальных услуг)	тыс. Гкал	0,0000
13	Нормативы технологических потерь при передаче тепловой энергии, теплоносителя по тепловым сетям, утвержденные уполномоченным органом	ккал/ч. мес.	0,00
14	Фактический объем потерь при передаче тепловой энергии	тыс. Гкал	0,0000
15	Среднесписочная численность основного производственного персонала	чел	32,65
16	Среднесписочная численность административно-управленческого персонала	чел	0,00
17	Удельный расход условного топлива на единицу тепловой энергии, отпускаемой в тепловую сеть, в том числе с разбивкой по источникам тепловой энергии, используемым для осуществления регулируемых видов деятельности	кг. усл. топл./Гкал	185,4722
18	Удельный расход электрической энергии на производство (передачу) тепловой энергии на единицу тепловой энергии, отпускаемой потребителям по договорам, заключенным в рамках осуществления регулируемой деятельности	тыс. кВт.ч/Гкал	0,00
19	Удельный расход холодной воды на производство (передачу) тепловой энергии на единицу тепловой энергии, отпускаемой потребителям по договорам, заключенным в рамках осуществления регулируемой деятельности	м3/Гкал	0,00

Соответствующие показатели за 2019 (в соответствии со стандартами раскрытия информации теплоснабжающими организациями) подготовлены и опубликованы в свободном доступе на сайте РЭК Свердловской области (<http://rek.midural.ru/article/show/id/1037>) до 03.05.2019.

1.11. Цены (тарифы) на тепловую энергию.

Таблица 1.11.1.

№ п/п	Тариф на тепловую энергию / дифференциация	Орг.п ерепр одавц ы	Бюджет н. Потреб.	Насе л.	Проч.	Дата ввода	Срок действ ия (если устано	Постано вление (от XX.XX. XXXX	Наимено вание регулир ующего органа,	Источни к официал ьного опублик
		Однос	Однос	Одно	Одно					

	по видам теплоносителя	т. тариф, руб./Гкал	тариф, руб./Гкал	ст тариф, руб./Гкал	ст. тариф, руб./Гкал, без НДС		влен)	№)	принявшего решение об утверждении цен	ования
1	вода				660,22	01.01.2020	01.01.2020-30.06.2020	№201-ПК от 11.12.2019г.	РЭК Свердловской области	Областная газета
2	пар								РЭК Свердловской области	Областная газета
3	вода				696,85	01.07.2020	01.07.2020-31.12.2020	№201-ПК от 11.12.2019г.	РЭК Свердловской области	Областная газета
4	пар								РЭК Свердловской области	Областная газета

Таблица 1.11.2.

Потребители	Горячая вода Руб/Гкал	Отборный пар (кг/см ²)				Острый и редуцированный пар
		от 1,2 до 2,5	от 2,5 до 7,0	от 7,0 до 13,0	Свыше 13,0	
Прочие	через тепловую сеть					
	с 01.01.2018 по 30.06.2018	817,69				
	с 01.07.2018 по 31.12.2018	854,58				
	с 01.01.2019 по 30.06.2019	854,58				
	с 01.07.2019 по 31.12.2019	878,78				
	с 01.01.2020 по 30.06.2020	878,78				
	с 01.07.2020 по 31.12.2020	927,14				
Население (тарифы указаны с учётом НДС)	через тепловую сеть					
	с 01.01.2018 по 30.06.2018	964,87				
	с 01.07.2018 по 31.12.2018	1008,40				
	с 01.01.2019 по 30.06.2019	1025,50				
	с 01.07.2019 по 31.12.2019	1054,54				
	с 01.01.2020 по 30.06.2020	1054,54				
	с 01.07.2020 по 31.12.2020	1112,57				

Таблица 1.11.3.

Потребители	Горячая вода Руб/Гкал	Отборный пар (кг/см ²)				Острый и Редуцированный пар
		от 1,2 до 7,0	от 2,5 до 7,0	от 7,0 до 13	Свыше 13	

			до 2,5				
с 01.01.2021 г. по 30.06.2021 г.							
Прочие	через тепловую сеть						
	отпуск с коллекторов	927,14					
Население (тарифы указываются с учетом НДС)	через тепловую сеть						
	отпуск с коллекторов						
с 01.07.2021 г. по 31.12.2021 г.							
Прочие	через тепловую сеть						
	отпуск с коллекторов	958,27					
Население (тарифы указываются с учетом НДС)	через тепловую сеть						
	отпуск с коллекторов						

1.12. Описание существующих технических и технологических проблем.

Система теплоснабжения посёлка Рефтинский находится в эксплуатации с 1966 года. Таким образом, в связи с длительным сроком эксплуатации зафиксированы местные нарушения целостности трубопроводов, связанные с наружной коррозией металла трубопроводов. Помимо этого, отмечается разрушение изоляции трубопроводов, деформации и частичное разрушение каналов и тепловых камер, что ведёт к увеличению тепловых потерь системы теплоснабжения.

По результатам теплогидравлического расчёта в программном комплексе Zulu Thermo потребитель, расположенный по адресу ул. Юбилейная 12 находится в наименее «выгодных» условиях. Согласно информации, предоставленной эксплуатирующей теплосетевой организацией, у потребителей, расположенных по адресу Юбилейная 10 и Юбилейная 11 (в непосредственной близости от указанного потребителя по адресу Юбилейная 12) отмечен недотоп.

Значительные потери напора в магистральном трубопроводе. В подающем трубопроводе до 5,6 м в трубопроводе и до 17,9 м в обратном. Необходимо устройство повысительной насосной станции на трубопроводе теплосети на входе в посёлок.

Низкие скорости движения теплоносителя в особенности на периферийных участках (ул. Электриков, Турбинная, Ясная, Сосновый Бор, Энтузиастов, Родниковая) см. Рис 10.



Рис. 10 Схема распределения скоростей теплоносителя района Заречный.

Синим цветом отображаются участки со скоростями движения теплоносителя в диапазоне 0,1-0,3 м/с, голубым цветом отображаются участки трубопровода со скоростью движения теплоносителя менее 0,1 м/с

Система горячего водоснабжения посёлка работает по закрытой схеме. Водоподготовка исходной водопроводной воды для нужд ГВС не осуществляется, что ведёт к ускоренной коррозии и выходу из строя внутрисетевых сетей и теплообменного оборудования. Необходима установка водоподготовительного оборудования в тепловых пунктах потребителей.

Недостаточны поверхности нагрева теплообменного оборудования, обеспечивающего нужды ГВС у потребителей.

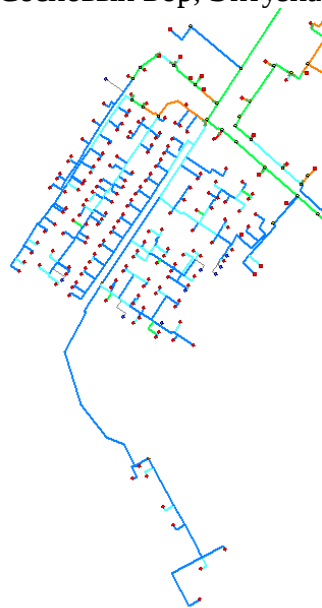
В целом теплосеть посёлка Рефтинский находится в предаварийном состоянии и требует модернизации с полной заменой труб, компенсаторов, арматуры, теплоизоляции и строительных конструкций.

ГЛАВА 2. Перспективное потребление тепловой энергии на цели теплоснабжения.

Согласно генеральному плану Рефтинского городского округа в отношении поселка Рефтинский объём перспективного жилищного строительства составит 97,8 тыс.м² на первую очередь и 152,8 тыс. м² на расчётный срок. Таким образом, теплотребление посёлка от централизованных источников на расчётный срок составит 80,7 ГКал/час. Расчёт потребления тепловой энергии по потребителям жилого фонда представлен в Таблице 2. Приложения 1. Границы перспективной застройки указаны на Рис.11.



Рис. 11 Зоны перспективной жилой застройки в районе ул. Лесная.

На ближайшую и среднесрочную перспективу сохраняется действующая схема теплоснабжения объектов Рефтинского городского округа. Источником теплоснабжения является ОСП Рефтинская ГРЭС АО «КузбассЭнерго» ООО

«Сибирская генерирующая компания» с гарантированным объёмом тепловой мощности на нужды теплоснабжения посёлка в 101,5 Гкал/час.

Мероприятия по реконструкции оборудования ГРЭС включаются в инвестиционные программы предприятия. Муниципальные программы должны предусматривать мероприятия по своевременной реконструкции и изоляции тепловых сетей с высокой степенью износа.

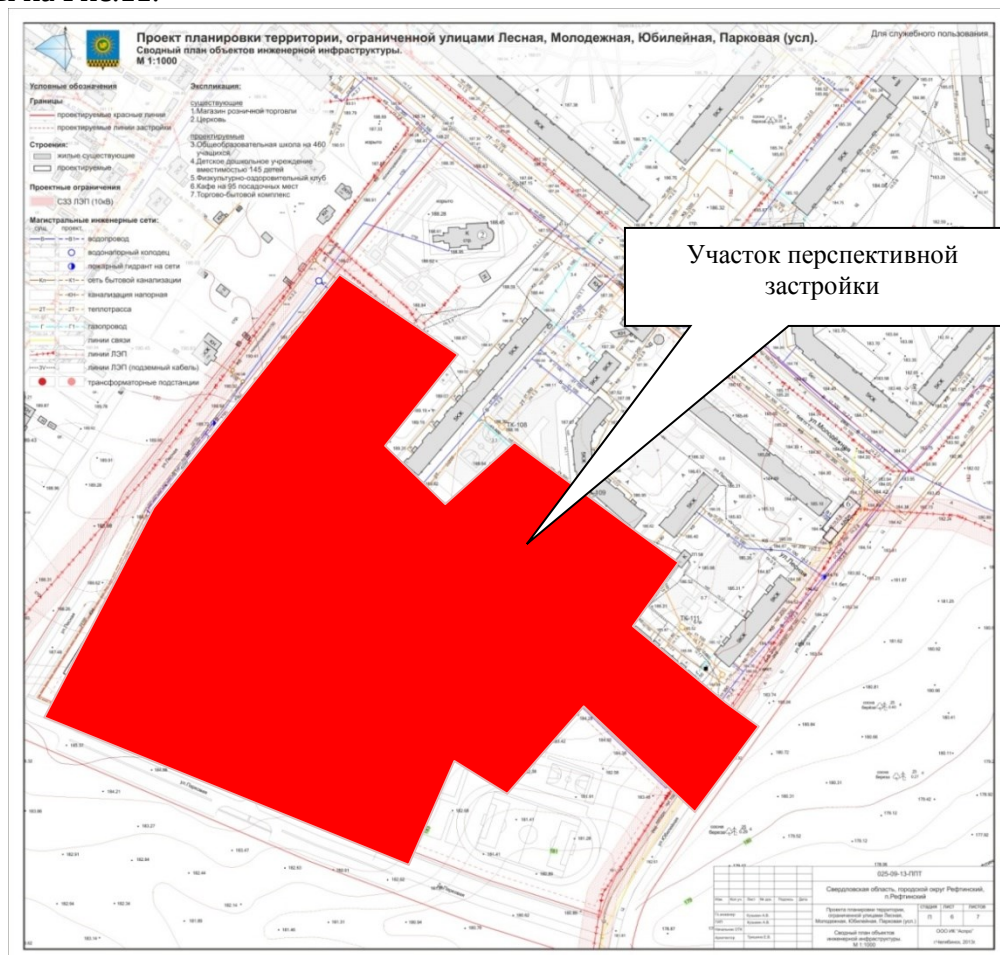
ГЛАВА 3. Электронная модель системы теплоснабжения.

3.1.1. Общие положения.

В качестве базового программного обеспечения для реализации создания Электронной модели системы теплоснабжения посёлка Рефтинский был выбран программно-расчётный комплекс ZULU.

В данном разделе представлено краткое описание функциональных возможностей основных модулей программно-расчетного комплекса ZULU, необходимых для создания и дальнейшей эксплуатации ЭМ:

- сервер геоинформационной системы Zulu;
- инструментальная геоинформационная система ГИС Zulu;
- пакет расчетов сетей теплоснабжения ZuluThermo;
- подпрограмма (модуль) «Пространственные запросы» разработанная для выполнения аналитических пространственных запросов семантическим базам данных объектов в целом по системе теплоснабжения.

По окончании внедрения Заказчик самостоятельно определяет целесообразность развития данной системы и необходимость приобретения и внедрения дополнительных модулей.

3.1.2. Сервер геоинформационной системы ZULU

ZuluServer - сервер ГИС Zulu, предоставляющий возможность совместной многопользовательской работы с геоданными в локальной сети и глобальной сети Интернет.

Доступ к серверу осуществляется через протокол TCP/IP. Сервер ZuluServer дает возможность исключить файловый доступ клиента к данным на сервере. Клиенту недоступна информация о физическом хранении данных и отсутствует возможность их несанкционированного изменения.

Также есть возможность разграничить доступ к данным между пользователями. Система паролей и прав позволяет предоставлять разным пользователям различные возможности и ограничения для доступа и работы с данными.

ГИС Zulu, сохраняя все возможности настольной версии ГИС, имеет встроенный клиент ZuluServer и может открывать карты, слои, проекты и другие данные Zulu как с локальной машины, так и с удаленного компьютера, где установлен ZuluServer.

Для того, чтобы подключиться к серверу ZuluServer достаточно указать его IP адрес, либо имя компьютера в локальной сети или же имя домена, если сервер расположен в сети Интернет.



Рис. 3.1. Встроенный клиент ГИС Zulu – ZuluServer

Особенности ZULU Server:

1) Адресация данных.

ГИС Zulu в своей работе с данными использует путь к файлам слоев, карт, проектов и других, эти данные представляющим. Путь к файлу может быть локальным типа «C:\Zulu\Buildings.b00» или сетевым вида «\\server\C\Zulu\Buildings.b00». Для доступа же к данным на сервере, Zulu пользуется адресом ресурса URL (uniform resource location) вида «zulu://server/buildings.zl». Подобно тому как веб-браузер использует URL для доступа к страницам веб-сайта, ГИС Zulu использует свой тип URL для адресации к данным на сервере ZuluServer.

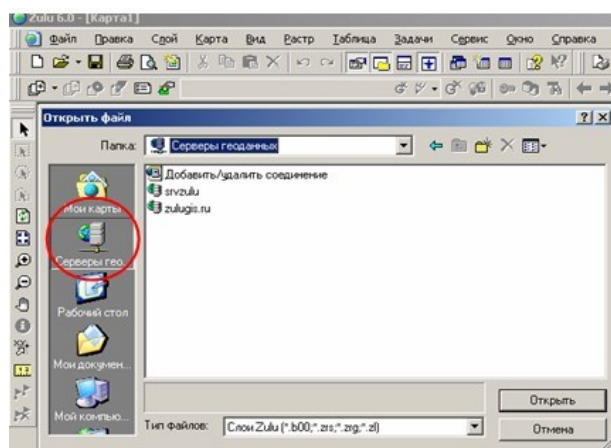
2) Наложение слоев с разных серверов.

ГИС Zulu дает возможность работать одновременно с картами и слоями с разных серверов и накладывать в одной карте слои с локальной машины и слои с сервера друг на друга в произвольном порядке.

Например, на карту местности в виде слоев, загруженных с удаленного сервера (допустим, из Интернета) можно наложить план предприятия с сервера данного предприятия, а поверх расположить схему инженерных коммуникаций, расположенную на клиентской машине.

3) Многопользовательское редактирование.

ZuluServer дает возможность одновременного редактирования одних и тех же графических и табличных данных несколькими пользователями. При этом ведется независимый для каждого пользователя журнал отката.

4) Автоматическое обновление карты.

При изменении данных одним из клиентов, сервер оповещает всех клиентов, пользующихся в данный момент этими данными, что приводит к автоматическому обновлению данных на карте.

5) Публикация данных.

ZuluServer спланирован так, чтобы дать возможность быстро и просто опубликовать данные, созданные с помощью настольной версии ГИС Zulu. Физический формат данных при этом не меняется. Достаточно с помощью утилиты подготовки данных или вручную настроить ссылки для сервера ZuluServer и данные становятся доступными в сети. Подобно веб-серверу, сервер Zulu по запросу с клиентского места нужного ресурса предоставит данные, сопоставленные с этим ресурсом.

6) Администрирование данных.

ZuluServer предоставляет возможность разграничить доступ к данным и назначить различные правила и права доступа к ним. Можно предоставить как анонимный доступа к данным для широкой публики, так и ограничить его для узкого круга пользователей, определив для каждого из них какие операции с данными ему разрешены.

7) Web-службы WMS и WFS.

ZuluServer позволяет работать с данными сервера по спецификациям WMS 1.1.1, WMS 1.3.0 (Web Map Service) и WFS 1.0.0 (Web Feature Service) разработанными OGC (Open Geospatial Consortium). Web-служба WMS позволяет отображать слои и карты сервера на клиентах, поддерживающих спецификации WMS, в частности, Zulu, Google Earth, Google Api, Open Layers, Yandex Map, MapInfo, ArcGIS и др. Web-служба WFS обеспечивает доступ к векторной и семантической информации сервера для клиентов, поддерживающих данную спецификацию.

8) Пространственный фильтр к данным.

Права доступа к серверным данным для пользователя или группы пользователей можно ограничить областью, заданной простым или составным полигоном. Если введено такое ограничение, то пользователь сможет отображать слои и оперировать данными только в пределах указанной области.

9) Авторизация Windows.

При соединении с ZuluServer возможно использовать учетные сведения Windows для авторизации пользователя на сервере, как это делает, например, Microsoft SQL Server. Пользователю не нужно постоянно вводить логин и пароль.

3.1.3. Организация графических данных.

Графические данные организованы послойно. Слой является основной информационной единицей системы. Каждый объект слоя имеет уникальный идентификатор (ID или «ключ»). Поддерживаемые типы слоев:

- векторные слои;
- растровые слои;
- слои рельефа;
- слои WMS (Web Map Service).

1) Векторные слои.

Векторные слои имеют собственный бинарный формат данных, что обеспечивает высокую скорость работы графических и топологических алгоритмов. Имеется возможность программного доступа к данным через объектную модель для написания собственных конвертеров.

Объекты векторного слоя делятся на простые (примитивы) и типовые (классифицированные объекты).

Примитивы могут быть:

- точечные (пиктограммы или «символы»);
- текстовые;
- линейные (линии, полилинии);
- площадные (контуры, поликонтуры).

Типовые объекты описываются в библиотеке типов объектов. Каждый тип описывает площадной, линейный или символьный типовой графический объект, имеет пользовательское название и может быть связан с собственной семантической базой данных.

Каждый тип объекта может иметь несколько режимов, которые имеют пользовательское название, и задают различные способы отображения данного типового объекта.

Типовые объекты могут быть:

- точечные (пиктограммы или «символы»);
- линейные (линии, полилинии);
- площадные (контуры, поликонтуры).

Атрибутивные или семантические данные векторного слоя хранятся во внешнем источнике данных и подключаются к слою через собственный описатель базы данных. К одному слою может быть подключено попеременно произвольное число семантических баз данных. Примитивы пользуются общей семантической базой данных, типовые объекты – собственной для каждого типа (однако для разных типов можно подключить одну и ту же базу).

2) Растровые слои.

Растровым слоем может быть либо отдельный растровый объект, либо группа растровых объектов. Растровая группа может содержать произвольное число растровых объектов или вложенных растровых групп. Число растров в слое ограничено лишь дисковым пространством. (Zulu справляется с полем из нескольких тысяч растров).

Поддерживаемые форматы растров – BMP, TIFF, PCX, JPEG, GIF, PNG.

Графические данные могут храниться в различных системах координат и отображаться в различных проекциях трехмерной поверхности Земли на плоскость.

Система предлагает набор предопределенных систем координат. Кроме того, пользователь может задать свою систему координат с индивидуальными параметрами для поддерживаемых системой проекций.

В частности эта возможность позволяет, при известных параметрах (ключах перехода), привязывать данные, хранящиеся в местной системе координат, к одной из глобальных систем координат.

Данные можно перепроецировать из одной системы координат в другую.

Семантические данные подключаются к слою из внешних источников Borland Database Engine (BDE), Open Database Connectivity (ODBC) или ActiveX Data Objects (ADO) через описатели баз данных.

Получать данные можно из:

- Таблиц Paradox, dBase, FoxPro;
- Microsoft Access;
- Microsoft SQL Server;
- ORACLE;
- другие источники ODBC или ADO.

Возможен **импорт/экспорт** данных в следующие форматы:

- MapInfo MIF/MID;
- AutoCAD DXF;
- Shape SHP;
- Экспорт карты (Windows Bitmap (BMP));
- Экспорт семантических данных (Microsoft Excel, HTML, текстовый формат).

Карта может содержать произвольное число графических слоев - одни и те же графические слои могут быть помещены в разные карты с разными настройками отображения. Карта имеет возможность задания пользовательского имени, цвета фона и масштабной сетки.

Данные, хранящихся в разных системах координат, можно отображать на одной карте, в одной из картографических проекций. При этом пересчет координат (если он требуется) из одного датума в другой и из одной проекции в другую производится при отображении «на лету».

Примитивы могут иметь индивидуальные стили отображения (цвет, стиль, толщина линий; цвет и стиль заливки; пиктограмма; формат текста). Типовые объекты имеют стиль в зависимости от режима (состояния), который определяется в библиотеки типов объектов слоя. Стиль примитивов может переопределять картой - для всех примитивов можно принудительно задать один стиль.

Стиль объектов можно менять с помощью тематических раскрасок. При этом раскраска может быть создана по семантическим данным или программно.

Есть возможность выводить для всех объектов слоя надписи или бирки. Текст надписи может браться из семантической базы данных. Текст надписи также может переопределяться программно. Бирки генерируются автоматически, но могут потом расставляться пользователем в нужное расположение и в нужной ориентации.

Для быстрого перемещения в нужное место карты можно устанавливать закладки. Закладка на точку на местности с определенным масштабом отображения.

Карту можно печатать с различными опциями (на одной странице или нескольких страницах, в заданном масштабе или вписав в заданные габариты, на страницах для последующей склейки и т.д.).

Имеется возможность удобно организовать карты, объединенные общей тематикой. Совокупность карт, объединенных общим пользовательским именем и, если требуется, набором иерархических связей между этими картами, представляет собой проект.

В рамках проекта карты можно связывать между собой с помощью гиперссылок. Гиперссылка определяется от объекта в одной карте к другой карте с указанием месторасположения и масштаба.

Наряду с обычным для ГИС разделением объектов на контуры, ломаные, комбинированные контуры, комбинированные ломаные, Zulu поддерживает линейно-узловую топологию, что позволяет моделировать инженерные сети.

Наряду с обычным для ГИС разделением объектов на контуры, ломаные, символы, Zulu поддерживает линейно-узловую топологию, что позволяет моделировать инженерные и

другие сети. Топологическая сетевая модель представляет собой граф сети, узлами которого являются точечные объекты (колодцы, источники, задвижки, рубильники, перекрестки, потребители и т.д.), а ребрами графа являются линейные объекты (кабели, трубопроводы, участки дорожной сети и т.д.).

Топологический редактор создает математическую модель графа сети непосредственно в процессе ввода (рисования) графической информации. Используя модель сети можно решать ряд топологических задач, поиск кратчайшего пути, анализ связности, анализ колец, анализ отключений, поиск отключающих устройств и т.д. Можно менять состояния объектов (переключения) с последующим автоматическим обновлением состояния всей сети (например, включение/выключение задвижки трубопровода) выполнять поиск отключающих устройств (формирование списка объектов, имеющих признак «отключающее устройство», при отключении которых выбранный объект также переводится в состояние «отключен»), кратчайших путей (находить кратчайший путь по сети между выбранными узлами с учетом направлений участков), связанных объектов (находится множество объектов сети, достижимых из выбранного узла сети, достижимость может определяться без учета направления участков, с учетом и против направления участков), искать все кольца сети, в которые входят все выбранные объекты.

Сеть вводится как совокупность типовых точечных объектов, соединенных типовыми линейными объектами, имеющими признак «участок». Информация о топологии формируется автоматически - если «потянуть» за узел или ребро, связанные объекты также перемещаются. Объекты сети можно откреплять и заново прикреплять друг к другу одним движением мышки.

Модель сети Zulu является основой для работы модуля расчетов инженерных сетей ZuluThermo.

3.2. Инструментальная геоинформационная система ГИС ZuluThermo

Модуль ZuluThermo позволяет создать расчетную математическую модель сети, выполнить паспортизацию сети, и на основе созданной модели решать информационные задачи, задачи топологического анализа, и выполнять различные теплогидравлические расчеты.

Расчету подлежат тупиковые и кольцевые тепловые сети, в том числе с повысительными насосными станциями и дросселирующими устройствами, работающие от одного или нескольких источников.

Программа предусматривает теплогидравлический расчет с присоединением к сети индивидуальных тепловых пунктов (ИТП) и центральных тепловых пунктов (ЦТП) по нескольким десятками схемных решений, применяемых на территории России.

Расчет систем теплоснабжения может производиться с учетом утечек из тепловой сети и систем теплоснабжения, а также тепловых потерь в трубопроводах тепловой сети.

Расчет тепловых потерь ведется либо по нормативным потерям, либо по фактическому состоянию изоляции.

Расчеты ZuluThermo могут работать как в тесной интеграции с геоинформационной системой (в виде модуля расширения ГИС), так и в виде отдельной библиотеки компонентов, которые позволяют выполнять расчеты из приложений пользователей.

Состав задач:

- построение расчетной модели тепловой сети;
- паспортизация объектов сети;
- наладочный расчет тепловой сети;
- поверочный расчет тепловой сети;
- конструкторский расчет тепловой сети;
- расчет требуемой температуры на источнике;
- коммутационные задачи;
- построение пьезометрического графика;
- расчет нормативных потерь тепла через изоляцию.

1) Построение расчетной модели тепловой сети.

При работе в геоинформационной системе сеть достаточно просто и быстро заносится с помощью мышки или по координатам. При этом сразу формируется расчетная модель. Остается лишь задать расчетные параметры объектов и нажать кнопку выполнения расчета.

Математическая модель сети для проведения теплогидравлических расчетов представляет собой граф, где дугами, соединяющими узлы, являются участки трубопроводов.

Участок изображается одной линией, но может означать несколько состояний, задаваемых разными режимами:



Рис. 3.2. Изображение нескольких состояний участков, задаваемых разными режимам. Это внешнее представление сети. Перед началом расчета внешнее представление сети, в зависимости от типов и режимов элементов, составляющих сеть, преобразуется (кодируется) во внутреннее представление, по которому и проводится расчет.

Простым узлом в модели считается любой узел, чьи свойства специально не оговорены. Простой узел служит только для соединения участков. Такими узлами для модели являются тепловые камеры, ответвления, смены диаметров, смена типа прокладки или типа изоляции и т.д.

Во внутренней кодировке такие узлы превращаются в два узла, один в подающем трубопроводе, другой в обратном. В каждом узле можно задать слив воды из подающего и/или из обратного трубопроводов.

Потребитель тепловой энергии характеризуется расчетными нагрузками на систему отопления, систему вентиляции и систему горячего водоснабжения и расчетными температурами на входе, выходе потребителя, и расчетной температурой внутреннего воздуха.

В однолинейном представлении потребитель - это узловый элемент, который может быть связан только с одним участком.

Внутренняя кодировка потребителя существенно зависит от его схемы присоединения к тепловой сети. Схемы могут быть элеваторные, с насосным смешением, с независимым присоединением, с открытым или закрытым отбором воды на ГВС, с регуляторами температуры, отопления, расхода и т.д. На данный момент в распоряжении пользователя 31 схема присоединения потребителей.

Если в здании несколько узлов ввода, то объектом «потребитель» можно описать каждый ввод. В тоже время как один потребитель можно описать целый квартал или завод, задав для такого потребителя обобщенные тепловые нагрузки.

Обобщенный потребитель - это узел на котором нагрузка задается либо потребляемым расходом, либо расход обусловлен заданным сопротивлением узла.

Такой объект удобно использовать, когда возникает необходимость рассчитать гидравлику сети без информации о тепловых нагрузках и конкретных схемах присоединения потребителей к тепловой сети. Например, при расчете магистральных сетей информации о квартальных сетях может не быть, а для оценки потерь напора в магистралях достаточно задать обобщенные расходы в точках присоединения кварталов к магистральной сети.

В однолинейном изображении не требуется подключать обобщенный потребитель на отдельном отводящем участке, как в случае простого потребителя. То есть в этот узел

может входить и/или выходить любое количество участков. Это позволяет работать быстро и удобно, с минимальным количеством исходных данных.



Рис. 3.3. Обобщенный потребитель.

ЦТП - это узел дополнительного регулирования и распределения тепловой энергии. Наличие такого узла подразумевает, что за ним находится тупиковая сеть, с индивидуальными потребителями. В ЦТП может входить только один участок и только один участок может выходить. Причем входящий участок идет со стороны магистрали, а выходящий участок ведет к конечным потребителям. Внутренняя кодировка ЦТП зависит от его схемы присоединения к тепловой сети. Это может быть групповой элеватор, групповой насос смешения, независимое подключение группы потребителей, бойлеры на ГВС и т.д. На данный момент в распоряжении пользователя 28 схем присоединения ЦТП.



Рис. 3.4. ЦТП

Перемычка позволяет смоделировать участок, соединяющий подающий и обратный трубопроводы. В этот узел может входить и/или выходить любое количество участков.

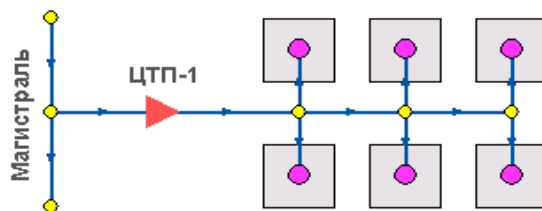

Рис. 3.5. Перемычка

Так как перемычка в однолинейном изображении представлена узлом, то для моделирования соединения между подающим трубопроводом одного участка и обратным трубопроводом другого участка одного элемента «перемычка» недостаточно. Понадобятся еще два участка: один только подающий, другой - только обратный.

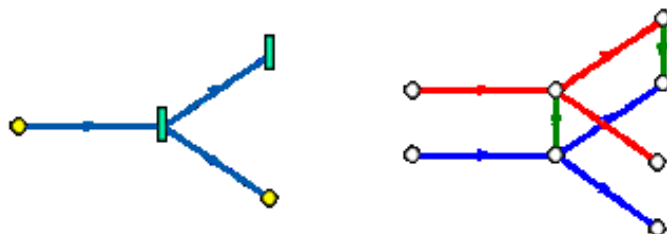

Рис. 3.6. Соединение между подающим трубопроводом одного участка и обратным трубопроводом другого участка

Насосная станция в однолинейном изображении представляется одним узлом. В зависимости от табличных параметров этого узла насос может быть установлен на подающем или обратном трубопроводе, либо на обоих трубопроводах одновременно. Для задания направления действия насоса в этот узел только один участок обязательно должен входить и только один участок должен выходить.

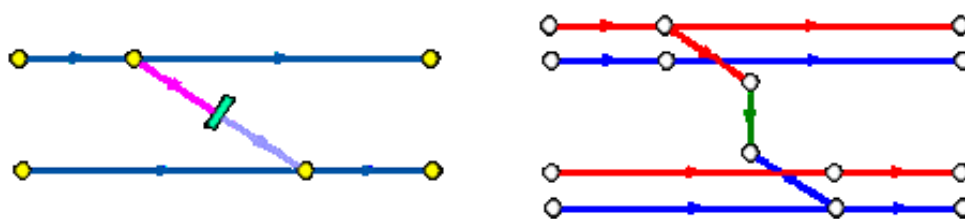

Рис. 3.7. Насосная станция

Насос можно моделировать двумя способами: либо как идеальное устройство, которое изменяет давление в трубопроводе на заданную величину, либо как устройство, работающее с учетом реальной напорно-расходной характеристики конкретного насоса.

В первом случае просто задается значение напора насоса на подающем и/или обратном трубопроводе. Если значение напора на одном из трубопроводов равно нулю, то насос на этом трубопроводе отсутствует. Если значение напора отрицательно, то это означает, что насос работает навстречу входящему в него участку.



Рис. 3.8. Пьезометрические графики

На рисунке видно, как различные направления участков, входящих и выходящих из насоса в сочетании с разными знаками напора, влияют на результат расчета, отображенный на пьезометрических графиках.

Когда задается только значение напора на насосе, оно остается неизменным не зависимо от проходящего через насос расхода.

Если моделировать работу насоса с учетом его QH характеристики, то следует задать расходы и напоры на границах рабочей зоны насоса.

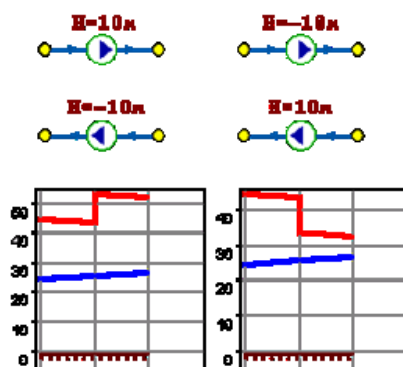

Рис. 3.9. Напорно-расходная характеристика насоса

По заданным двум точкам определяется парабола с максимумом на оси давлений, по которой расчет и будет определять напор насоса в зависимости от расхода. Следует отметить, что характеристика, задаваемая таким образом, может отличаться от реальной характеристики насоса, но в пределах рабочей области обе характеристики практически совпадают.

Для описания нескольких параллельно работающих насосов достаточно задать их количество и результирующая характеристика будет определена при расчете автоматически.

Так как напоры на границах рабочей области насоса берутся из справочника и всегда положительны, то направление действия такого насоса будет определяться только направлением входящего в узел участка.

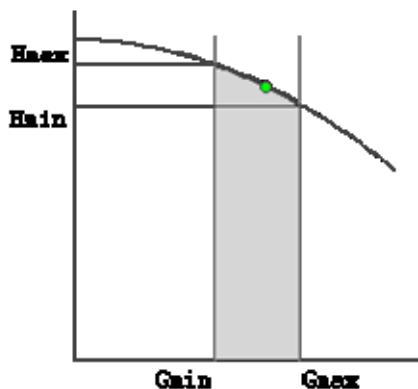
Дросселирующие устройства в однолинейном представлении являются узлами, но во внутренней кодировке - это дополнительные участки с постоянным или переменным сопротивлением. В дросселирующий узел обязательно должен входить только один участок, и только один участок из узла должен выходить.



Рис. 3.10. Дросселирующие устройства

С точки зрения модели дроссельная шайба — это фиксированное сопротивление, определяемое диаметром шайбы, которое можно устанавливать, как на подающем, так и на обратном трубопроводе. Так как это нерегулируемое сопротивление, то величина гасимого шайбой напора зависит от квадрата, проходящего через шайбу расхода.

На рисунке видно, как меняются потери на шайбе, установленной на подающем трубопроводе, при увеличении расхода через нее в два раза.

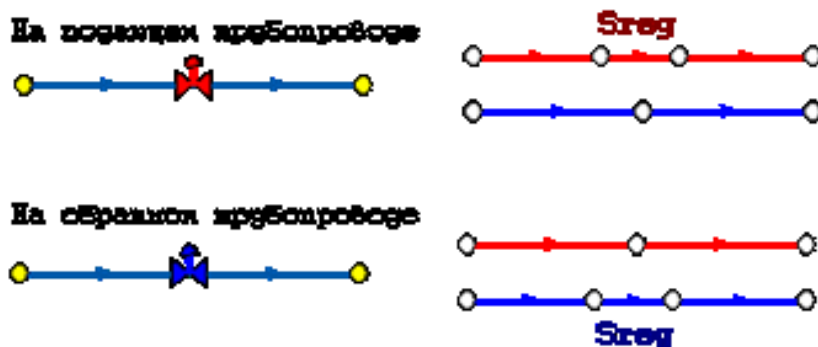

Рис. 3.11. Дроссельная шайба

Регулятор давления - устройство с переменным сопротивлением, которое позволяет поддерживать заданное давление в трубопроводе в определенном диапазоне изменения расхода. Регулятор давления может устанавливаться как на подающем, так и на обратном трубопроводе.

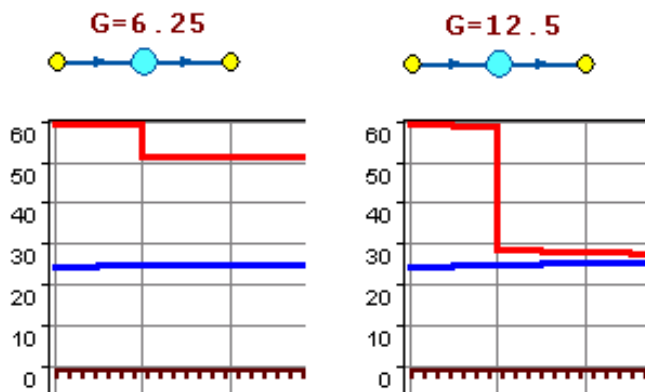

Рис. 3.12. Регулятор давления

На рисунке показано, что при увеличении в два раза расхода через регулятор, установленный в обратном трубопроводе, давление в регулируемом узле остается постоянным.

Величина сопротивления регулятора может изменяться в пределах от бесконечности до сопротивления полностью открытого регулятора. Если условия работы сети заставляют регулятор полностью открыться, то он начинает работать как нерегулируемый дросселирующий узел.

Работа регулятора располагаемого напора аналогична работе регулятора давления, только в этом случае регулятор старается держать постоянной заданную величину располагаемого напора.

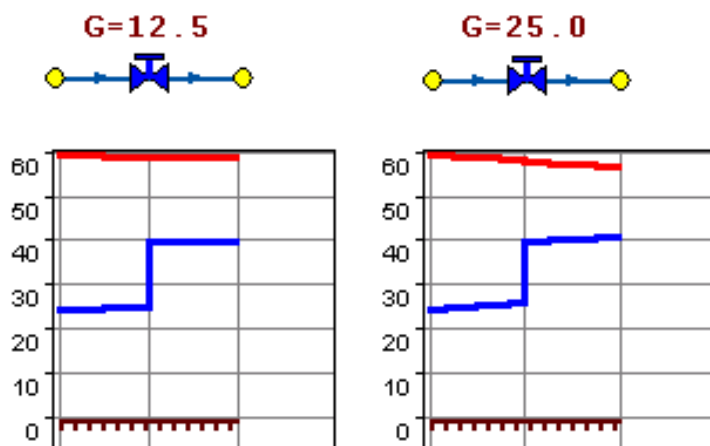
Регулятор расхода - это узел с переменным сопротивлением, которое позволяет поддерживать постоянным заданное значение проходящего через регулятор расхода.

Регулятор можно устанавливать, как на подающем, так и на обратном трубопроводе. К работе регулятора расхода можно отнести все сказанное про регуляторы давления.

3.2.1. Наладочный расчёт тепловой сети.

Целью наладочного расчета является обеспечение потребителей расчетным количеством воды и тепловой энергии. В результате расчета осуществляется подбор элеваторов и их сопел, производится расчет смесительных и дросселирующих устройств, определяется количество и место установки дроссельных шайб. Расчет может производиться при известном располагаемом напоре на источнике и его автоматическом подборе в случае, если заданного напора не достаточно.

В результате расчета определяются расходы и потери напора в трубопроводах, напоры в узлах сети, в том числе располагаемые напоры у потребителей, температура теплоносителя в узлах сети (при учете тепловых потерь), величина избыточного напора у потребителей, температура внутреннего воздуха.

Дросселирование избыточных напоров на абонентских вводах производят с помощью сопел элеваторов и дроссельных шайб. Дроссельные шайбы перед абонентскими вводами устанавливаются автоматически на подающем, обратном или обоих трубопроводах в зависимости от необходимого для системы гидравлического режима. При работе нескольких источников на одну сеть определяется распределение воды и тепловой энергии между источниками. Подводится баланс по воде и отпущенной тепловой энергией между источником и потребителями. Определяются потребители и соответствующий им источник, от которого данные потребители получают воду и тепловую энергию.

3.2.1. Наладочный расчёт тепловой сети.

Целью наладочного расчета является обеспечение потребителей расчетным количеством

воды и тепловой энергии. В результате расчета осуществляется подбор элеваторов и их сопел, производится расчет смесительных и дросселирующих устройств, определяется количество и место установки дроссельных шайб. Расчет может производиться при известном располагаемом напоре на источнике и его автоматическом подборе в случае, если заданного напора не достаточно.

В результате расчета определяются расходы и потери напора в трубопроводах, напоры в узлах сети, в том числе располагаемые напоры у потребителей, температура теплоносителя в узлах сети (при учете тепловых потерь), величина избыточного напора у потребителей, температура внутреннего воздуха.

Дросселирование избыточных напоров на абонентских вводах производят с помощью сопел элеваторов и дроссельных шайб. Дроссельные шайбы перед абонентскими вводами устанавливаются автоматически на подающем, обратном или обоих трубопроводах в зависимости от необходимого для системы гидравлического режима. При работе нескольких источников на одну сеть определяется распределение воды и тепловой энергии между источниками. Подводится баланс по воде и отпущенной тепловой энергией между источником и потребителями. Определяются потребители и соответствующий им источник, от которого данные потребители получают воду и тепловую энергию.

3.2.2. Поверочный расчет тепловой сети.

Целью поверочного расчёта является определение фактических расходов теплоносителя на участках тепловой сети и у потребителей, а также количестве тепловой энергии получаемой потребителем при заданной температуре воды в подающем трубопроводе и располагаемом напоре на источнике.

Созданная математическая имитационная модель системы теплоснабжения, служащая для решения поверочной задачи, позволяет анализировать гидравлический и тепловой режим работы системы, а также прогнозировать изменение температуры внутреннего воздуха у потребителей. Расчеты могут проводиться при различных исходных данных, в том числе аварийных ситуациях, например, отключении отдельных участков тепловой сети, передачи воды и тепловой энергии от одного источника к другому по одному из трубопроводов и т.д.

В результате расчёта определяются расходы и потери напора в трубопроводах, напоры в узлах сети, в том числе располагаемые напоры у потребителей, температура теплоносителя в узлах сети (при учете тепловых потерь), температуры внутреннего воздуха у потребителей, расходы и температуры воды на входе и выходе в каждую систему теплопотребления. При работе нескольких источников на одну сеть определяется распределение воды и тепловой энергии между источниками. Подводится баланс по воде и отпущенной тепловой энергией между источником и потребителями. Определяются потребители и соответствующий им источник, от которого данные потребители получают воду и тепловую энергию.

3.2.3. Конструкторский расчет тепловой сети

Целью конструкторского расчёта является определение диаметров трубопроводов тупиковой и кольцевой тепловой сети при пропуске по ним расчетных расходов при заданном (или неизвестном) располагаемом напоре на источнике.

Данная задача может быть использована при выдаче разрешения на подключение потребителей к тепловой сети, так как в качестве источника может выступать любой узел системы теплоснабжения, например, тепловая камера. Для более гибкого решения данной задачи предусмотрена возможность изменения скорости движения воды по участкам тепловой сети, что приводит к изменению диаметров трубопровода, а значит и располагаемого напора в точке подключения.

В результате расчета определяются диаметры трубопроводов тепловой сети, располагаемый напор в точке подключения, расходы, потери напора и скорости движения воды на участках сети, располагаемые напоры на потребителях.

3.2.4. Расчёт требуемой температуры на источнике.

Целью задачи является определение минимально необходимой температуры теплоносителя на выходе из источника для обеспечения у заданного потребителя температуры внутреннего воздуха не ниже расчётной.

3.2.5. Коммутационные задачи.

Анализ отключений, переключений, поиск ближайшей запорной арматуры, отключающей участок от источников, или полностью изолирующей участок и т.д.

3.2.6. Пьезометрический график.

Целью построения пьезометрического графика является наглядная иллюстрация результатов гидравлического расчёта (наладочного, поверочного, конструкторского). Это основной аналитический инструмент специалиста по гидравлическим расчетам тепловых сетей. Пьезометр представляет собой графический документ, на котором изображены линии давлений в подающей и обратной магистралях тепловой сети, а также профиль рельефа местности - вдоль определенного пути, соединяющего между собой два произвольных узла тепловой сети по неразрывному потоку теплоносителя. На пьезометрическом графике наглядно представлены все основные характеристики режима, полученные в результате гидравлического расчета, по всем узлам и участкам вдоль выбранного пути: манометрические давления, полные и удельные потери напора на участках тепловой сети, располагаемые давления в камерах, расходы теплоносителя, перепады, создаваемые на насосных станциях и источниках, избыточные напоры и т.д.



Рис. 3.13. Пьезометрический график

Цвет и стиль линий задается пользователем.

В таблице под графиком выводятся для каждого узла сети наименование, геодезическая отметка, высота потребителя, напоры в подающем и обратном трубопроводах, величина дросселируемого напора на шайбах у потребителей, потери напора по участкам тепловой сети, скорости движения воды на участках тепловой сети и т.д. Количество выводимой под графиком информации настраивается пользователем.

3.2.7. Расчёт нормативных потерь тепла через изоляцию.

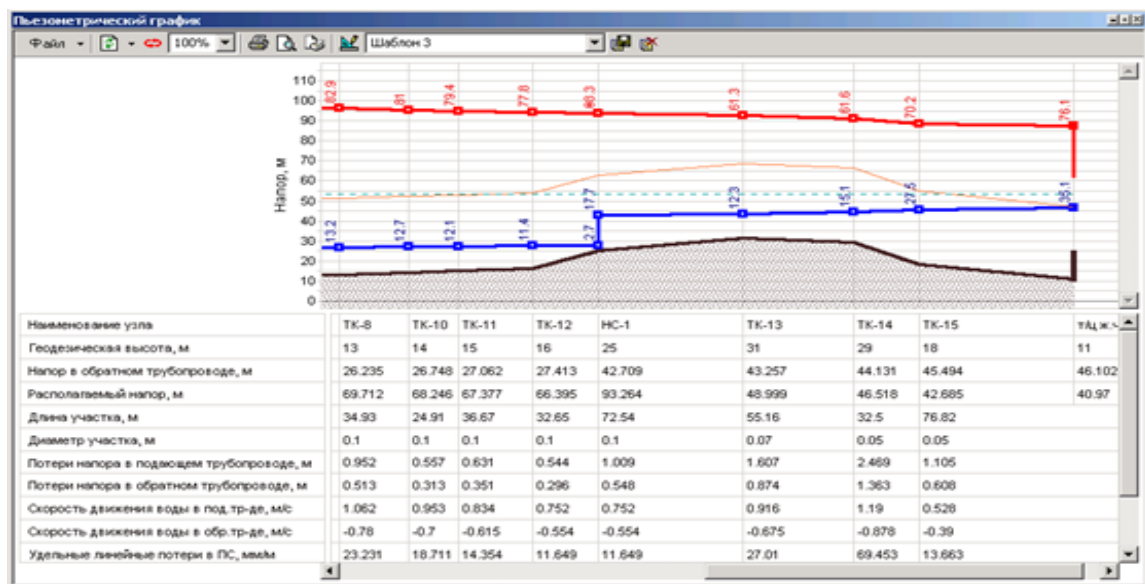
Целью данного расчёта является определение нормативных тепловых потерь через изоляцию трубопроводов. Тепловые потери определяются суммарно за год с разбивкой по месяцам. Просмотреть результаты расчета можно как суммарно по всей тепловой сети, так и по каждому отдельно взятому источнику тепловой энергии и каждому центральному тепловому пункту (ЦТП). Расчет может быть выполнен с учетом поправочных коэффициентов на нормы тепловых потерь.

Результаты выполненных расчетов можно экспортировать в MS Excel.

3.3. Электронная модель существующей системы теплоснабжения

3.3.1. Общие положения.

В качестве методической основы для разработки «Электронной модели системы теплоснабжения пос. Рефтинский» (далее – ЭМ) использованы требования к процедурам разработки автоматизированной информационно-аналитической системы «Электронная модель системы теплоснабжения города, населенного пункта», изложенные в Постановлении Правительства Российской Федерации от 22.02.2012 года № 154 и в СТО НП «Российское теплоснабжение» «Автоматизированные информационно - аналитические системы «Электронные модели систем теплоснабжения городов» Общие требования».

Основой семантических данных об объектах системы теплоснабжения были базы данных Заказчика и информация, собранная в процессе выполнения анализа существующего состояния системы теплоснабжения.

После завершения ввода информации об объектах системы теплоснабжения (изображений и паспортов энергоисточников, участков трубопроводов тепловых сетей, теплосетевых объектов, потребителей) была выполнена процедура калибровки электронной модели с целью обеспечения соответствия расходов теплоносителя в модели реальным расходам базового отопительного периода разработки схемы теплоснабжения.

3.3.2. Расчетные слои ZULU по отдельным зонам теплоснабжения города.

Электронная схема существующих тепловых сетей посёлок Рефтинский, представлена отдельным расчетным слоем ZULU, содержащими данные по сети, необходимые для выполнения теплогидравлических расчётов:





К объектам расчетных слоев относятся следующие объекты:





- ◆ Источники;
- ◆ Тепловые камеры;
- ◆ Потребители;
- ◆ Участки;

В существующих базах данных «ZULU» предусматриваются стандартные характеристики по приведенным выше типам объектов системы теплоснабжения.

Состав информации по каждому типу объектов носит как информативный характер (например, для источников - наименование предприятия, наименование источника, для потребителей - адрес узла ввода, наименование узла ввода и т.д.), так и необходимый для функционирования расчетной модели (например, для источников - геодезическая отметка, расчетная температура в подающем трубопроводе, расчетная температура холодной воды). Полнота заполнения базы данных по параметрам зависит от наличия исходных данных, предоставленных Заказчиком и опрошенными субъектами системы теплоснабжения города.

При желании пользователя, в существующие базы данных по объектам сети можно добавить дополнительные поля.

Графическое изображение	Расшифровка
	Источник тепловой энергии
	Потребитель тепловой энергии (подключен к тепловой сети)
	Потребитель тепловой энергии (отключен от тепловой сети)
	Участок тепловой сети (включен)
	Участок тепловой сети (отключен)

	Тепловая камера
	Разветвление
	Смена диаметра
	Обобщенный потребитель

3.3.3. Рекомендации по организации внедрения и сопровождения электронной модели. Необходимыми условиями для реализации, внедрения и дальнейшей эксплуатации ЭМ в организации (держателе ЭМ) являются:

- ◆ назначение администратора внедряемой системы;
- ◆ организация сервера для установки ЭМ;
- ◆ определение основных пользователей ЭМ;
- ◆ организация сети передачи данных между пользователями системы и сервером;
- ◆ организация мониторинга и актуализации ЭМ.

Учитывая то, что система теплоснабжения - динамично развивающийся механизм, организация мониторинга и актуализации ЭМ являются необходимыми условием для поддержания данных ЭМ в актуальном состоянии.

Для организации мониторинга единой общегородской модели системы теплоснабжения необходимо организовать системы информационного обмена с соответствующими организациями и департаментами города, теплогенерирующими и теплоснабжающими предприятиями города – владельцами вышеперечисленной информации, разработать механизмы информационного взаимодействия с теми системами, в которых данная информация ведется и актуализируется, разработать регламент обновления данных и утвердить его соответствующими службами на уровне города.

Требования к квалификации персонала:

В функционировании системы должны участвовать следующие группы персонала:

- Эксплуатационный персонал системы - администратор системы, специалист обеспечивающий функционирование технических и программных средств, обслуживание и обеспечение рабочих мест пользователей, в обязанности которого также должно входить выполнение специальных технологических функций, таких как: ведение списков пользователей, регулирование прав доступа пользователей к ЭМ и операциям над ней, а также контроль за целостностью и сохранностью информации в базах данных. Эксплуатационный персонал должен быть ознакомлен с Руководством для администратора системы, обладать навыками работы с необходимыми для обеспечения работы ЭМ программно-аппаратными средствами.

- Пользователи - сотрудники, непосредственно участвующие в работе с ЭМ и осуществляющие ее обработку на автоматизированных рабочих местах с помощью средств системы. Пользователи ЭМ должны обладать базовыми навыками работы с приложениями в операционной среде Microsoft Windows, а также иметь профильные навыки в зависимости от решаемых с помощью ЭМ задач. Пользователи должны пройти обучение правилам работы с ЭМ в соответствии со своими функциональными обязанностями и руководством пользователя.

3.3.4. Пьезометрические графики по результатам теплогидравлического расчёта:

Пьезометрический график теплогидравлического расчёта представлен на рисунке 3.14.

При проведении вычисления наладочного расчёта в программном комплексе Zulu Termo определён потребитель, находящийся в наименее «выгодных» условиях. На рисунке Рис. 3.14 представлен график до этого потребителя, располагающегося по адресу Юбилейная 12. Пьезометрический график теплогидравлического расчёта до перспективной застройки приведён на Рис.3.15.

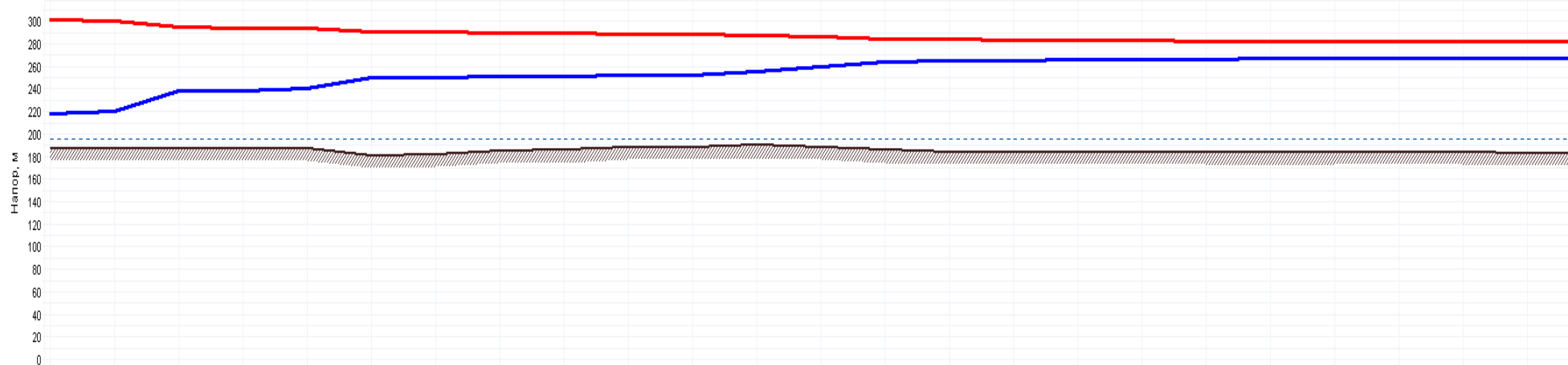

Наименование узла	ГРЭС	р190	р200	р207	р198	тк4	тк4.1	тк5	тк6а	тк6	тк7	бтк 45	тк46	дтк 46	тк47	тк48	тк49	тк50	тк51	тк52а	тк 52	тк53	тк54	
Геодезическая высота, м	188	188	188	188	188	181.04	182.25	185.57	186.05	188.76	189.02	190.35	189	186.15	184.59	184.26	184.49	184.74	184.56	184.21	184.43	184.23	184.29	183.76
Напор в обратном трубопроводе, м	218	219.616	237.576	238.185	240.135	249.399	249.785	250.771	250.985	251.966	252.06	254.541	259.262	263.003	264.051	264.678	265.555	265.708	266.02	266.237	266.345	266.345	266.419	266.462
Располагаемый напор, м	83.4	80.154	56.564	55.763	53.202	41.038	40.262	38.285	37.835	35.887	35.698	32.439	26.238	21.325	19.949	18.291	16.935	16.63	16.003	15.569	15.352	15.352	15.205	15.118
Длина участка, м	553	737	25	80	380	51	130	30	130	14	184	350	300	84	96	82	33	70	50	25	0.1	42	25	50
Диаметр участка, м	0.6	0.5	0.5	0.5	0.5	0.5	0.5	0.5	0.5	0.5	0.5	0.5	0.5	0.5	0.4	0.4	0.4	0.4	0.4	0.4	0.4	0.4	0.4	0.4
Потери напора в подающем трубопроводе, м	1.63	5.63	0.191	0.611	2.901	0.389	0.992	0.226	0.977	0.095	0.778	1.48	1.172	0.328	0.83	0.68	0.153	0.314	0.217	0.109	0	0.074	0.044	0.178
Потери напора в обратном трубопроводе, м	1.616	17.96	0.609	1.95	9.263	0.387	0.985	0.224	0.971	0.094	2.481	4.721	3.741	1.048	0.827	0.677	0.152	0.313	0.217	0.108	0	0.073	0.044	0.177
Скорость движения воды в под. тр-де, м/с	1.46	2.102	2.102	2.102	2.101	2.101	2.101	2.086	2.085	1.977	1.561	1.561	1.5	1.5	1.52	1.441	1.42	1.397	1.375	1.375	0.869	0.869	0.869	0.834
Скорость движения воды в обр. тр-де, м/с	-1.454	-3.272	-3.272	-3.272	-3.272	-2.094	-2.094	-2.079	-2.078	-1.971	-2.431	-2.431	-2.337	-2.337	-1.517	-1.438	-1.418	-1.395	-1.373	-1.373	-0.868	-0.868	-0.868	-0.833
Удельные линейные потери в ПС, мм/м	2.948	7.639	7.636	7.636	7.635	7.63	7.63	7.524	7.513	6.761	4.228	4.228	3.908	3.907	5.3	4.765	4.631	4.484	4.345	4.344	1.751	1.751	1.751	1.614
Удельные линейные потери в ОС, мм/м	2.922	24.369	24.376	24.377	24.377	7.58	7.581	7.477	7.466	6.721	13.486	13.488	12.47	12.472	5.281	4.748	4.615	4.469	4.33	4.331	1.746	1.746	1.746	1.61
Расход в подающем трубопроводе, т/ч	1449.1609	1448.715	1448.3623	1448.3503	1448.312	1447.81	1447.7856	1437.6533	1436.6227	1362.4762	1075.9408	1075.8527	1034.0986	1033.955	670.4545	635.4655	626.3856	616.3215	606.5851	606.5698	383.4254	383.4253	383.4125	367.9855
Расход в обратном трубопроводе, т/ч	-1442.7144	-1443.0316	-1443.2574	-1443.265	-1443.2895	-1443.086	-1443.1104	-1433.1163	-1432.1149	-1358.3793	-1072.2888	-1072.3452	-1030.8986	-1030.9905	-669.2618	-634.337	-625.3158	-615.2729	-605.5801	-605.5954	-382.8516	-382.8516	-382.8645	-367.4537

Пьезометрический график по результатам наладочного расчёта до потребителя жилой дом Юбилейная 12 (начало от ГРЭС до разветвления в районе ТК 54).

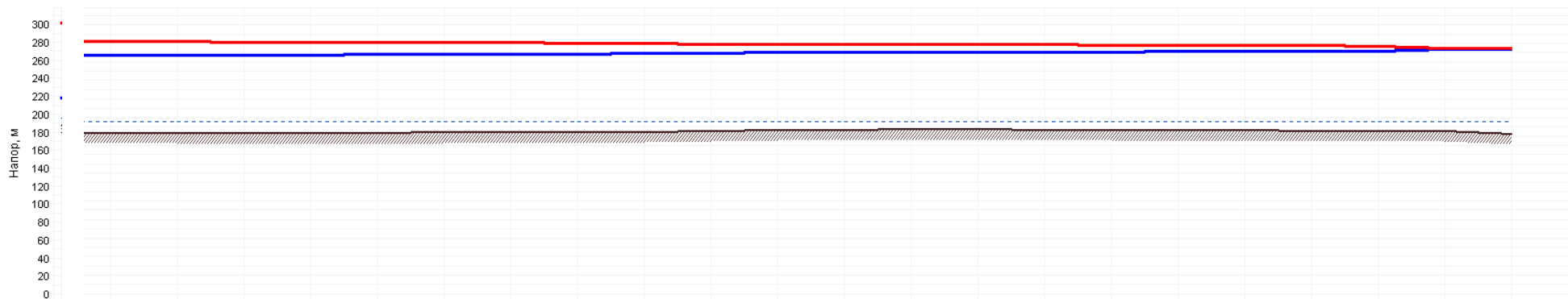

Наименование узла	тк54	р203	54а	тк55	дтк56	тк56		тк57	тк58	тк59	тк60	тк60а	тк61	тк62	р111	р182	тк94		р82	р96	р199	Юбилейная 12
Геодезическая высота, м	183.76	183.55	183.1	183.18	183.04	184.18	184.06	184.15	184.33	185.78	186.53	186.62	187.17	187.18	186.86	186.73	186.33	186.12	185.86	185.9	185.65	182.55
Напор в обратном трубопроводе, м	266.462	266.639	267.069	267.204	267.375	267.501	267.502	268.096	268.656	269.135	269.55	269.601	269.672	269.768	270.046	270.428	270.726	270.729	270.996	271.253	273.383	273.489
Располагаемый напор, м	15.118	14.763	13.903	13.633	13.289	13.037	13.036	11.847	10.726	9.766	8.935	8.834	8.892	8.5	7.943	7.178	6.581	6.575	6.041	5.527	1.268	1.054
Длина участка, м	50	82	42	57	42	0.1	62	62	62	54	15	25	46	40	131	100	0.1	10	10	94	12	
Диаметр участка, м	0.4	0.35	0.35	0.35	0.35	0.3	0.3	0.3	0.3	0.3	0.3	0.3	0.3	0.2	0.2	0.2	0.1	0.1	0.1	0.1	0.1	
Потери напора в подающем трубопроводе, м	0.178	0.431	0.135	0.172	0.127	0.001	0.595	0.561	0.48	0.416	0.05	0.071	0.096	0.279	0.383	0.299	0.003	0.267	0.257	2.13	0.107	
Потери напора в обратном трубопроводе, м	0.177	0.429	0.135	0.171	0.126	0.001	0.594	0.56	0.479	0.415	0.05	0.071	0.096	0.278	0.382	0.298	0.003	0.267	0.257	2.13	0.107	
Скорость движения воды в под. тр-де, м/с	0.834	1.09	1.088	1.051	1.051	1.316	1.316	1.278	1.182	1.145	1.008	0.925	0.793	1.127	0.665	0.656	1.434	1.434	1.406	1.32	0.823	
Скорость движения воды в обр. тр-де, м/с	-0.833	-1.088	-1.086	-1.05	-1.05	-1.315	-1.315	-1.277	-1.181	-1.144	-1.007	-0.924	-0.792	-1.126	-0.664	-0.656	-1.434	-1.434	-1.406	-1.32	-0.823	
Удельные линейные потери в ПС, мм/м	1.614	3.236	3.224	3.013	3.013	5.707	5.707	5.383	4.611	4.328	3.364	2.838	2.093	6.963	2.453	2.389	26.723	26.723	25.692	22.66	8.896	
Удельные линейные потери в ОС, мм/м	1.61	3.227	3.216	3.006	3.006	5.695	5.695	5.373	4.602	4.32	3.358	2.832	2.088	6.955	2.449	2.387	26.715	26.715	25.685	22.655	8.896	
Расход в подающем трубопроводе, т/ч	367.9855	367.9702	367.3077	354.9688	354.9554	326.6013	326.6013	317.1123	293.2986	284.0761	250.1563	229.5536	196.7528	124.274	73.3051	72.3362	39.5442	39.5442	36.7686	36.3916	22.6955	
Расход в обратном трубопроводе, т/ч	-367.4537	-367.469	-366.845	-354.5263	-354.5397	-326.2586	-326.2586	-316.7988	-293.009	-283.8079	-249.913	-229.3171	-196.5523	-124.1988	-73.2422	-72.294	-39.5382	-39.5382	-36.763	-36.3875	-22.695	

Пьезометрический график по результатам наладочного расчёта до потребителя жилой дом Юбилейная 12 (продолжение от разветвления в районе ТК 54 до Юбилейной 12).

Рис. 3.14. Пьезометрический график по результатам теплогидравлического расчёта до потребителя по адресу Юбилейная 12.

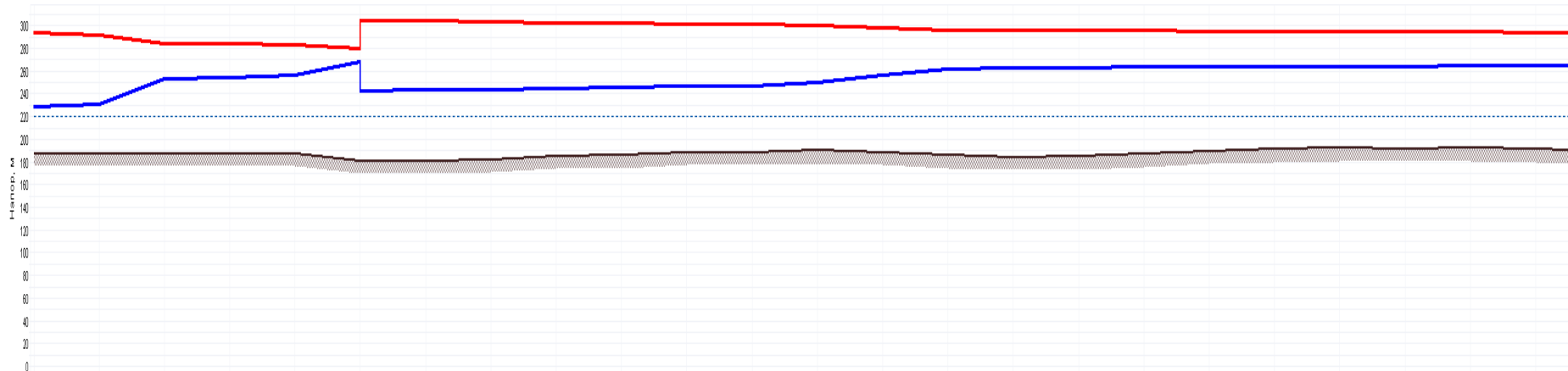

Наименование узла	ГРЭС	п190	п200	п207	п198	повысительная насосная	т14	т14.1	т15	т16а	т16	т17	т17.45	т16	т17.45	т167	ДТ147а	т168	т168а	т197	т100	т101	т102	т103
Гидравлическая высота, м	188	188	188	188	188	181.04	181.04	182.25	185.57	188.05	188.76	188.02	190.35	189	188.15	184.59	165.09	187.07	181.16	181.36	182.83	182.4	182.88	181.54
Напор в обратном трубопроводе, м	229	230.059	252.96	253.737	259.223	242.413	243.055	243.528	244.784	245.07	246.308	246.427	248.818	259.27	261.452	262.816	262.941	263.044	263.802	263.904	263.935	263.885	264.194	264.51
Распределительный напор, м	65.1	60.852	30.333	28.912	26.542	61.838	61.01	60.919	57.481	56.915	54.434	54.184	48.724	41.24	34.413	32.501	32.451	32.244	30.717	30.511	30.45	30.329	29.828	28.212
Диаметр участка, м	553	737	25	80	360	20	51	130	30	130	14	184	350	300	84	24	100	500	100	35	88	37	113	100
Диаметр участка, м	0.6	0.5	0.5	0.5	0.5	0.5	0.5	0.5	0.5	0.5	0.5	0.5	0.5	0.5	0.5	0.5	0.5	0.5	0.5	0.5	0.5	0.4	0.4	0.4
Потери напора в подающем трубопроводе, м	2.089	7.218	0.245	0.783	3.524	0.186	0.469	1.272	0.29	1.253	0.12	1.069	2.033	1.635	0.468	0.025	0.104	0.788	0.103	0.001	0.06	0.202	0.36	0.324
Потери напора в обратном трубопроводе, м	2.059	22.891	0.777	2.487	11.14	0.622	0.483	1.256	0.286	1.238	0.119	3.381	6.451	5.192	1.454	0.025	0.103	0.758	0.102	0.001	0.06	0.2	0.356	0.321
Скорость движения воды в подающем, м/с	1.654	2.362	2.381	2.381	2.381	2.381	2.38	2.38	2.365	2.383	2.222	1.831	1.831	1.774	1.774	0.772	0.77	0.767	0.707	0.623	0.948	0.948	0.935	
Скорость движения воды в обратном, м/с	-1.642	-3.686	-3.686	-3.686	-3.686	-3.687	-2.366	-2.365	-2.35	-2.348	-2.218	-2.844	-2.844	-2.755	-2.758	-0.787	-0.785	-0.785	-0.763	-0.703	-0.62	-0.943	-0.943	-0.93
Удельные линейные потери в ПС, мм/м	3.777	9.784	9.78	9.789	9.789	9.787	9.782	9.782	9.655	9.641	8.806	5.808	5.807	5.451	5.45	1.048	1.043	1.042	1.034	0.882	0.887	2.077	2.077	2.021
Удельные линейные потери в ОС, мм/м	3.723	31.073	31.082	31.082	31.083	31.087	9.861	9.661	9.537	9.524	8.504	18.431	18.433	17.307	17.308	1.035	1.03	1.029	1.023	0.872	0.88	2.057	2.057	2.002
Расход в подающем трубопроводе, т/ч	1641.7365	1641.3059	1640.8542	1640.9422	1640.924	1640.7317	1640.3042	1640.2789	1639.9386	1638.4387	1538.1025	1382.242	1262.154	1222.8546	1222.511	532.424	530.8395	530.4884	528.4611	497.4936	428.3656	418.0106	417.8893	412.3849
Расход в обратном трубопроводе, т/ч	-1629.7563	-1630.1072	-1630.333	-1630.3406	-1630.3691	-1630.4754	-1630.6555	-1630.6899	-1618.5762	-1618.4574	-1528.8872	-1254.9388	-1254.4071	-1215.3383	-1215.4381	-528.5972	-527.3133	-527.0814	-525.5461	-484.8025	-427.1679	-415.9265	-415.8399	-410.5388

Пьезометрический график до абонента перспективной застройки по адресу Энтузиастов 1 (начало от ГРЭС до разветвления в районе ТК 105).

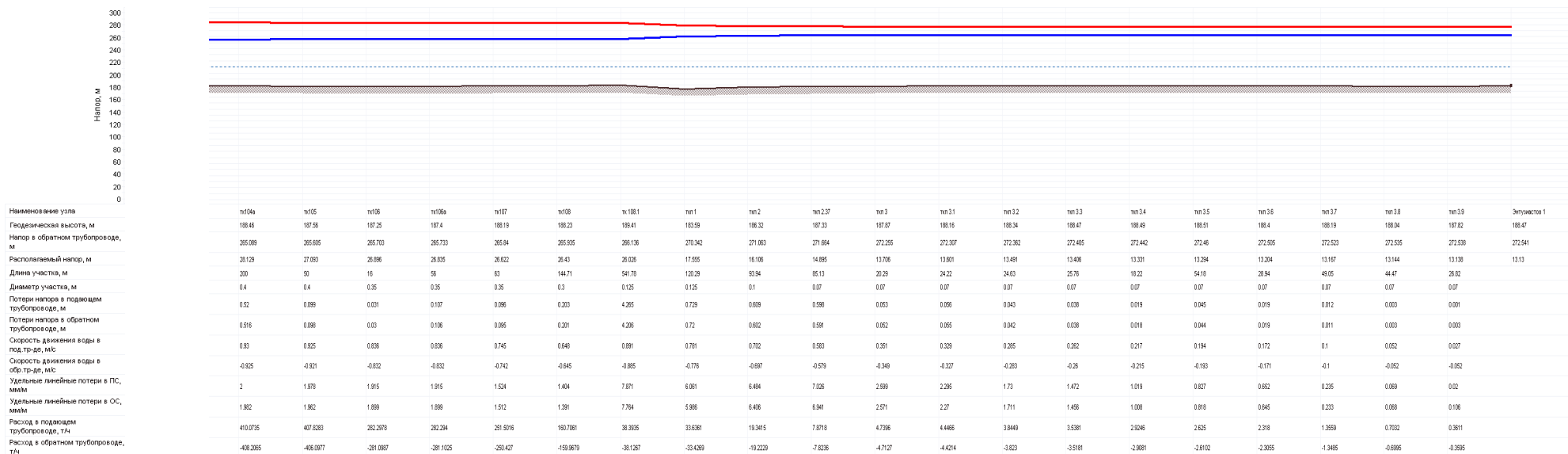

Пьезометрический график до абонента перспективной застройки по адресу Энтузиастов 1 (продолжение от разветвления в районе ТК 105 до потребителя).

Рис. 3.15. Пьезометрический график по результатам теплогидравлического расчёта до абонента перспективной застройки по адресу Энтузиастов 1. Подробный график см Приложение 3

ГЛАВА 4. Перспективные балансы тепловой мощности источников тепловой энергии и тепловой нагрузки.

Баланс перспективной тепловой мощности рассчитан на основании данных генерального плана относительно перспективной застройки посёлка Рефтинский. Методика расчёта приведена в Приложении 1.2. Данные по балансу приведены в таблице 4.1

Таблица 4.1.

Наимен. источника теплоснабжения	Располаг. мощность источника на нужды теплоснабжения посёлка, Гкал/час	Перспективная Тепловая нагрузка потребителей Гкал/час	Резерв (+), дефицит (-) тепловой мощности, Гкал/час
		Расчётный срок	Расчётный срок
ОСП Рефтинская ГРЭС АО «КузбассЭнерго» ООО «Сибирская генерирующая компания»	101,5	80,7	20,8

ГЛАВА 5. Перспективные балансы производительности водоподготовительных установок и максимального потребления теплоносителя теплопотребляющими установками потребителей, в том числе в аварийных режимах.

Величина подпитки тепловых сетей изменится в соответствии с изменением нагрузки на потребителях. Объёмы подпитки рассчитаны в программном комплексе Zulu Thermo на основании данных о тепловой нагрузке перспективной застройки из генерального плана городского округа Рефтинский в отношении посёлка Рефтинский. Снижение расхода на подпитку при увеличении суммарной тепловой нагрузки обусловлено использованием закрытой схемы обеспечения ГВС, а также модернизацией теплосетевого и теплообменного оборудования, снижением утечек и тепловых потерь. Данные по перспективному балансу теплоносителя приведены в Таблице 5.1

Таблица 5.1.

№ п/п	Источника тепловой энергии	Перспективная нагрузка Гкал/час.	Суммарный перспективный расход т/н т/ч	Перспективный расход т/н на подпитку т/ч
1	ОСП Рефтинская ГРЭС АО «КузбассЭнерго» ООО «Сибирская генерирующая компания»	80,7	1641	11,9

ГЛАВА 6. Предложения по строительству, реконструкции и техническому перевооружению источников тепловой энергии.

Согласно генеральному плану посёлка Рефтинский на первую очередь и расчётный срок планируется сохранение существующей сложившейся системы теплоснабжения. Согласно этой концепции мер по устройству дополнительных источников тепловой энергии для целей теплоснабжения посёлка предприниматься не будет. Для поддержания надёжного теплоснабжения потребителей посёлка тепловой энергией предлагается проведение следующих мероприятий на источниках тепловой энергии посёлка:

1) на расчётный срок (до 2028 года) устройство повысительной насосной станции на главном теплопроводе на входе в посёлок в районе ТК-4. Строительство повысительной насосной станции позволит обеспечить необходимый для работы системы отопления перепад давления в подающем и обратном трубопроводе системы отопления напор до 6 кгс/см². При проектировании указанного строительства предусмотреть возможность работы повысительной насосной станции в режиме рециркуляции при аварийном отключении источника тепла или аварийном отключении участка магистрали от источника до насосной станции, а также установку коммерческого узла учёта и систем автоматизации (диспетчеризации) с регулированием параметров теплоснабжения;

2) на расчётный срок (до 2028 года) схемы теплоснабжения предусматривается модернизация теплообменного оборудования для нужд ГВС в тепловых пунктах потребителей с заменой изношенных и морально устаревших подогревателей воды на современное

теплообменное оборудование и установку систем водоподготовки для подогревателей ГВС;

3) на расчётный срок схемы теплоснабжения предусматривается оборудование всех потребителей посёлка приборами учёта тепла;

4) на расчётный срок схемы теплоснабжения с 2019 года по 2028 год предусматриваются мероприятия по техническому перевооружению основного и вспомогательного оборудования энергоблоков ОСП Рефтинская ГРЭС АО «КузбассЭнерго» ООО «Сибирская генерирующая компания» № 1 - № 10 с заменой поверхностей нагрева.

Данные работы направлены на решение целого ряда задач и целей, основными из которых являются:

- ♦ улучшение технико-экономических показателей энергоблоков за счёт экономии топлива;
- ♦ продление ресурса основного и вспомогательного оборудования;
- ♦ повышение коэффициента готовности оборудования к несению нагрузки и снятие ограничений по мощности;
- ♦ обеспечение исправного состояния оборудования;
- ♦ повышение уровня надёжной и экономичной работы оборудования.

Данные мероприятия по источнику системы теплоснабжения позволят обеспечить теплоснабжением всех существующих и перспективных потребителей на территории городского округа Рефтинский с учётом поддержания требуемого уровня надёжности теплоснабжения и улучшить эксплуатационные и экономические показатели функционирования системы теплоснабжения, а также позволят исключить случаи возникновения (угрозы возникновения) аварийных ситуаций в системе теплоснабжения, недопущения нарушений температурного и гидравлического режимов системы теплоснабжения и санитарно-гигиенических требований к качеству теплоносителя.

ГЛАВА 7. Предложения по строительству и реконструкции тепловых сетей и сооружений на них.

В связи с длительным сроком эксплуатации трубопроводов тепловых сетей посёлка Рефтинский существует необходимость модернизации тепловых сетей с полной заменой труб, компенсаторов, изоляции и арматуры тепловых сетей. В том числе согласно предложениям программы «Комплексное развитие систем коммунальной инфраструктуры городского округа Рефтинский до 2030 года» предложена реконструкция магистрального теплопровода, идущего от ГРЭС к посёлку.

В связи с этим предлагается проведение следующих мероприятий по модернизации тепловых сетей:

1. На расчётный срок схемы теплоснабжения предусматривается реконструкция магистрального трубопровода от ОСП Рефтинская ГРЭС АО «КузбассЭнерго» ООО «Сибирская генерирующая компания» до ТК 106 с заменой изношенных участков магистральных трубопроводов и теплоизоляции теплосети. В ходе работ в первую очередь до 2021 г. по реконструкции предлагается заменить на современную теплоизоляцию участки прямого и обратного трубопроводов теплосети в трёхтрубном исполнении от ОРУ до ТК 47 - две нитки Ду=400 мм и одна нитка Ду=500 мм. Данная мера позволит снизить потери тепловой энергии в прямом и обратном трубопроводе теплосети. Замена существующей изоляции предлагается производить на современную базальтовую изоляцию (базальтовые цилиндры 80мм.);

2. На расчётный срок схемы теплоснабжения поэтапная замена трубопроводов и арматуры теплосети пос. Рефтинский. В ходе проведения работ по модернизации теплосети пос. Рефтинский так же предлагается: на расчётный срок генерального плана заменить существующий участок трубопровода L=135 м D=300 мм. по внутриквартальной территории многоэтажной жилой застройки по ул. Лесной от ТК 106 до ТК 108. на D= 350 мм;

При прокладке новых теплопроводов и замене старых предлагается использовать предварительно изолированные трубы для бесканальной прокладки с герметичным покровным слоем и автоматической системой обнаружения утечек.

ГЛАВА 8. Перспективные топливные балансы.

Расчёт перспективных объёмов потребления топлива на нужды централизованного отопления пос. Рефтинский проведён на основании данных генплана пос. Рефтинский относительно перспективной нагрузки и данных ОСП Рефтинская ГРЭС АО «КузбассЭнерго» ООО «Сибирская генерирующая компания» по удельному расходу условного топлива на выработку тепловой энергии для целей теплоснабжения.

Таблица 8.1.

Наименование источника тепловой энергии	Перспективная нагрузка Гкал/час.	Удельный расход условного топлива на производство тепловой энергии для целей теплоснабжения	Перспективный расход условного топлива для целей теплоснабжения (т.у.т/час)
ОСП Рефтинская ГРЭС АО «КузбассЭнерго» ООО «Сибирская генерирующая компания»	80,7	179,56 кг/Гкал	14,49

ГЛАВА 9. Оценка надёжности теплоснабжения.

Согласно расчёту, приведённому в Главе 1.9 стационарная вероятность рабочего состояния сети составляет 0,98766*, что говорит о достаточной степени надёжности существующей системы. Согласно генеральному плану посёлка Рефтинский предусматривается замена трубопроводов теплосети на отдельных участках и устройство подкачивающей насосной станции см. Главы 6, 7. Помимо этого проводится поэтапная модернизация оборудования Рефтинской ГРЭС в рамках существующих инвестиционных программ. Данные меры позволят обеспечить необходимую степень надёжности теплоснабжения посёлка.

*Вероятность - безразмерная величина в диапазоне от 0 до 1.

ГЛАВА 10. Обоснование инвестиций в строительство, реконструкцию и техническое перевооружение.

Расчёт необходимых инвестиций в строительство, реконструкцию и техническое перевооружение источников теплоснабжения и тепловых сетей выполнен на основании сборника Государственных укрупнённых сметных нормативов цены строительства НЦС 81-02-13-2012, а также официального сайта Российской Федерации в сети Интернет для размещения информации о размещении заказов на поставки товаров, выполнение работ, оказание услуг. Фактическую сумму необходимых инвестиций в строительство, реконструкцию и техническое перевооружение источников тепловой энергии и тепловых сетей возможно определить только на основании готовой проектной документации. Перечень затрат на мероприятия по модернизации источников тепловой энергии и тепловых сетей городского округа Рефтинский приведён в Таблице 10.1.

Таблица 10.1

№ п/п	Мероприятие	Сумма капиталовложений, тыс р	Объём финансирования, тыс. руб	
			1 очередь (до 2021)	Расчётн. срок (до 2028)
Мероприятия по модернизации источников теплоснабжения				
1	Устройство повысительной насосной станции на главном теплопроводе на входе в посёлок. Параллельная установка 5ти насосов типа К200-150-315 с двигателем АИР 200М4 (макс напор 32 м, расход 300м ³ /ч N _{насоса} =31кВт, N _{эл.дв} =45кВт) на	Стоимость насоса с эл. дв. 81тыс. руб (согласно расценкам http://www.rimos.ru/catalog/pump/25601) 81x10шт=810 тыс. руб Сумма установки и пусконаладочных работ ориентировочно 30% от стоимости оборудования 810*0,3=243тыс руб Строительство здания насосной согласно	-	5053

	подающей магистраль и 5ти насосов типа K200-150-315 на обратной	объектам аналогам до 4000тыс руб. Итого: 5053 тыс. руб		
2	Модернизация теплообменного оборудования в тепловых пунктах потребителей	Поэтапная модернизация существующих бойлеров с установкой современных теплообменных аппаратов и систем водоподготовки для обеспечения нужд ГВС. Не менее 115 потребителей с установленными бойлерами. Усреднённая стоимость оборудования и работ по замене нагревателя принята 100 тыс.руб на 1го потребителя Итого: 11500 тыс. руб	7500	4000
3	Оборудование потребителей приборами учёта тепла	Количество абонентов без установленных приборов учёта т.эн – 8 шт. Средняя стоимость прибора учёта тепловой энергии с установкой (для частного сектора) составляет 25 тыс. руб. Итого: 975 тыс. руб	980	-
4	Мероприятия по техническому перевооружению основного и вспомогательного оборудования энергоблоков ОСП Рефтинская ГРЭС АО «КузбассЭнерго» ООО «Сибирская генерирующая компания» № 1-10 с заменой поверхностей нагрева.	Затраты составят ориентировочно 50 млн. рублей в год. Указанные мероприятия будут осуществляться за счёт собственных средств предприятия и суммарно составят за период с 2018 г. по 2028 г. – 550 млн.рублей без НДС.	160000	640000
Итого:		817533	168480	649053
Мероприятия по модернизации сетей теплоснабжения				
5	Замена изоляции магистральной теплосети в 3-х трубном исполнении, реконструкция магистрального трубопровода от ОСП Рефтинская ГРЭС АО «КузбассЭнерго» ООО «Сибирская генерирующая компания» (в т.ч в посёлке)	$7,245\text{км} * 15352,07 = 111225,7$	17377,0	93848,7
6	Поэтапная замена всех трубопроводов и арматуры тепловой сети посёлка Рефтинский	$\varnothing 350 \div 300 \ 0,979\text{км} * 15352,07 = 15029,6$ $\varnothing 250 \ 1,411\text{км} * 13239,82 = 18681,3$ $\varnothing 200 \ 1,825\text{км} * 178725,4 = 33110,4$ $\varnothing 150 \ 9,253\text{км} * 16047,21 = 57850,17$ $\varnothing 125 \ 8180,6\text{км} * 15004,68 = 12675,9$ $\varnothing 100 \ 6,8024\text{км} * 118831,16 = 80483,8$ $\varnothing 80, \varnothing 70, \varnothing 50, \varnothing 25 \ 4,572\text{км} * 6256,33 = 52299,5$ Итого: 270130,6	135065,3	135065,3
7	В.т.ч: замена существующего участка трубопровода L=135 D=300мм от тк106 до тк108 по внутриквартальной территории многоэтажной жилой застройки по ул.Лесной на D= 350мм	$0,135\text{км} * 30217,29 = 4079,3$	2039,6	2039,6
Итого:		385435,5	154481,9	230953,6
Итого:		1202968,5	322961,9	880006,6

ГЛАВА 11. Обоснование предложения по определению единой теплоснабжающей организации.

Решение по установлению единой теплоснабжающей организации осуществляется на основании критериев определения единой теплоснабжающей организации, установленных в правилах организации теплоснабжения, утверждаемых Правительством Российской Федерации.

В соответствии со статьей 2 пунктом 28 Федерального закона от 27.07.2010 года № 190-

ФЗ «О теплоснабжении»: «Единая теплоснабжающая организация в системе теплоснабжения (далее - единая теплоснабжающая организация) - теплоснабжающая организация, которая определяется в схеме теплоснабжения федеральным органом исполнительной власти, уполномоченным Правительством Российской Федерации на реализацию государственной политики в сфере теплоснабжения (далее - федеральный орган исполнительной власти, уполномоченный на реализацию государственной политики в сфере теплоснабжения), или органом местного самоуправления на основании критериев и в порядке, которые установлены правилами организации теплоснабжения, утверждёнными Правительством Российской Федерации».

В соответствии со статьей 6 пунктом 6 Федерального закона от 27.07.2010 года № 190-ФЗ «О теплоснабжении»:

«К полномочиям органов местного самоуправления поселений, городских округов по организации теплоснабжения на соответствующих территориях относится утверждение схем теплоснабжения поселений, городских округов с численностью населения менее пятисот тысяч человек, в том числе определение единой теплоснабжающей организации».

Предложения по установлению единой теплоснабжающей организации осуществляются на основании критериев определения единой теплоснабжающей организации, установленных в правилах организации теплоснабжения, утверждаемых Правительством Российской Федерации. Предлагается использовать для этого нижеследующий раздел проекта Постановления Правительства Российской Федерации «Об утверждении правил организации теплоснабжения», предложенный к утверждению Правительством Российской Федерации в соответствии со статьей 4 пунктом 1 Федерального закона от 27.07.2010 года № 190-ФЗ «О теплоснабжении».

Критерии и порядок определения единой теплоснабжающей организации:

1. Статус единой теплоснабжающей организации присваивается органом местного самоуправления или федеральным органом исполнительной власти (далее – уполномоченные органы) при утверждении схемы теплоснабжения поселения, городского округа, а в случае смены единой теплоснабжающей организации – при актуализации схемы теплоснабжения.

2. В проекте схемы теплоснабжения должны быть определены границы зон деятельности единой теплоснабжающей организации (организаций). Границы зоны (зон) деятельности единой теплоснабжающей организации (организаций) определяются границами системы теплоснабжения, в отношении которой присваивается соответствующий статус. В случае, если на территории поселения, городского округа существуют несколько систем теплоснабжения, уполномоченные органы вправе:

- определить единую теплоснабжающую организацию (организации) в каждой из систем теплоснабжения, расположенных в границах поселения, городского округа;

- определить на несколько систем теплоснабжения единую теплоснабжающую организацию, если такая организация владеет на праве собственности или ином законном основании источниками тепловой энергии и (или) тепловыми сетями в каждой из систем теплоснабжения, входящей в зону её деятельности.

3. Для присвоения статуса единой теплоснабжающей организации впервые на территории поселения, городского округа, лица, владеющие на праве собственности или ином законном основании источниками тепловой энергии и (или) тепловыми сетями на территории поселения, городского округа вправе подать в течение одного месяца с даты размещения на сайте поселения, городского округа, города федерального значения проекта схемы теплоснабжения в орган местного самоуправления заявки на присвоение статуса единой теплоснабжающей организации с указанием зоны деятельности, в которой указанные лица планируют исполнять функции единой теплоснабжающей организации. Орган местного самоуправления обязан разместить сведения о принятых заявках на сайте поселения, городского округа.

4. В случае если в отношении одной зоны деятельности единой теплоснабжающей организации подана одна заявка от лица, владеющего на праве собственности или ином

законном основании источниками тепловой энергии и (или) тепловыми сетями в соответствующей системе теплоснабжения, то статус единой теплоснабжающей организации присваивается указанному лицу. В случае, если в отношении одной зоны деятельности единой теплоснабжающей организации подано несколько заявок от лиц, владеющих на праве собственности или ином законном основании источниками тепловой энергии и (или) тепловыми сетями в соответствующей системе теплоснабжения, орган местного самоуправления присваивает статус единой теплоснабжающей организации в соответствии с критериями настоящих Правил.

5. Критериями определения единой теплоснабжающей организации являются:

1) владение на праве собственности или ином законном основании источниками тепловой энергии с наибольшей совокупной установленной тепловой мощностью в границах зоны деятельности единой теплоснабжающей организации или тепловыми сетями, к которым непосредственно подключены источники тепловой энергии с наибольшей совокупной установленной тепловой мощностью в границах зоны деятельности единой теплоснабжающей организации;

2) размер уставного (складочного) капитала хозяйственного товарищества или общества, уставного фонда унитарного предприятия должен быть не менее остаточной балансовой стоимости источников тепловой энергии и тепловых сетей, которыми указанная организация владеет на праве собственности или ином законном основании в границах зоны деятельности единой теплоснабжающей организации. Размер уставного капитала и остаточная балансовая стоимость имущества определяются по данным бухгалтерской отчетности на последнюю отчетную дату перед подачей заявки на присвоение статуса единой теплоснабжающей организации.

6. В случае если в отношении одной зоны деятельности единой теплоснабжающей организации подано более одной заявки на присвоение соответствующего статуса от лиц, соответствующих критериям, установленным настоящими Правилами, статус единой теплоснабжающей организации присваивается организации, способной в лучшей мере обеспечить надежность теплоснабжения в соответствующей системе теплоснабжения. Способность обеспечить надежность теплоснабжения определяется наличием у организации технических возможностей и квалифицированного персонала по наладке, мониторингу, диспетчеризации, переключениям и оперативному управлению гидравлическими режимами, и обосновывается в схеме теплоснабжения.

7. В случае если в отношении зоны деятельности единой теплоснабжающей организации не подано ни одной заявки на присвоение соответствующего статуса, статус единой теплоснабжающей организации присваивается организации, владеющей в соответствующей зоне деятельности источниками тепловой энергии и (или) тепловыми сетями, и соответствующей критериям настоящих Правил.

8. Единая теплоснабжающая организация при осуществлении своей деятельности обязана:

а) заключать и надлежаще исполнять договоры теплоснабжения со всеми обратившимися к ней потребителями тепловой энергии в своей зоне деятельности;

б) осуществлять мониторинг реализации схемы теплоснабжения и подавать в орган, утвердивший схему теплоснабжения, отчеты о реализации, включая предложения по актуализации схемы теплоснабжения;

в) надлежащим образом исполнять обязательства перед иными теплоснабжающими и теплосетевыми организациями в зоне своей деятельности;

г) осуществлять контроль режимов потребления тепловой энергии в зоне своей деятельности.

В настоящее время МУ ОП «Рефтинское» отвечает критериям определения единой теплоснабжающей организации в части владения тепловыми сетями посёлка Рефтинский. ОСП Рефтинская ГРЭС АО «КузбассЭнерго» ООО «Сибирская генерирующая компания» также, отвечает критериям определения единой теплоснабжающей организации, в части владения источником тепловой энергии в посёлке Рефтинский. Обе организации могут

претендовать на статус единой теплоснабжающей организации.

По итогам публичных слушаний, постановлением главы городского округа Рефтинский от 11.04.2019 года № 248 статус Единой Теплоснабжающей Организации присвоен МУ ОП «Рефтинское».

ГЛАВА ГОРОДСКОГО ОКРУГА РЕФТИНСКИЙ ПОСТАНОВЛЕНИЕ

17.01.2022 № 25

п. Рефтинский

О внесении изменений в постановление главы городского округа Рефтинский от 29.12.2018 года № 960 «Об утверждении Муниципальной программы «Развитие жилищного комплекса в городском округе Рефтинский» до 2024 года» (в редакции от 30.12.2021 года)

В соответствии с Градостроительным кодексом, Федеральным законом от 06.10.2003 года № 131-ФЗ «Об общих принципах организации местного самоуправления в Российской Федерации», Постановлениями Правительства Российской Федерации от 17.12.2010 года № 1050 «О реализации отдельных мероприятий государственной программы Российской Федерации «Обеспечение доступным и комфортным жильем и коммунальными услугами граждан Российской Федерации», от 30.12.2017 года № 1710 «Об утверждении государственной программы Российской Федерации «Обеспечение доступным и комфортным жильем и коммунальными услугами граждан Российской Федерации», от 21.03.2006 года № 153 «О некоторых вопросах реализации основного мероприятия «Выполнение государственных обязательств по обеспечению жильем категорий граждан, установленных федеральным законодательством» государственной программы Российской Федерации «Обеспечение доступным и комфортным жильем и коммунальными услугами граждан Российской Федерации», Законами Свердловской области от 29.10.2013 года № 112-ОЗ «О наделении органов местного самоуправления муниципальных образований, расположенных на территории Свердловской области, государственными полномочиями Свердловской области по постановке на учет и учету граждан Российской Федерации, имеющих право на получение жилищных субсидий на приобретение или строительство жилых помещений», от 14.11.2018 года № 140-ОЗ «О регулировании отдельных отношений в сфере благоустройства территории муниципальных образований, расположенных на территории Свердловской области», Постановлениями Правительства Свердловской области от 24.10.2013 года № 1296-ПП «Об утверждении государственной программы Свердловской области «Реализация основных направлений государственной политики в строительном комплексе Свердловской области до 2024 года», от 11.02.2014 года № 77-ПП «Об утверждении Порядка предоставления и расходования субвенций на осуществление переданных государственных полномочий Свердловской области по постановке на учет и учету граждан Российской Федерации, имеющих право на получение жилищных субсидий на приобретение или строительство жилых помещений в соответствии с федеральным законом о жилищных субсидиях гражданам, выезжающим из районов Крайнего Севера и приравненных к ним местностей», в соответствии с решением Думы городского округа Рефтинский от 14.12.2021 года № 18 «Об утверждении бюджета городского округа Рефтинский на 2022 год и плановый период 2023 и 2024 годов», постановлением главы городского округа Рефтинский от 15.04.2020 года № 189 «Об утверждении Порядка формирования и реализации муниципальных программ городского округа Рефтинский», на основании пункта 32 части 6 статьи 27 Устава городского округа Рефтинский

ПОСТАНОВЛЯЮ

1. Внести изменения в постановление главы городского округа Рефтинский от 29.12.2018 года № 960 «Об утверждении Муниципальной программы «Развитие жилищного комплекса в городском округе Рефтинский» до 2024 года» (в редакции от 30.12.2021 года):

1.1. в приложении № 1 в Паспорте программы графу «Объем финансирования муниципальной программы по годам реализации, тыс. рублей», раздел № 1 «Характеристика и

анализ текущего состояния сферы социально - экономического развития городского округа Рефтинский» изложить в новой редакции (приложение № 1);

1.2. изложить приложение № 1 к Муниципальной программе «Развитие жилищного комплекса в городском округе Рефтинский» до 2024 года» в новой редакции (приложение № 2).

1.3. изложить приложение № 2 к Муниципальной программе «Развитие жилищного комплекса в городском округе Рефтинский» до 2024 года» в новой редакции (приложение № 3).

1.4. изложить приложение № 3 к Муниципальной программе «Развитие жилищного комплекса в городском округе Рефтинский» до 2024 года» в новой редакции (приложение № 4).

2. Опубликовать настоящее постановление в информационном вестнике администрации городского округа Рефтинский «Рефтинский вестник».

3. Контроль над исполнением настоящего постановления возложить на заместителя главы администрации Т.А. Карпову.

Глава городского округа Рефтинский Н.Б. Мельчакова

Приложение № 1

к постановлению главы городского округа Рефтинский от 17.01.2022 № 25 «О внесении изменений в постановление главы городского округа Рефтинский от 29.12.2018 года № 960 «Об утверждении Муниципальной программы «Развитие жилищного комплекса в городском округе Рефтинский» до 2024 года» (в редакции от 30.12.2021 года)

Объемы финансирования Муниципальной программы по годам реализации, тыс. рублей	ВСЕГО: 53 811,64 тыс. рублей в том числе: 2019 год – 17 189,37 тыс. рублей, 2020 год – 5 498,50 тыс. рублей, 2021 год – 8 482,50 тыс. рублей, 2022 год – 8 185,53 тыс. рублей, 2023 год – 7 433,07 тыс. рублей, 2024 год – 7 022,64 тыс. рублей из них: областной бюджет 3 407,01 тыс. рублей в том числе: 2019 год – 1 204,06 тыс. рублей, 2020 год – 485,65 тыс. рублей, 2021 год – 1 715,80 тыс. рублей, 2022 год - 0,50 тыс. рублей, 2023 год - 0,50 тыс. рублей, 2024 год - 0,50 тыс. рублей федеральный бюджет 83,95 тыс. рублей в том числе: 2019 год – 0,00 тыс. рублей, 2020 год – 83,95 тыс. рублей, 2021 год - 0,00 тыс. рублей, 2022 год - 0,00 тыс. рублей, 2023 год - 0,00 тыс. рублей, 2024 год - 0,00 тыс. рублей местный бюджет 11 827,52 тыс. рублей в том числе:
--	--

	2019 год – 3 392,51 тыс. рублей, 2020 год – 917,98 тыс. рублей, 2021 год – 1 221,47 тыс. рублей, 2022 год – 2 736,96 тыс. рублей, 2023 год – 1 984,50 тыс. рублей, 2024 год – 1 574,10 тыс. рублей внебюджетные источники 38 493,16 тыс. рублей в том числе: 2019 год – 12 592,80 тыс. рублей, 2020 год – 4 010,92 тыс. рублей, 2021 год – 5 545,23 тыс. рублей, 2022 год – 5 448,07 тыс. рублей, 2023 год – 5 448,07 тыс. рублей, 2024 год – 5 448,07 тыс. рублей
--	--

Раздел 1. Характеристика и анализ текущего состояния сферы социально - экономического развития городского округа Рефтинский

Градостроительная деятельность - деятельность по развитию территорий, осуществляемая в виде территориального планирования, градостроительного зонирования, планировки территории, архитектурно-строительного проектирования, строительства, капитального ремонта, реконструкции объектов капитального строительства, эксплуатации зданий, сооружений.

В настоящее время в городском округе Рефтинский разработана и утверждена следующая градостроительная документация:

- Генеральный план городского округа Рефтинский, утвержденный решением Думы городского округа Рефтинский от 28.03.2013 № 83;
- Генеральный план поселка Рефтинский, утвержденный решением Думы городского округа Рефтинский от 28.12.2012 № 71;
- Правила землепользования и застройки городского округа Рефтинский, утвержденные решением Думы городского округа Рефтинский от 27.03.2014 № 148 (в редакции от 25.05.2021 № 329);
- Нормативы градостроительного проектирования городского округа Рефтинский, утвержденные решением Думы городского округа Рефтинский от 22.12.2016 № 41.

Показатели программы по подготовке проектов планировок и межевания территорий, предназначенных для жилищного строительства на основании разработанных документов территориального планирования городского округа Рефтинский в целях создания условий для формирования и предоставления земельных участков под объекты жилищно-гражданского строительства на территории городского округа Рефтинский, достигнуты. В целях развития многоэтажного жилищного строительства разработан проект планировки и межевания территории в районе улиц Лесная, Молодежная, Юбилейная, Парковая. Проектируемый квартал жилой застройки расположен в центральной части п. Рефтинский, западнее Рефтинского водохранилища. Также разработан проект планировки и межевания территории для индивидуального жилищного строительства.

С принятием изменений в Закон Свердловской области № 95-ОЗ от 04.03.2016 года «О границах муниципальных образований, расположенных на территории Свердловской области», изменились границы городского округа Рефтинский. В границы городского округа Рефтинский вошли: лагерь «Искорка», полигон ТБО, территория кладбища, автомобильная дорога.

В связи с данными изменениями, в 2018 году была проведена корректировка Генерального плана городского округа Рефтинский, запланированная программой «Развитие жилищного комплекса в городском округе Рефтинский» до 2020 года». Документ не получил положительное заключение Министерства экономического развития Российской Федерации

по замечаниям Рослесхоза и Министерства природных ресурсов и экологии Российской Федерации по причине присутствия в границах населенного пункта поселок Рефтинский земельных участков, имеющих пересечения с границами земель лесного фонда. Для утверждения проекта внесения изменений в Генеральный план городского округа Рефтинский необходимо исключение из границ населенного пункта поселок Рефтинский земельных участков, имеющих пересечения с земельными участками лесного фонда и дополнительная корректировка проекта Генерального плана городского округа Рефтинский.

После утверждения проекта Генерального плана необходима актуализация Правил землепользования и застройки городского округа Рефтинский.

С момента утверждения черты посёлка Рефтинский, основной проблемой городского округа Рефтинский остается ограниченность территориального развития поселка землями лесного фонда. В 2022 году предстоит подготовка проектной документации по изменению границ земель, на которых расположены леса в лесопарковых и зеленых зонах для обеспечения возможности включения в границы населенного пункта селитебных территорий и их освоение малоэтажной и индивидуальной жилой застройкой.

Ключевая роль администрации городского округа Рефтинский заключается в создании условий для активной инвестиционной деятельности и формирование благоприятной среды для жизнедеятельности граждан на территории округа. В связи с чем, необходимо решить следующие задачи:

- повышение инвестиционной привлекательности территории, создание комфортных условий для строительства жилья и ведения бизнеса;
- создание эффективной инженерной и транспортной инфраструктуры, отвечающей потребностям развития поселка Рефтинский.

Для этого необходимы:

- корректура Генерального плана и актуализация Правил землепользования и застройки городского округа Рефтинский и утверждение документов в новой редакции;
- освоение новых и санация существующих селитебных территорий, подготовка проектной документации по изменению границ земель, на которых расположены леса в лесопарковых и зелёных зонах;
- разработка документации по планировке территорий в промышленной зоне городского округа, как условие для формирования и предоставления земельных участков под объекты промышленного строительства;
- создание условий для ведения информационной системы обеспечения градостроительной деятельности и наполнение системы градостроительной документацией.

В соответствии со Стратегией социально-экономического развития территории городского округа Рефтинский приоритетными направлениями жилищной политики являются создание условий для роста предложений на рынке жилья:

- достижение показателя обеспеченности населения жильем в 2030 году до 25,3 кв. м. на человека;
- реализация Генерального плана городского округа Рефтинский;
- обеспечение участков массового жилищного строительства инженерной, транспортной и социальной инфраструктурой;
- совершенствования механизмов финансирования строительства жилья;
- активизация развития малоэтажного жилищного строительства.

Генеральным планом городского округа Рефтинский предусмотрено строительство и ввод в эксплуатацию 61 тыс. кв. м общей площади жилья.

Численность населения на начало 2022 года составила 15636 человек. Расчетная средняя жилищная обеспеченность по городскому округу составляет 24,5 кв. м./ человека.

В целях привлечения инвестиций и создания новых предприятий в городском округе Рефтинский сформирован перечень инвестиционных площадок. Площадки № 1 и № 6, участки с КН 66:34:0201001:754 и КН 66:34:0201001:753, обладают потенциалом размещения производственных предприятий различного направления:

- по изготовлению топливных брикетов из сырья, содержащего помет птиц, которое может быть использовано как бытовое топливо, так и для применения в различных отраслях промышленности;

- организация сборного производства инструментов, оборудования.

Разработка проекта планировки и межевания для данных площадок, предусмотренная подпрограммой «Подготовка градостроительной документации на территории городского округа Рефтинский», увеличит их инвестиционную привлекательность.

Реализация градостроительной политики обеспечит устойчивое развитие муниципального образования и окажет существенное влияние на улучшение качества жизни. Эффективное использование территориальных ресурсов позволит создать благоприятный инвестиционный климат для реализации инвестиционных проектов и строительства объектов, имеющих большое значение для социально - экономического развития городского округа Рефтинский.

Несмотря на достигнутые результаты, недостаточный уровень обеспеченности граждан жильем и низкая доступность жилья остаются одной из основных социально - экономических проблем Российской Федерации.

Поддержка молодых семей в улучшении жилищных условий является важнейшим направлением жилищной политики Российской Федерации.

На федеральном уровне с 2002 по 2017 год реализовывалась подпрограмма «Обеспечение жильем молодых семей» федеральной целевой программы «Жилище» на 2015 – 2020 годы. С 1 января 2018 года мероприятия по обеспечению жильем молодых семей реализовывались в рамках основного мероприятия «Обеспечение жильем молодых семей» государственной программы Российской Федерации «Обеспечение доступным и комфортным жильем и коммунальными услугами граждан Российской Федерации», утвержденной Постановлением Правительства Российской Федерации от 30.12.2017 года № 1710 «Об утверждении государственной программы Российской Федерации «Обеспечение доступным и комфортным жильем и коммунальными услугами граждан Российской Федерации» (далее - основное мероприятие). В 2019 году наименование основного мероприятия изменено на мероприятия по обеспечению жильем молодых семей ведомственной целевой программы «Оказание государственной поддержки гражданам в обеспечении жильем и оплате жилищно – коммунальных услуг» государственной программы «Обеспечение доступным и комфортным жильем и коммунальными услугами граждан Российской Федерации», утвержденной постановлением Правительства Российской Федерации от 30.12.2017 года № 1710 «Об утверждении государственной программы Российской Федерации «Обеспечение доступным и комфортным жильем и коммунальными услугами граждан Российской Федерации» (далее – мероприятия ведомственной целевой программы). С 2020 года в составе Подпрограммы 1 «Стимулирование развития жилищного строительства» государственной программы Свердловской области «Реализация основных направлений государственной политики в строительном комплексе Свердловской области до 2024 года», утвержденной постановлением Правительства Свердловской области от 24.10.2013 года № 1296-ПП (далее – Подпрограмма 1), предусматриваются мероприятия по обеспечению жильем молодых семей, для реализации которых планируется привлечение субсидии из федерального бюджета в рамках мероприятия по обеспечению жильем молодых семей ведомственной целевой программы «Оказание государственной поддержки гражданам в обеспечении жильем и оплате жилищно-коммунальных услуг» государственной программы Российской Федерации «Обеспечение доступным и комфортным жильем и коммунальными услугами граждан Российской Федерации», утвержденной Постановлением Правительства Российской Федерации от 30.12.2017 года № 1710 «Об утверждении государственной программы Российской Федерации «Обеспечение доступным и комфортным жильем и коммунальными услугами граждан Российской Федерации». Размер социальной выплаты, предоставляемой молодой семье в рамках данного мероприятия, составляет 35% расчетной стоимости жилья - для молодых семей, не имеющих детей, и 40% расчетной стоимости жилья - для молодых семей, имеющих

одного и более детей, и одиноко проживающих родителей с детьми и может выплачиваться за счет средств бюджетов всех уровней.

В Свердловской области финансовая поддержка молодых граждан при обеспечении жильем целенаправленно осуществляется с 2003 года. На территории городского округа Рефтинский Подпрограмма «Обеспечение жильем молодых семей на территории городского округа Рефтинский» действует с 2008 года.

По состоянию на 09.11.2021 года в списке молодых семей - участников мероприятия ведомственной целевой программы, изъявивших желание получить социальную выплату, по городскому округу Рефтинский в 2022 году – 48 семей, из них 7 многодетных, которым в первоочередном порядке предоставляется социальная выплата. Социальные выплаты на приобретение (строительство) жилого помещения получили 35 молодых семей: в 2009 году – 5 семей, в 2010 году – 2 семьи, в 2011 году – 3 семьи, в 2012 году – 5 семей, в 2013 году – 4 семьи, в 2014 году – 3 семьи, в 2015 году – 2 семьи, в 2016 году – 2 семьи, в 2017 году – 2 семьи, в 2018 году – 2 семьи, в 2019 году – 2 семьи, в 2020 году – 1 семья, в 2021 году – 2 семьи.

На сегодняшний день остается проблемой условие, связанное с ограничением возраста молодых семей для участия в мероприятии по обеспечению жильем молодых семей ведомственной целевой программы, так как при достижении возраста 36 лет одним из супругов молодая семья, так и не получив социальную выплату, исключается из участников мероприятия по обеспечению жильем молодых семей ведомственной целевой программы.

С 2017 года на территории городского округа Рефтинский действует Подпрограмма «Предоставление региональной поддержки молодым семьям на улучшение жилищных условий». Предоставление молодым семьям - участникам мероприятия по обеспечению жильем молодых семей ведомственной целевой программы «Оказание государственной поддержки гражданам в обеспечении жильем и оплате жилищно-коммунальных услуг» государственной программы Российской Федерации «Обеспечение доступным и комфортным жильем и коммунальными услугами граждан Российской Федерации» региональной социальной выплаты в размере 20 процентов от расчетной стоимости жилья за счет средств областного и местных бюджетов, а также исключение требования по ограничению возраста супругов поможет значительно сократить очередь молодых семей по мероприятию по обеспечению жильем молодых семей ведомственной целевой программы.

По состоянию на 01.01.2022 года в списке молодых семей – участников подпрограммы 1 «Стимулирование развития жилищного строительства» государственной программы Свердловской области «Реализация основных направлений государственной политики в строительном комплексе Свердловской области до 2024 года», изъявивших желание получить региональную социальную выплату, по городскому округу Рефтинский в 2022 году – 16 семей. Региональные социальные выплаты на улучшение жилищных условий получили 13 молодых семей: в 2017 году – 4 семьи, в 2018 году – 6 семьи, в 2019 году – 1 семья, в 2020 году – 1 семья, в 2021 году – 1 семья.

Как правило, молодые семьи не могут получить доступ на рынок жилья без бюджетной поддержки. Даже имея достаточный уровень дохода для получения ипотечного жилищного кредита, они не могут оплатить первоначальный взнос при получении кредита. Молодые семьи в основном являются приобретателями первого в своей жизни жилья, а значит, не имеют в собственности жилого помещения, которое можно было бы использовать в качестве обеспечения уплаты первоначального взноса при получении ипотечного жилищного кредита или займа. К тому же они не имеют возможности накопить на эти цели необходимые средства. Однако данная категория населения имеет хорошие перспективы роста заработной платы по мере повышения квалификации, и государственная помощь в предоставлении средств на уплату первоначального взноса при получении ипотечных жилищных кредитов или займов будет являться для молодых семей хорошим стимулом дальнейшего профессионального роста.

Другая категория молодых семей имеет возможность накопить на первоначальный

взнос по ипотечному жилищному кредиту и самостоятельно приобрести жилье с привлечением средств данного кредита. Однако, находясь в репродуктивном возрасте, многие молодые семьи после вступления в брак принимают решение о рождении ребенка. В период по уходу за новорожденным ребенком платежеспособность молодой семьи резко снижается в связи с тем, что один из молодых родителей находится в отпуске по уходу за ребенком и получает пособие, а не полноценную заработную плату. В целях предоставления финансовой поддержки молодым семьям при обеспечении жильем в составе Муниципальной программы предусмотрены Подпрограммы «Обеспечение жильем молодых семей на территории городского округа Рефтинский» и «Предоставление региональной поддержки молодым семьям на улучшение жилищных условий на территории городского округа Рефтинский».

Поддержка молодых семей при решении жилищной проблемы станет основой стабильных условий жизни для этой наиболее активной части населения, повлияет на улучшение демографической ситуации в Свердловской области. Возможность решения жилищной проблемы, в том числе с привлечением средств ипотечного жилищного кредита или займа, создаст для молодежи стимул к повышению качества трудовой деятельности, уровня квалификации в целях роста заработной платы. Решение жилищной проблемы молодых семей позволит сформировать экономически активный слой населения.

К наиболее серьезным рискам реализации Подпрограмм «Обеспечение жильем молодых семей на территории городского округа Рефтинский» и «Предоставление региональной поддержки молодым семьям на улучшение жилищных условий на территории городского округа Рефтинский» можно отнести такие риски, как изменение законодательства Российской Федерации и законодательства Свердловской области в части сокращения или прекращения финансирования государственных программ Свердловской области и неэффективное управление вышеуказанными Подпрограммами.

Подпрограмма «Обеспечение жильем отдельных категорий граждан на территории городского округа Рефтинский» предусматривает обеспечение жильем указанных категорий граждан и осуществление органами местного самоуправления муниципальных образований, расположенных на территории Свердловской области, переданных государственных полномочий Свердловской области по постановке на учет и учету граждан Российской Федерации, имеющих право на получение жилищных субсидий на приобретение или строительство жилых помещений в соответствии с Федеральным законом о жилищных субсидиях гражданам, выезжающим из районов Крайнего Севера и приравненных к ним местностей.

Федеральным законом от 25.10.2002 года № 125-ФЗ «О жилищных субсидиях гражданам, выезжающим из районов Крайнего Севера и приравненных к ним местностей» установлено, что осуществление государственных полномочий субъектов Российской Федерации по постановке на учет и учету граждан, имеющих право на получение жилищных субсидий, законами субъектов Российской Федерации может быть передано органам местного самоуправления, в связи с чем в Свердловской области принят Закон Свердловской области от 29.10.2013 года № 112-ОЗ «О наделении органов местного самоуправления муниципальных образований, расположенных на территории Свердловской области, государственными полномочиями Свердловской области по постановке на учет и учету граждан Российской Федерации, имеющих право на получение жилищных субсидий на приобретение или строительство жилых помещений».

По состоянию на 01.01.2022 года в городском округе Рефтинский на учете состоят 3 гражданина (с учетом членов их семей - 4), выехавших из районов Крайнего Севера и приравненных к ним местностей, имеющих право на получение жилищных субсидий в соответствии с федеральным законодательством.

Приложение № 2
к постановлению главы городского округа Рефтинский от
17.01.2022 № 25 «О внесении изменений в постановление
главы городского округа Рефтинский от 29.12.2018 года №
960 «Об утверждении Муниципальной программы

**ЦЕЛИ, ЗАДАЧИ И ЦЕЛЕВЫЕ ПОКАЗАТЕЛИ
реализации Муниципальной программы**

«Развитие жилищного комплекса в городском округе Рефтинский» до 2024 года»

№ строки	Наименование цели (целей) и задач, целевых показателей	Единица измерения	Значение целевого показателя реализации муниципальной программы						Источник значений показателей
			2019	2020	2021	2022	2023	2024	
1	2	3	4	5	6	7	8	9	10
1.	Подпрограмма 1. Подготовка градостроительной документации на территории городского округа Рефтинский								
1.	Цель 1. Осуществление градостроительной деятельности в соответствии с полномочиями администрации городского округа Рефтинский								
1.1.	Задача 1.1. Обеспечить территорию городского округа Рефтинский градостроительной документацией								
1.1.1.	Количество разработанной градостроительной документации	ед.	1	0	0	1	1	0	Генеральный план городского округа Рефтинский в отношении посёлка Рефтинский, утверждённый решением Думы городского округа Рефтинский № 71 от 28.12.2016 года
1.2.	Задача 1.2. Ведение государственной информационной системы обеспечения градостроительной деятельности								
1.2.1.	Количество разработанной градостроительной документации, загруженной в информационную систему обеспечения градостроительной деятельности	ед.	1	0	0	0	0	0	Генеральный план городского округа Рефтинский в отношении посёлка Рефтинский, утверждённый решением Думы городского округа Рефтинский № 71 от 28.12.2016 года
1.2.2.	Доля разработанной градостроительной документации, загруженной в государственную информационную систему обеспечения градостроительной деятельности	процентов	0	0	100	100	100	100	Генеральный план городского округа Рефтинский в отношении посёлка Рефтинский, утверждённый решением Думы городского округа Рефтинский № 71 от 28.12.2016 года
1.3.	Задача 1.3. Обеспечение территории городского округа Рефтинский актуализированной документацией территориального планирования								
1.3.1.	Количество разработанной документации территориального планирования	единиц	0	0	1	0	1	0	Генеральный план городского округа Рефтинский
2.	Цель 2. создание условий для формирования и предоставления земельных участков под объекты жилищно-гражданского строительства на территории городского округа Рефтинский								
2.1.	Задача 2.1. Подготовить проекты планировки и межевания территорий, предназначенных для жилищно-гражданского и промышленного строительства на основании разработанных документов территориального планирования городского округа Рефтинский								

2.1.1.	Площадь земельных участков, предназначенных для промышленного строительства на основании разработанных проектов планировок и межевания территорий	га	0	0	0	0	0	0	0	Генеральный план городского округа Рефтинский
2.	Подпрограмма 2. Обеспечение жильём молодых семей на территории городского округа Рефтинский									
3.	Цель 3. Предоставление государственной поддержки в решении жилищной проблемы молодым семьям, признанным в установленном порядке нуждающимися в улучшении жилищных условий на территории городского округа Рефтинский									
3.1.	Задача 3.1. Предоставление социальных выплат молодым семьям на приобретение (строительство) жилья									
3.1.1.	Доля молодых семей, получивших социальную выплату на приобретение (строительство) жилого помещения от общего количества молодых семей - участников мероприятия, изъявивших желание получить социальную выплату, по городскому округу Рефтинский	процентов	3,45	1,8	3,64	3,8	3,8	3,8	3,8	1. Порядок предоставления социальных выплат молодым семьям на приобретение (строительство) жилья и их использования, утвержденный Постановлением Правительства Свердловской области от 24.10.2013 года № 1296-ПП. 2. Книга учета выдачи свидетельств о праве на получение социальной выплаты на приобретение (строительство) жилья. 3. Распоряжение главы городского округа Рефтинский "О выделении денежных средств в форме социальной выплаты молодым семьям на приобретение жилого помещения или создание объекта индивидуального жилищного строительства". 4. Список молодых семей - участников мероприятия, изъявивших желание получить социальную выплату, по городскому округу Рефтинский.
3.	Подпрограмма 3. Обеспечение жильём отдельных категорий граждан на территории городского округа Рефтинский									

4.	Цель 4. Обеспечение жильем отдельных категорий граждан на территории городского округа Рефтинский								
4.1.	Задача 4.1. Обеспечение осуществления администрацией городского округа Рефтинский переданных государственных полномочий Свердловской области по постановке на учет и учету граждан Российской Федерации, имеющих право на получение жилищных субсидий на приобретение или строительство жилых помещений в соответствии с Федеральным законом о жилищных субсидиях гражданам, выезжающим из районов Крайнего Севера и приравненных к ним местностей								
4.1.1.	Количество квартальных, годовых отчетов о расходовании субвенций на осуществление переданных государственных полномочий Свердловской области по постановке на учет и учету граждан Российской Федерации, имеющих право на получение жилищных субсидий на приобретение или строительство жилых помещений в соответствии с Федеральным законом о жилищных субсидиях гражданам, выезжающим из районов Крайнего Севера и приравненных к ним местностей	единиц	0	0	4	4	4	4	1. Постановление Правительства Свердловской области от 11.02.2014 года № 77-ПП «Об утверждении Порядка предоставления и расходования субвенций на осуществление переданных государственных полномочий Свердловской области по постановке на учет и учету граждан Российской Федерации, имеющих право на получение жилищных субсидий на приобретение или строительство жилых помещений в соответствии с Федеральным законом о жилищных субсидиях гражданам, выезжающим из районов Крайнего Севера и приравненных к ним местностей». 2. Постановление Правительства Свердловской области от 02.10.2007 года № 986-ПП «Об утверждении Порядка по постановке на учет и учету граждан Российской Федерации, имеющих право на получение жилищных субсидий на приобретение или строительство жилых помещений в

									соответствии с федеральным законом о жилищных субсидиях гражданам, выезжающим из районов Крайнего Севера и приравненных к ним местностей». 3. Отчеты в Министерство строительства и развития инфраструктуры, подготовленные в порядке и сроки, определенные Постановлением Правительства Свердловской области от 11.02.2014 года № 77-ПП.
4.2.	Задача 4.2. Обеспечение жильем медицинских работников (врачей, фельдшеров) организаций здравоохранения на территории городского округа Рефтинский в целях обеспечения качественного предоставления услуг в сфере здравоохранения								
4.2.1.	Доля жилых помещений, предоставленных по договору коммерческого найма медицинским работникам (врачам, фельдшерам) организаций здравоохранения на территории городского округа Рефтинский от общего количества поступивших ходатайств в администрацию городского округа Рефтинский от работодателей организаций здравоохранения о предоставлении жилого помещения по договору коммерческого найма заявителю в текущем году	процентов	0	0	0				1. Порядок предоставления жилых помещений муниципального жилищного фонда городского округа Рефтинский по договору коммерческого найма, утвержденный решением Думы городского округа Рефтинский от 29.09.2020 года № 285. 2. Журнал регистрации входящих документов, находящийся у секретаря главы. 3. Постановление главы городского округа Рефтинский "О предоставлении жилого помещения по договору коммерческого найма". 4. Журнал регистрации договоров коммерческого найма жилого

										помещения.
5.	Цель 5. Постановка на учет граждан Российской Федерации, имеющих право на получение жилищных субсидий на приобретение или строительство жилых помещений									
5.1.	Задача 5.1. Принять на учёт граждан Российской Федерации, прибывших из районов Крайнего Севера и приравненных к ним местностей, имеющих право на получение жилищных субсидий на приобретение или строительство жилых помещений									
5.1.1.	Доля граждан, принятых на учёт, имеющих право на получение жилищных субсидий на приобретение или строительство жилых помещений, в общей численности граждан, прибывших из районов Крайнего Севера и приравненных к ним местностей, имеющих право на получение жилищных субсидий на приобретение или строительство жилых помещений.	%	100	100	0					Порядок предоставления и расходования субвенций на осуществление переданных государственных полномочий Свердловской области по постановке на учет и учету граждан Российской Федерации, имеющих право на получение жилищных субсидий на приобретение или строительство жилых помещений в соответствии с федеральным законом о жилищных субсидиях гражданам, выезжающим из районов Крайнего Севера и приравненных к ним местностей, утверждённый Постановлением Правительства Свердловской области от 11.02.2014 года № 77-ПП.
4.	Подпрограмма 4. Предоставление региональной поддержки молодым семьям на улучшение жилищных условий на территории городского округа Рефтинский									
6.	Цель 6. Предоставление региональной поддержки молодым семьям на улучшение жилищных условий на территории городского округа Рефтинский									
6.1.	Задача 6.1. Предоставление региональных социальных выплат молодым семьям на улучшение жилищных условий									
6.1.1.	Доля молодых семей, получивших региональную социальную выплату на улучшение жилищных условий от общего количества молодых семей – участников Подпрограммы 1, изъявивших желание получить региональную	процентов	27,8	7,14	6,66	6,25	6,25	6,25	6,25	1. Порядок предоставления региональных социальных выплат молодым семьям на улучшение жилищных условий и их использования, утверждённый Постановлением Правительства Свердловской области от

	социальную выплату, по городскому округу Рефтинский									24.10.2013 года № 1296-ПП. 2. Книга учета выдачи свидетельств о праве на получение региональной социальной выплаты по городскому округу Рефтинский. 3. Распоряжение главы городского округа Рефтинский "О выделении денежных средств в форме региональной социальной выплаты молодым семьям на улучшение жилищных условий". 4. Список молодых семей – участников Подпрограммы 1, изъявивших желание получить региональную социальную выплату, по городскому округу Рефтинский.
--	---	--	--	--	--	--	--	--	--	---

Приложение № 3
к постановлению главы городского округа Рефтинский от 17.01.2022 № 25 «О внесении изменений в постановление главы городского округа Рефтинский от 29.12.2018 года № 960 «Об утверждении Муниципальной программы «Развитие жилищного комплекса в городском округе Рефтинский» до 2024 года» (в редакции от 30.12.2021 года)

Приложение № 2
к Муниципальной программе «Развитие жилищного комплекса в городском округе Рефтинский» до 2024 года»

ПЛАН МЕРОПРИЯТИЙ

по выполнению Муниципальной программы

«Развитие жилищного комплекса в городском округе Рефтинский» до 2024 года»

№ строки	Наименование мероприятия/Источники расходов на финансирование	Объёмы расходов на выполнение мероприятия за счёт всех источников ресурсного обеспечения, тыс. руб.							Номера целевых показателей, на достижение которых направлены мероприятия
		всего	2019	2020	2021	2022	2023	2024	
1	2	3	4	5	6	7	8	9	10
1	ВСЕГО ПО МУНИЦИПАЛЬНОЙ ПРОГРАММЕ, В ТОМ ЧИСЛЕ:	53 811,64	17 189,37	5 498,50	8 482,50	8 185,53	7 433,07	7 022,67	
2	федеральный бюджет	83,95	0,00	83,95	0,00	0,00	0,00	0,00	
3	областной бюджет	3 407,01	1 204,06	485,65	1 715,80	0,50	0,50	0,50	
4	местный бюджет	11 827,52	3 392,51	917,98	1 221,47	2 736,96	1 984,50	1 574,10	
5	внебюджетные источники	38 493,16	12 592,80	4 010,92	5 545,23	5 448,07	5 448,07	5 448,07	

6	Прочие нужды	53 811,64	17 189,37	5 498,50	8 482,50	8 185,53	7 433,07	7 022,67	
7	федеральный бюджет	83,95	0,00	83,95	0,00	0,00	0,00	0,00	
8	областной бюджет	3 407,01	1 204,06	485,65	1 715,80	0,50	0,50	0,50	
9	местный бюджет	11 827,52	3 392,51	917,98	1 221,47	2 736,96	1 984,50	1 574,10	
10	внебюджетные источники	38 493,16	12 592,80	4 010,92	5 545,23	5 448,07	5 448,07	5 448,07	
11	ПОДПРОГРАММА 1. ПОДГОТОВКА ГРАДОСТРОИТЕЛЬНОЙ ДОКУМЕНТАЦИИ НА ТЕРРИТОРИИ ГОРОДСКОГО ОКРУГА РЕФТИНСКИЙ								
12	ВСЕГО ПО ПОДПРОГРАММЕ, В ТОМ ЧИСЛЕ: ПОДГОТОВКА ГРАДОСТРОИТЕЛЬНОЙ ДОКУМЕНТАЦИИ НА ТЕРРИТОРИИ ГОРОДСКОГО ОКРУГА РЕФТИНСКИЙ	3 850,78	1 342,12	0,00	381,00	1 479,66	648,00	0,00	
13	областной бюджет	-	-	-	-	-	-	-	
14	местный бюджет	3 850,78	1 342,12	0,00	381,00	1 479,66	648,00	0,00	
15	«Прочие нужды»								
16	Всего по направлению «Прочие нужды», в том числе:	3 850,78	1 342,12	0,00	381,00	1 479,66	648,00	0,00	
17	областной бюджет	-	-	-	-	-	-	-	
18	местный бюджет	3 850,78	1 342,12	0,00	381,00	1 479,66	648,00	0,00	
19	Мероприятие 1.1. Информационные системы обеспечения градостроительной деятельности	-	-	-	-	-	-	-	1.2.1.
20	местный бюджет	-	-	-	-	-	-	-	
21	Мероприятие 1.2. Техническое оснащение программы «Информационные системы обеспечения градостроительной деятельности»	140,12	140,12	0,00	0,00	0,00	0,00	0,00	1.2.1.
22	местный бюджет	140,12	140,12	0,00	0,00	0,00	0,00	0,00	
23	Мероприятие 1.3. Внесение изменений в Правила землепользования и застройки городского округа Рефтинский	652,00	0,00	0,00	0,00	220,00	432,00	0,00	1.1.1.
24	областной бюджет	-	-	-	-	-	-	-	
25	местный бюджет	652,00	0,00	0,00	0,00	220,00	432,00	0,00	
26	Мероприятие 1.4. Разработка местных нормативов градостроительного проектирования	-	-	-	-	-	-	-	1.1.1.
27	местный бюджет	-	-	-	-	-	-	-	
28	Мероприятие 1.5. Проект планировки и межевания территории промышленной зоны	-	-	-	-	-	-	-	2.1.1.
29	местный бюджет	-	-	-	-	-	-	-	

30	Мероприятие 1.6. Внесение изменений в схемы теплоснабжения, водоснабжения, водоотведения	-	-	-	-	-	-	-	1.1.1.
31	местный бюджет	-	-	-	-	-	-	-	
32	Мероприятие 1.7. Выполнение комплекса работ по внедрению автоматизированной геоинформационной системы управления земельно-имущественным комплексом городского округа Рефтинский	-	-	-	-	-	-	-	
33	местный бюджет	-	-	-	-	-	-	-	
34	Мероприятие 1.8. внесение изменений в Генеральный план городского округа Рефтинский	1 338,00	922,00	0,00	200,00	0,00	216,00	0,00	1.3.1.
35	местный бюджет	1 338,00	922,00	0,00	200,00	0,00	216,00	0,00	
36	Мероприятие 1.9. Проектная документация по изменениям границ земель, на которых расположены леса в лесопарковых и зеленых зонах	1 259,66	0,00	0,00	0,00	1 259,66	0,00	0,00	1.1.1.
37	местный бюджет	1 259,66	0,00	0,00	0,00	1 259,66	0,00	0,00	
38	Мероприятие 1.10. Корректировка топографической съемки	280,00	280,00	0,00	0,00	0,00	0,00	0,00	1.1.1.
39	местный бюджет	280,00	280,00	0,00	0,00	0,00	0,00	0,00	
40	Мероприятие 1.11. Схемы границ прилегающих территорий городского округа Рефтинский	181,00	0,00	0,00	181,00	0,00	0,00	0,00	1.1.1.
41	местный бюджет	181,00	0,00	0,00	181,00	0,00	0,00	0,00	
42	ПОДПРОГРАММА 2. ОБЕСПЕЧЕНИЕ ЖИЛЬЁМ МОЛОДЫХ СЕМЕЙ НА ТЕРРИТОРИИ ГОРОДСКОГО ОКРУГА РЕФТИНСКИЙ								
43	ВСЕГО ПО ПОДПРОГРАММЕ, В ТОМ ЧИСЛЕ: ОБЕСПЕЧЕНИЕ ЖИЛЬЁМ МОЛОДЫХ СЕМЕЙ НА ТЕРРИТОРИИ ГОРОДСКОГО ОКРУГА РЕФТИНСКИЙ	29 522,82	6 628,09	4 298,00	5 616,00	4 267,51	4 326,91	4 386,31	
44	федеральный бюджет	83,95	0,00	83,95	0,00	0,00	0,00	0,00	
45	областной бюджет	2 855,05	903,40	389,45	1 562,20	0,00	0,00	0,00	
46	местный бюджет	4 580,13	735,09	651,31	520,73	831,60	891,00	950,40	
47	внебюджетные источники	22 003,69	4 989,60	3 173,29	3 533,07	3 435,91	3 435,91	3 435,91	
48	«Прочие нужды»								
49	Всего по направлению «Прочие нужды», в том числе:	29 522,82	6 628,09	4 298,00	5 616,00	4 267,51	4 326,91	4 386,31	
50	федеральный бюджет	83,95	0,00	83,95	0,00	0,00	0,00	0,00	

51	областной бюджет	2 855,05	903,40	389,45	1 562,20	0,00	0,00	0,00	
52	местный бюджет	4 580,13	735,09	651,31	520,73	831,60	891,00	950,40	
53	внебюджетные источники	22 003,69	4 989,60	3 173,29	3 533,07	3 435,91	3 435,91	3 435,91	
54	Мероприятие 2.1. Предоставление социальных выплат на приобретение жилого помещения или строительство индивидуального жилого дома	29 522,82	6 628,09	4 298,00	5 616,00	4 267,51	4 326,91	4 386,31	3.1.1.
55	федеральный бюджет	83,95	0,00	83,95	0,00	0,00	0,00	0,00	
56	областной бюджет	2 855,05	903,40	389,45	1 562,20	0,00	0,00	0,00	
57	местный бюджет	4 580,13	735,09	651,31	520,73	831,60	891,00	950,40	
58	внебюджетные источники	22 003,69	4 989,60	3 173,29	3 533,07	3 435,91	3 435,91	3 435,91	
59	ПОДПРОГРАММА 3. ОБЕСПЕЧЕНИЕ ЖИЛЬЁМ ОТДЕЛЬНЫХ КАТЕГОРИЙ ГРАЖДАН НА ТЕРРИТОРИИ ГОРОДСКОГО ОКРУГА РЕФТИНСКИЙ								
60	ВСЕГО ПО ПОДПРОГРАММЕ, В ТОМ ЧИСЛЕ: ОБЕСПЕЧЕНИЕ ЖИЛЬЁМ ОТДЕЛЬНЫХ КАТЕГОРИЙ ГРАЖДАН НА ТЕРРИТОРИИ ГОРОДСКОГО ОКРУГА РЕФТИНСКИЙ	3,00	0,50	0,50	0,50	0,50	0,50	0,50	
61	областной бюджет	3,00	0,50	0,50	0,50	0,50	0,50	0,50	
62	местный бюджет	-	-	-	-	-	-	-	
63	«Прочие нужды»								
64	Всего по направлению «Прочие нужды», в том числе:	3,00	0,50	0,50	0,50	0,50	0,50	0,50	
65	областной бюджет	3,00	0,50	0,50	0,50	0,50	0,50	0,50	
66	местный бюджет	-	-	-	-	-	-	-	
67	Мероприятие 3.1. Расходы на проведение мероприятий для осуществления государственных полномочий субъектов РФ	3,00	0,50	0,50	0,50	0,50	0,50	0,50	4.1.1.
68	областной бюджет	3,00	0,50	0,50	0,50	0,50	0,50	0,50	
69	Мероприятие 3.2. Предоставление жилых помещений по договору коммерческого найма медицинским работникам (врачам, фельдшерам) организаций здравоохранения на территории городского округа Рефтинский	-	-	-	-	-	-	-	4.2.1.
70	местный бюджет	-	-	-	-	-	-	-	
71	ПОДПРОГРАММА 4. ПРЕДОСТАВЛЕНИЕ РЕГИОНАЛЬНОЙ ПОДДЕРЖКИ МОЛОДЫМ СЕМЬЯМ НА УЛУЧШЕНИЕ ЖИЛИЩНЫХ УСЛОВИЙ НА ТЕРРИТОРИИ ГОРОДСКОГО ОКРУГА РЕФТИНСКИЙ								

72	ВСЕГО ПО ПОДПРОГРАММЕ, В ТОМ ЧИСЛЕ: ПРЕДОСТАВЛЕНИЕ РЕГИОНАЛЬНОЙ ПОДДЕРЖКИ МОЛОДЫМ СЕМЬЯМ НА УЛУЧШЕНИЕ ЖИЛИЩНЫХ УСЛОВИЙ НА ТЕРРИТОРИИ ГОРОДСКОГО ОКРУГА РЕФТИНСКИЙ	20 435,04	9 218,66	1 200,00	2 485,00	2 437,86	2 457,66	2 635,86	
73	областной бюджет	548,96	300,16	95,70	153,10	0,00	0,00	0,00	
74	местный бюджет	3 396,61	1 315,30	266,67	319,74	425,70	445,50	623,70	
75	внебюджетные источники	16 489,47	7 603,20	837,63	2 012,16	2 012,16	2 012,16	2 012,16	
76	«Прочие нужды»								
77	Всего по направлению «Прочие нужды», в том числе:	20 435,04	9 218,66	1 200,00	2 485,00	2 437,86	2 457,66	2 635,86	
78	областной бюджет	548,96	300,16	95,70	153,10	0,00	0,00	0,00	
79	местный бюджет	3 396,61	1 315,30	266,67	319,74	425,70	445,50	623,70	
80	внебюджетные источники	16 489,47	7 603,20	837,63	2 012,16	2 012,16	2 012,16	2 012,16	
81	Мероприятие 4.1. Предоставление региональной поддержки молодым семьям на улучшение жилищных условий	20 435,04	9 218,66	1 200,00	2 485,00	2 437,86	2 457,66	2 635,86	6.1.1.
82	областной бюджет	548,96	300,16	95,70	153,10	0,00	0,00	0,00	
83	местный бюджет	3 396,61	1 315,30	266,67	319,74	425,70	445,50	623,70	
84	внебюджетные источники	16 489,47	7 603,20	837,63	2 012,16	2 012,16	2 012,16	2 012,16	

Приложение № 4

к постановлению главы городского округа Рефтинский от 17.01.2022 № 25 «О внесении изменений в постановление главы городского округа Рефтинский от 29.12.2018 года № 960 «Об утверждении Муниципальной программы «Развитие жилищного комплекса в городском округе Рефтинский» до 2024 года» (в редакции от 30.12.2021 года)

Приложение № 3

к Муниципальной программе «Развитие жилищного комплекса в городском округе Рефтинский» до 2024 года»

Методика расчета целевых показателей Муниципальной программы

Для каждой цели (задачи) Муниципальной программы установлены целевые показатели, которые приводятся по годам на период реализации Муниципальной программы.

Для оценки эффективности Муниципальной программы разработаны следующие целевые показатели:

1.1.1. «Количество разработанной градостроительной документации».

Значение целевого показателя определяется наличием акта сдачи-приемки проекта внесения изменений в Правила землепользования и застройки городского округа Рефтинский.

1.2.1. «Количество разработанной градостроительной документации, загруженной в информационную систему обеспечения градостроительной деятельности».

Значение целевого показателя определяется наличием документа в информационной системе обеспечения градостроительной деятельности».

2.1.1. «Площадь земельных участков, предназначенных для промышленного строительства на основании разработанных проектов планировок и межевания территорий».

Значение целевого показателя измеряется в гектарах и определяется фактической площадью земельных участков, для которых необходима разработка проектов планировки и межевания территории.

1.2.2. «Доля разработанной градостроительной документации, загруженной в государственную информационную систему обеспечения градостроительной деятельности».

Значение целевого показателя рассчитывается как отношение количества документации, загруженной в информационную систему обеспечения градостроительной деятельности (Dz), к числу разработанной в городском округе Рефтинский актуализированной градостроительной документации (Dp), и выражается в процентах.

$$D = \frac{Dz}{Dp} * 100$$

1.3.1. «Количество разработанной документации территориального планирования».

Значение целевого показателя определяется наличием акта сдачи-приемки проекта внесения изменений в Генеральный план городского округа Рефтинский.

3.1.1. «Доля молодых семей, получивших социальную выплату на приобретение (строительство) жилого помещения от общего количества молодых семей - участников мероприятия, изъявивших желание получить социальную выплату, по городскому округу Рефтинский».

Значение целевого показателя рассчитывается как отношение количества молодых семей, которым перечислены социальные выплаты на приобретение (строительство) жилого помещения к общему количеству молодых семей - участников мероприятия, изъявивших желание получить социальную выплату, по городскому округу Рефтинский, выражается в процентах и рассчитывается по формуле:

показатель = (П1: П2) x 100, где:

П1 – количество молодых семей, получивших социальную выплату на приобретение (строительство) жилого помещения;

П2 - общее количество молодых семей - участников мероприятия, изъявивших желание получить социальную выплату, по городскому округу Рефтинский.

4.1.1. «Количество квартальных, годовых отчетов о расходовании субвенций на осуществление переданных государственных полномочий Свердловской области по постановке на учет и учету граждан Российской Федерации, имеющих право на получение жилищных субсидий на приобретение или строительство жилых помещений в соответствии с Федеральным законом о жилищных субсидиях гражданам, выезжающим из районов Крайнего Севера и приравненных к ним местностей».

Значение целевого показателя определяется количеством отчетов в Министерство, подготовленных в порядке и сроки, определенные Постановлением Правительства Свердловской области от 11.02.2014 года № 77-ПП «Об утверждении Порядка предоставления и расходования субвенций на осуществление переданных государственных полномочий Свердловской области по постановке на учет и учету граждан Российской Федерации, имеющих право на получение жилищных субсидий на приобретение или строительство жилых помещений в соответствии с Федеральным законом о жилищных субсидиях гражданам, выезжающим из районов Крайнего Севера и приравненных к ним местностей».

6.1.1. «Доля молодых семей, получивших региональную социальную выплату на улучшение жилищных условий от общего количества молодых семей – участников Подпрограммы 1, изъявивших желание получить региональную социальную выплату, по городскому округу Рефтинский».

Значение целевого показателя рассчитывается как отношение количества молодых семей, которым перечислены региональные социальные выплаты на улучшение жилищных условий к общему количеству молодых семей – участников Подпрограммы 1, изъявивших

желание получить региональную социальную выплату, по городскому округу Рефтинский, выражается в процентах и рассчитывается по формуле:

показатель = (П1: П2) x 100, где:

П1 – количество молодых семей, получивших региональную социальную выплату на улучшение жилищных условий;

П2 - общее количество молодых семей – участников Подпрограммы 1, изъявивших желание получить региональную социальную выплату, по городскому округу Рефтинский.

ГЛАВА ГОРОДСКОГО ОКРУГА РЕФТИНСКИЙ ПОСТАНОВЛЕНИЕ

17.01.2022 № 26

п. Рефтинский

О внесении изменений в постановление главы городского округа Рефтинский от 22.01.2019 года № 61 «Об утверждении Муниципальной программы «Улучшение экологической обстановки, обеспечение экологической безопасности населения и сохранение природных богатств» до 2024 года» (в редакции от 30.12.2021 года)

В соответствии с пунктом 1 части 1 статьи 16 Федерального закона от 06.10.2003 года № 131-ФЗ «Об общих принципах организации местного самоуправления в Российской Федерации», во исполнение постановления главы городского округа Рефтинский от 15.04.2020 года № 189 «Об утверждении Порядка формирования и реализации муниципальных программ городского округа Рефтинский», решения Думы городского округа Рефтинский 7 созыва от 14.12.2021 года № 18 «Об утверждении бюджета городского округа Рефтинский на 2022 год и плановый период 2023 и 2024 годов», на основании пункта 2 статьи 30 Устава городского округа Рефтинский

ПОСТАНОВЛЯЮ

1. Внести изменения в постановление главы городского округа Рефтинский от 22.01.2019 года № 61 «Об утверждении Муниципальной программы «Улучшение экологической обстановки, обеспечение экологической безопасности населения и сохранение природных богатств» до 2024 года» (в редакции от 30.12.2021 года), изложив в новой редакции

1.1. раздел «Объём финансирования муниципальной программы по годам реализации, тысяч рублей» паспорта Муниципальной программы «Улучшение экологической обстановки, обеспечение экологической безопасности населения и сохранение природных богатств» до 2024 года (приложение № 1);

1.2. приложение № 2 к Муниципальной программе «Улучшение экологической обстановки, обеспечение экологической безопасности населения и сохранение природных богатств» до 2024 года (приложение № 2).

2. Опубликовать настоящее постановление в информационном вестнике администрации городского округа Рефтинский «Рефтинский вестник».

3. Контроль над исполнением настоящего постановления возложить на заместителя главы администрации Т.А. Карпову.

Глава городского округа Рефтинский Н.Б. Мельчакова

Приложение № 1

к постановлению главы городского округа Рефтинский от 17.01.2022 № 26 «О внесении изменений в постановление главы городского округа Рефтинский от 22.01.2019 года № 61 «Об утверждении Муниципальной программы «Улучшение экологической обстановки, обеспечение экологической безопасности населения и сохранение природных богатств» до 2024 года» (в редакции от 30.12.2021 года)

Объём финансирования муниципальной программы по годам реализации, рублей	Всего: 28 671,14 тысяч рублей, в том числе по годам: 2019 год – 3 312,32 тысяч рублей; 2020 год – 3 563,68 тысяч рублей;
--	---

	<p>2021 год – 6 271,67 тысяч рублей; 2022 год – 5 604,73 тысяч рублей; 2023 год – 4 992,31 тысяч рублей; 2024 год – 4 926,43 тысяч рублей; из них: - за счёт средств местного бюджета – 26 465,24 тысяч рублей, в том числе по годам: 2019 год – 2 941,72 тысяч рублей; 2020 год – 3 197,78 тысяч рублей; 2021 год – 5 905,77 тысяч рублей; 2022 год – 5 239,23 тысяч рублей; 2023 год – 4 624,41 тысяч рублей; 2024 год – 4 556,33 тысяч рублей; Из них: - за счёт средств областного бюджета – 2 205,90 тысяч рублей, в том числе по годам: 2019 год – 370,60 тысяч рублей; 2020 год – 365,90 тысяч рублей; 2021 год – 365,90 тысяч рублей; 2022 год – 365,50 тысяч рублей; 2023 год – 367,90 тысяч рублей; 2024 год – 370,10 тысяч рублей.</p>
Адрес размещения муниципальной программы в информационно - телекоммуникационной сети Интернет	Сайт городского округа Рефтинский http://goreftinsky.ru .

Приложение № 2

к постановлению главы городского округа Рефтинский от 17.01.2022 № 26 «О внесении изменений в постановление главы городского округа Рефтинский от 22.01.2019 года № 61 «Об утверждении Муниципальной программы «Улучшение экологической обстановки, обеспечение экологической безопасности населения и сохранение природных богатств» до 2024 года» (в редакции от 30.12.2021 года)

Приложение № 2

к Муниципальной программы «Улучшение экологической обстановки, обеспечение экологической безопасности населения и сохранение природных богатств» до 2024 года

ПЛАН МЕРОПРИЯТИЙ

по выполнению муниципальной программы

«Улучшение экологической обстановки, обеспечение экологической безопасности населения и сохранение природных богатств в городском округе Рефтинский» до 2024 года

№ строки	Наименование мероприятия/Источники расходов на финансирование	Объёмы расходов на выполнение мероприятия за счёт всех источников ресурсного обеспечения, тыс. руб.							Номера целевых показателей, на достижение которых направлены мероприятия
		всего	2019	2020	2021	2022	2023	2024	
1	2	3	4	5	6	7	8	9	10
1	ВСЕГО ПО МУНИЦИПАЛЬНОЙ ПРОГРАММЕ, В ТОМ ЧИСЛЕ:	28 671,14	3 312,32	3 563,68	6 271,67	5 604,73	4 992,31	4 926,43	

2	областной бюджет	2 205,90	370,60	365,90	365,90	365,50	367,90	370,10	
3	местный бюджет	26	2	3	5	5	4	4	
		465,24	941,72	197,78	905,77	239,23	624,41	556,33	
4	Прочие нужды	28	3	3	6	5	4	4	
		671,14	312,32	563,68	271,67	604,73	992,31	926,43	
5	областной бюджет	2 205,90	370,60	365,90	365,90	365,50	367,90	370,10	
6	местный бюджет	26	2	3	5	5	4	4	
		465,24	941,72	197,78	905,77	239,23	624,41	556,33	
7	«Прочие нужды»								
8	Всего по направлению «Прочие нужды», в том числе:	28	3	3	6	5	4	4	
		671,14	312,32	563,68	271,67	604,73	992,31	926,43	
9	областной бюджет	2 205,90	370,60	365,90	365,90	365,50	367,90	370,10	
10	местный бюджет	26	2	3	5	5	4	4	
		465,24	941,72	197,78	905,77	239,23	624,41	556,33	
11	Мероприятие 1. Приобретение урн и установка на территории посёлка	684,29	0,00	77,00	90,00	172,43	172,43	172,43	1.1.13., 1.5.2.
12	местный бюджет	684,29	0,00	77,00	90,00	172,43	172,43	172,43	
13	Мероприятие 2. Приобретение комплектов картриджей для доочистки питьевой воды и доставка их в муниципальные учреждения: МАДОУ "Детский сад "Колобок"; МБДОУ "Детский сад "Малышок"; МБДОУ "Детский сад "Радуга"; МБДОУ "Детский сад "Подснежник"; МБДОУ "Детский сад "Родничок"; МАОУ "СОШ №6"; МБОУ "СОШ №15; МБОУ "СОШ №17; МАНОУ «Центр молодежи»; МАУ "ЦК и И"; МБУ ДО ДЮСШ "Олимп"; МАУ ДО "Рефтинская ДШИ".	617,15	342,77	0,00	274,38	0,00	0,00	0,00	1.2.1., 1.2.3.
14	местный бюджет	617,15	342,77	0,00	274,38	0,00	0,00	0,00	
15	Мероприятие 3. Мониторинг загрязнения почв в жилой застройке	297,39	0,00	0,00	0,00	99,13	99,13	99,13	1.8.1., 1.8.3.
16	местный бюджет	297,39	0,00	0,00	0,00	99,13	99,13	99,13	
17	Мероприятие 4. Проведение замеров шума в жилой застройке	-	-	-	-	-	-	-	1.8.2., 1.8.4.
18	местный бюджет	-	-	-	-	-	-	-	
19	Мероприятие 5. Проведение экологических акций по очистке территории посёлка	1 530,37	107,88	112,65	86,95	407,63	407,63	407,63	1.5.4.
20	местный бюджет	1 530,37	107,88	112,65	86,95	407,63	407,63	407,63	
21	Мероприятие 6. Сбор	326,26	121,82	114,27	90,17	0,00	0,00	0,00	1.5.1.

	отработанных ртутных ламп от населения и объектов социальной сферы и передача на утилизацию специализированному предприятию по мере накопления								
22	местный бюджет	326,26	121,82	114,27	90,17	0,00	0,00	0,00	
23	Мероприятие 7. Очистка лесных массивов и прибрежной зоны от несанкционированного размещения отходов	3 910,46	0,00	634,92	356,84	972,90	972,90	972,90	1.5.3.
24	местный бюджет	3 910,46	0,00	634,92	356,84	972,90	972,90	972,90	
25	Мероприятие 8. Организация и проведение игры "ЭкоКолобок" МАНОУ «Центр молодежи» для детей дошкольного и младшего школьного возраста	126,98	21,40	18,96	19,72	20,50	23,20	23,20	1.7.1.
26	местный бюджет	126,98	21,40	18,96	19,72	20,50	23,20	23,20	
27	Мероприятие 9. Организация и проведение экологической акции "Марш парков" МАНОУ «Центр молодежи» среди общеобразовательных учреждений посёлка	166,94	28,10	24,91	25,93	27,00	30,50	30,50	1.7.1.
28	местный бюджет	166,94	28,10	24,91	25,93	27,00	30,50	30,50	
29	Мероприятие 10. Участие команд МАНОУ «Центр молодежи» в областном фестивале "Юные исследователи земли"	-	-	-	-	-	-	-	1.7.2.
30	местный бюджет	-	-	-	-	-	-	-	
31	Мероприятие 11. Участие команд МАОУ "СОШ № 6" в областном фестивале "Юные исследователи земли"	446,36	85,80	51,30	7,00	98,14	102,06	102,06	1.7.2.
32	местный бюджет	446,36	85,80	51,30	7,00	98,14	102,06	102,06	
33	Мероприятие 12. Организация и проведение детских экологических лагерей МАНОУ «Центр молодежи»	4 565,70	795,76	696,73	696,73	771,58	802,45	802,45	1.7.3.
34	местный бюджет	4 565,70	795,76	696,73	696,73	771,58	802,45	802,45	
35	Мероприятие 13. Приобретение увлажнителей воздуха в МАОУ "СОШ № 6"	281,00	176,26	0,00	0,00	52,37	52,37	0,00	1.1.14., 1.1.7.
36	местный бюджет	281,00	176,26	0,00	0,00	52,37	52,37	0,00	
37	Мероприятие 14. Приобретение	-	-	-	-	-	-	-	1.1.14., 1.1.7.

	увлажнителей воздуха в МБОУ "СОШ № 15"								
38	местный бюджет	-	-	-	-	-	-	-	
39	Мероприятие 15. Приобретение увлажнителей воздуха в МБОУ "СОШ № 17"	188,52	0,00	0,00	0,00	62,84	62,84	62,84	1.1.14., 1.1.7.
40	местный бюджет	188,52	0,00	0,00	0,00	62,84	62,84	62,84	
41	Мероприятие 16. Приобретение увлажнителей воздуха в МБДОУ "Детский сад "Подснежник"	39,42	8,00	0,00	0,00	15,71	15,71	0,00	1.1.14., 1.1.7.
42	местный бюджет	39,42	8,00	0,00	0,00	15,71	15,71	0,00	
43	Мероприятие 17. Приобретение инвентаря для детских экологических лагерей МАНОУ "Центр молодёжи"	165,17	24,79	21,93	22,78	31,07	32,30	32,30	1.7.3.
44	местный бюджет	165,17	24,79	21,93	22,78	31,07	32,30	32,30	
45	Мероприятие 18. Обрезание кустов вдоль подъездной дороги к зданию Гагарина, 8а МАНОУ "Центр молодёжи"	34,99	5,13	16,14	13,72	0,00	0,00	0,00	1.1.11., 1.1.4.
46	местный бюджет	34,99	5,13	16,14	13,72	0,00	0,00	0,00	
47	Мероприятие 19. Подготовка статей и фотографий для опубликования в СМИ об экологической обстановке в городском округе Рефтинский	27,00	10,00	0,00	0,00	5,00	6,00	6,00	1.6.1.
48	местный бюджет	27,00	10,00	0,00	0,00	5,00	6,00	6,00	
49	Мероприятие 20. Обустройство клумб на территории посёлка	6 622,99	985,05	923,94	850,00	1 288,00	1 288,00	1 288,00	1.1.2., 1.1.8.
50	местный бюджет	6 622,99	985,05	923,94	850,00	1 288,00	1 288,00	1 288,00	
51	Мероприятие 21. Спилвание угрожающих деревьев на территории МБДОУ детский сад "Подснежник"	18,00	18,00	0,00	0,00	0,00	0,00	0,00	1.1.11., 1.1.4.
52	местный бюджет	18,00	18,00	0,00	0,00	0,00	0,00	0,00	
53	Мероприятие 22. Спилвание, кронирование тополей на территории посёлка	639,15	99,00	198,00	145,15	197,00	0,00	0,00	1.1.10., 1.1.3.
54	местный бюджет	639,15	99,00	198,00	145,15	197,00	0,00	0,00	
55	Мероприятие 23. Спилвание угрожающих деревьев на территории МБДОУ «Детский сад «Родничок»	25,00	25,00	0,00	0,00	0,00	0,00	0,00	1.1.11., 1.1.4.
56	местный бюджет	25,00	25,00	0,00	0,00	0,00	0,00	0,00	
57	Мероприятие 24.	242,00	39,00	40,00	35,50	42,50	42,50	42,50	1.1.6., 1.1.9.

	Проведение конкурсов по благоустройству и озеленению территории городского округа Рефтинский среди жителей и организаций всех форм собственности								
58	местный бюджет	242,00	39,00	40,00	35,50	42,50	42,50	42,50	
59	Мероприятие 25. Посадка кустарников и деревьев на территории городского округа Рефтинский вдоль пешеходных дорожек, по круговому движению, на аллее	148,26	0,00	0,00	0,00	48,26	50,00	50,00	1.1.1., 1.1.12., 1.1.5.
60	местный бюджет	148,26	0,00	0,00	0,00	48,26	50,00	50,00	
61	Мероприятие 26. Проведение акарицидной обработки на территории прибрежной зоны, центральной аллеи	510,87	47,96	88,47	40,26	108,50	112,84	112,84	1.9.2.
62	местный бюджет	510,87	47,96	88,47	40,26	108,50	112,84	112,84	
63	Мероприятие 27. Регулирование численности бродячих животных	2 193,30	370,60	365,90	365,90	361,30	363,70	365,90	1.9.1.
64	областной бюджет	2 193,30	370,60	365,90	365,90	361,30	363,70	365,90	
65	местный бюджет	-	-	-	-	-	-	-	
66	Мероприятие 28. Выполнение лабораторного контроля качества воды в артезианской скважине № 5, №6, поступающей в МАУ "ДЗОЛ "Искорка"	34,31	0,00	22,33	11,98	0,00	0,00	0,00	1.2.2.
67	местный бюджет	34,31	0,00	22,33	11,98	0,00	0,00	0,00	
68	Мероприятие 29. Зарыбление Малорефтинского водохранилища	-	-	-	-	-	-	-	1.2.4.
69	местный бюджет	-	-	-	-	-	-	-	
70	Мероприятие 30. Приобретение и установка топиарных фигур на территории городского округа Рефтинский	-	-	-	-	-	-	-	1.1.13.
71	местный бюджет	-	-	-	-	-	-	-	
72	Мероприятие 31. Мероприятия по экологическому воспитанию населения городского округа Рефтинский	90,00	0,00	0,00	0,00	30,00	30,00	30,00	1.6.1.
73	местный бюджет	90,00	0,00	0,00	0,00	30,00	30,00	30,00	
74	Мероприятие 32. Проведение дератизации на территории прибрежной зоны,	346,84	0,00	34,00	29,84	93,00	95,00	95,00	1.9.2.

	центральной алле								
75	местный бюджет	346,84	0,00	34,00	29,84	93,00	95,00	95,00	
76	Мероприятие 33. Приобретение и доставка вазонов, табличек "Мусор не бросать"	1 008,18	0,00	61,53	196,74	413,61	168,15	168,15	1.1.13.
77	местный бюджет	1 008,18	0,00	61,53	196,74	413,61	168,15	168,15	
78	Мероприятие 34. Выполнение лабораторного исследования воды противопожарного водопровода по улицам Энтузиастов, Родниковая, Дружбы в городском округе Рефтинский	4,70	0,00	4,70	0,00	0,00	0,00	0,00	1.8.5.
79	местный бюджет	4,70	0,00	4,70	0,00	0,00	0,00	0,00	
80	Мероприятие 35. Проведение акции "Сохраним лес"	112,00	0,00	56,00	56,00	0,00	0,00	0,00	1.1.12., 1.1.5.
81	местный бюджет	112,00	0,00	56,00	56,00	0,00	0,00	0,00	
82	Мероприятие 36. Приобретение уличных скамеек	228,21	0,00	0,00	55,25	56,16	58,40	58,40	1.1.13.
83	местный бюджет	228,21	0,00	0,00	55,25	56,16	58,40	58,40	
84	Мероприятие 37. Работы по очистке и благоустройству береговой зоны	2 576,35	0,00	0,00	2 576,35	0,00	0,00	0,00	1.1.15.
85	местный бюджет	2 576,35	0,00	0,00	2 576,35	0,00	0,00	0,00	
86	Мероприятие 38. Спиливание, кронирование тополей на территории МАУ ДО "Рефтинская ДШИ"	24,48	0,00	0,00	24,48	0,00	0,00	0,00	
87	местный бюджет	24,48	0,00	0,00	24,48	0,00	0,00	0,00	
88	Мероприятие 39. Внесение изменений в Генеральную схему санитарной очистки территории городского округа Рефтинский	400,00	0,00	0,00	200,00	200,00	0,00	0,00	1.3.1.
89	местный бюджет	400,00	0,00	0,00	200,00	200,00	0,00	0,00	
90	Мероприятие 40. Спиливание, кронирование тополей на территории МАУ ДО "Рефтинская ДШИ"	-	-	-	-	-	-	-	
91	местный бюджет	-	-	-	-	-	-	-	
92	Мероприятие 41. Предупреждение и ликвидация болезней животных	12,60	0,00	0,00	0,00	4,20	4,20	4,20	1.9.1.
93	областной бюджет	12,60	0,00	0,00	0,00	4,20	4,20	4,20	
94	Мероприятие 42. Спиливание, кронирование тополей на территории МБДОУ	25,90	0,00	0,00	0,00	25,90	0,00	0,00	

	"Детский сад "Радуга"								
95	местный бюджет	25,90	0,00	0,00	0,00	25,90	0,00	0,00	

**ГЛАВА ГОРОДСКОГО ОКРУГА РЕФТИНСКИЙ
ПОСТАНОВЛЕНИЕ**

17.01.2022 № 27

п. Рефтинский

О внесении изменений в постановление главы городского округа Рефтинский от 29.12.2018 года № 959 «Об утверждении Муниципальной программы «Повышение эффективности управления муниципальной собственностью и земельными ресурсами городского округа Рефтинский» до 2024 года» (в редакции от 30.12.2021 года)

В соответствии с решением Думы городского округа Рефтинский от 14.12.2021 года № 18 «Об утверждении бюджета городского округа Рефтинский на 2022 год и плановый период 2023 и 2024 годов», на основании пункта 32 части 6 статьи 27 Устава городского округа Рефтинский, постановления главы городского округа Рефтинский от 15.04.2020 года № 189 «Об утверждении Порядка формирования и реализации муниципальных программ городского округа Рефтинский»

ПОСТАНОВЛЯЮ

1. Внести изменения в постановление главы городского округа Рефтинский от 29.12.2018 года № 959 «Об утверждении Муниципальной программы «Повышение эффективности управления муниципальной собственностью и земельными ресурсами городского округа Рефтинский» до 2024 года» (в редакции от 30.12.2021 года), изложив приложение № 1 в новой редакции (приложение № 1).

2. Опубликовать настоящее постановление в информационном вестнике администрации городского округа Рефтинский «Рефтинский вестник».

3. Контроль над исполнением настоящего постановления возложить на заместителя главы администрации Т.А. Карпову.

Глава городского округа Н.Б. Мельчакова

Приложение № 1

к постановлению главы городского округа Рефтинский от 17.01.2022 № 27 «О внесении изменений в постановление главы городского округа Рефтинский от 29.12.2018 года № 959 «Об утверждении Муниципальной программы «Повышение эффективности управления муниципальной собственностью и земельными ресурсами городского округа Рефтинский» до 2024 года» (в редакции от 30.12.2021 года)»

Муниципальная программа «Повышение эффективности управления муниципальной собственностью и земельными ресурсами городского округа Рефтинский» до 2024 года

ПАСПОРТ

Ответственный исполнитель Муниципальной программы городского округа Рефтинский «Повышение эффективности управления муниципальной собственностью и земельными ресурсами городского округа Рефтинский» до 2024 года (далее – Муниципальная программа)	Отдел по управлению муниципальным имуществом администрации городского округа Рефтинский
Сроки реализации Муниципальной программы	2019 - 2024 годы
Перечень подпрограмм Муниципальной программы	отсутствуют
Цели и задачи Муниципальной программы	Цель: грамотное, рациональное и эффективное управление и распоряжение муниципальной

<p>программы</p>	<p>собственностью и земельными ресурсами для осуществления полномочий органов местного самоуправления по решению вопросов местного значения.</p> <p>Задачи:</p> <ol style="list-style-type: none"> 1. организация учёта и мониторинга муниципального имущества путём создания единой системы учёта и управления муниципальным имуществом, обеспечивающей механизмы сбора, консолидации и представления информации для принятия и анализа эффективности управленческих решений в отношении объектов муниципального имущества, достижение оптимального состава и структуры муниципального имущества; 2. совершенствование системы налогового и неналогового администрирования, обеспечение доходов местного бюджета от управления муниципальной собственностью и земельными ресурсами, организация торгов за право аренды или купли-продажи объектов; 3. формирование земельных участков для индивидуального жилищного строительства, в целях предоставления льготным категориям граждан в собственность бесплатно предоставление многодетным семьям, либо иных мер социальной поддержки взамен предоставления в собственность бесплатно земельных участков для индивидуального жилищного строительства; 4. обеспечение контроля законности размещения рекламных конструкций; 5. обеспечение граждан жилыми помещениями на условиях социального найма; 6. создание комфортного инвестиционного климата на территории городского округа, в том числе обеспечивающего заключение концессионных соглашений; 7. проведение лесоустроительных работ, актуализация лесохозяйственных регламентов городских лесов; 8. обеспечение жилыми помещениями отдельных категорий граждан на территории городского округа Рефтинский, в том числе обеспечение жильем медицинских работников (врачей, фельдшеров) организаций здравоохранения на территории городского округа Рефтинский в целях обеспечения качественного предоставления услуг в сфере здравоохранения.
<p>Перечень основных целевых показателей Муниципальной программы</p>	<p>Важнейшие целевые индикаторы программы:</p> <ol style="list-style-type: none"> 1. территория, охваченная межеванием от общей площади населенного пункта; 2. количество земельных участков, вновь образованных и введённых в хозяйственный оборот;

3. количество ранее учтённых земельных участков, в отношении которых проведены кадастровые работы за счёт средств местного бюджета и определены границы и площадь;
4. количество земельных участков, предоставленных по результатам проведенных аукционов за право аренды земельных участков;
5. количество в государственном кадастре недвижимости описаний территориальных зон, предусмотренных схемой территориального зонирования Правил землепользования и застройки, охранных зон, зон с особыми условиями использования;
6. количество объектов движимого и недвижимого имущества, в отношении которых признано и зарегистрировано право муниципальной собственности, на основании исковых заявлений (обращений в суд) о признании права собственности на бесхозные и иные объекты, заявлений нотариусам о признании права собственности на выморочное имущество;
7. количество объектов недвижимого имущества, находящихся в муниципальной собственности, в отношении которых проведены инвентаризационно-технические и кадастровые работы;
8. доля объектов недвижимого имущества, находящихся в муниципальной собственности, в отношении которых проведены инвентаризационно-технические и кадастровые работы, в общем числе объектов, подлежащих государственному кадастровому учету и государственной регистрации прав;
9. объём неналоговых доходов местного бюджета от управления муниципальным имуществом и земельными ресурсами;
10. доля исполненных мероприятий по сопровождению, модернизации и (или) расширению функциональных возможностей программного обеспечения программных комплексов «Писарь» и «1С: Реестр государственного и муниципального имущества»;
11. количество земельных участков, предоставленных однократно бесплатно для индивидуального жилищного строительства;
12. количество многодетных семей, получивших социальную выплату взамен земельного участка для индивидуального жилищного строительства;
13. наличие в государственном кадастре недвижимости описаний границ муниципального образования;
14. наличие в государственном кадастре недвижимости описаний границ населенного пункта;
15. наличие актуализированной схемы размещения рекламных конструкций;
16. доля нежилых объектов недвижимого имущества, находящихся в муниципальной собственности, в

	<p>удовлетворительном техническом, архитектурном, санитарном, эстетическом состоянии, в общем числе муниципальных нежилых объектов;</p> <p>17. количество отремонтированных строений, нежилых и жилых помещений;</p> <p>18. количество приобретенных жилых помещений в целях предоставления гражданам на условиях социального и коммерческого найма;</p> <p>19. количество объектов недвижимого имущества, вовлеченных в хозяйственный оборот путем заключения договоров аренды, купли-продажи, хозяйственного ведения, оперативного управления;</p> <p>20. площадь лесных участков в границах городского округа Рефтинский, в отношении которых проведено лесоустройство;</p> <p>21. количество районов, в отношении которых проведены комплексные кадастровые работы;</p> <p>22. доля жилых помещений, предоставленных по договору коммерческого найма медицинским работникам (врачам, фельдшерам) организаций здравоохранения на территории городского округа Рефтинский от общего количества поступивших ходатайств в администрацию городского округа Рефтинский от работодателей организаций здравоохранения о предоставлении жилого помещения по договору коммерческого найма заявителю в текущем году.</p>
<p>Объём финансирования Муниципальной программы по годам реализации, тыс. рублей</p>	<p>ВСЕГО: 52 295,47 тыс. рублей в том числе: 2019 год – 31 880,07 тыс. рублей, 2020 год – 6 489,95 тыс. рублей, 2021 год – 5 140,03 тыс. рублей, 2022 год – 3 124,96 тыс. рублей, 2023 год – 2 945,09 тыс. рублей, 2024 год – 2 715,37 тыс. рублей из них: областной бюджет 46,50 тыс. рублей в том числе: 2019 год – 46,50 тыс. рублей, 2020 год – 0,00 тыс. рублей, 2021 год – 0,00 тыс. рублей, 2022 год – 0,00 тыс. рублей, 2023 год – 0,00 тыс. рублей, 2024 год – 0,00 тыс. рублей местный бюджет 52 248,97 тыс. рублей в том числе: 2019 год – 31 833,57 тыс. рублей, 2020 год – 6 489,95 тыс. рублей,</p>

	2021 год – 5 140,03 тыс. рублей, 2022 год – 3 124,96 тыс. рублей, 2023 год – 2 945,09 тыс. рублей, 2024 год – 2 715,37 тыс. рублей
Адрес размещения Муниципальной программы в сети Интернет	Официальный сайт администрации городского округа Рефтинский, раздел «Муниципальные программы» http://goreftinsky.ru

Раздел 1. Характеристика и анализ текущего состояния сферы социально-экономического развития городского округа Рефтинский

Правительство Российской Федерации и Свердловской области определило ряд приоритетных направлений для проведения преобразований в сфере имущественных и земельных отношений, и реализация Муниципальной программы позволит систематизировать эту деятельность.

Под муниципальным имуществом понимается имущество, находящееся в собственности муниципального образования, в том числе земельные участки.

Управление муниципальным имуществом является неотъемлемой частью деятельности администрации городского округа Рефтинский по решению экономических и социальных задач, созданию эффективной конкурентной экономики, укреплению финансовой системы, обеспечивающей высокий уровень и качество жизни населения.

Реализация полномочий по рациональному и эффективному управлению муниципальным имуществом направлена на сохранение в муниципальной собственности стабильных муниципальных предприятий и учреждений, обеспечивающих жизнедеятельность инфраструктуры поселкового хозяйства и решение первостепенных социальных задач, оптимизацию состава имущества, максимальное вовлечение объектов в хозяйственный оборот, ремонт и текущее содержание объектов муниципальной собственности в надлежащем техническом и архитектурно-эстетическом состоянии.

Для грамотного, рационального и эффективного управления и распоряжения муниципальной собственностью и земельными ресурсами необходимо осуществление точного и полного учёта объектов муниципальной собственности городского округа (пообъектная регистрация муниципального имущества), организация учёта и мониторинга муниципального имущества путём создания единой системы учёта и управления муниципальным имуществом. Реестр муниципального имущества — база данных, содержащая сведения об имуществе, которое находится в муниципальной собственности. Ведение реестра означает внесение в него объектов учёта, обновление данных об объектах учёта и их исключение из реестра при изменении формы собственности или списании муниципального имущества в установленном порядке. Процесс формирования Реестра муниципального имущества городского округа Рефтинский завершён в 2012 году. По результатам его формирования было выявлено, что остаётся некоторое количество объектов имущества, находящихся в собственности городского округа Рефтинский, в отношении которых отсутствуют государственный кадастровый учёт и государственная регистрация права муниципальной собственности. После формирования реестра проводились мероприятия по актуализации сведений об имуществе, уточнению характеристик, постановке на государственный кадастровый учёт и регистрации права муниципальной собственности.

На 01.01.2022 года движимое имущество составляет 9835 единиц (по сравнению с данными на 01.01.2021 года произошло уменьшение на 51 единицу).

Структура муниципального недвижимого имущества выглядит следующим образом:

Объекты недвижимого имущества, учтенные в Реестре имущества, находящегося в муниципальной собственности городского округа

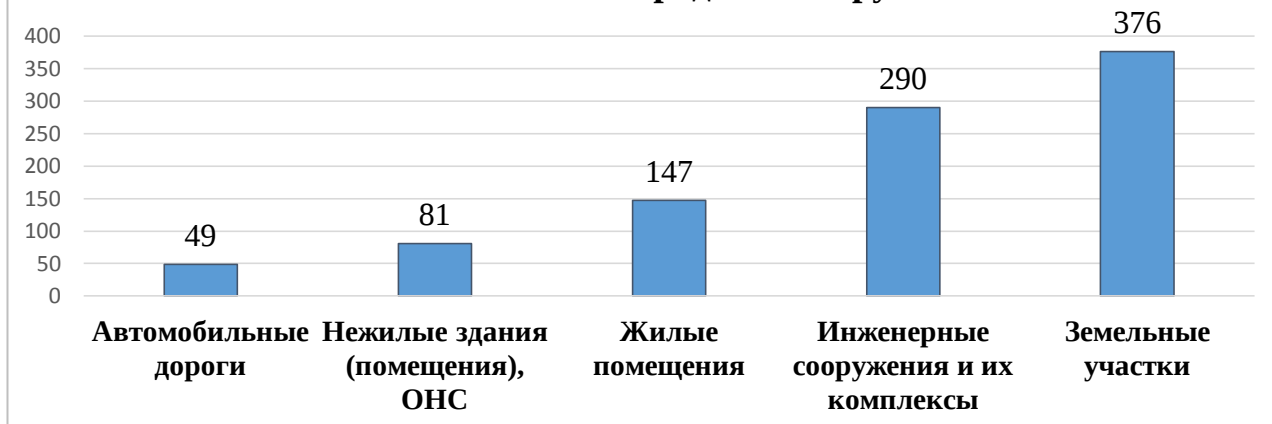

Отсутствие кадастрового учёта и правоудостоверяющих документов затрудняет процесс передачи имущества хозяйствующим субъектам (в аренду, собственность, безвозмездное пользование, хозяйственное ведение, оперативное управление). Требуется постоянное совершенствование ведения информационного ресурса реестра имущества, находящегося в собственности городского округа Рефтинский, актуализация и доработка сервисов и интерфейса, используемого программного комплекса «1С: Реестр государственного и муниципального имущества». В последующие периоды будет продолжена работа по совершенствованию системы автоматизированного учёта муниципального имущества, содержащей полную и достоверную информацию обо всех объектах муниципальной собственности на территории муниципального образования.

На 01.01.2022 года соотношение объектов недвижимого имущества, в отношении которых осуществлён государственный кадастровый учёт и произведена государственная регистрация прав к объектам, в отношении которых требуется оформление, представлено следующим образом:

Соотношение объектов недвижимого имущества, находящихся в муниципальной собственности городского округа



в том числе оформлено право муниципальной собственности:
 земельные участки – 100 %;
 нежилые здания и помещения – 88,2 %;
 сооружения, инженерные сети – 94,1 %;

автомобильные дороги – 100 %;

жилые помещения – 68 %.

По видам прав муниципальное имущество представлено следующим образом:

№ п/п	Вид использования имущества	Количество объектов недвижимого имущества	Количество объектов движимого имущества
1.	Хозяйственное ведение (2 муниципальных унитарных предприятия)	181	314
2.	Оперативное управление (24 муниципальных учреждений)	57	9835
3.	Муниципальная казна (без земельных участков)	307	1083

Успешное развитие территории определяется ростом населения, ростом его культурного уровня, который выражается в повышении эффективности управления жизненно важными процессами, его достаточным материальным обеспечением, посредством роста промышленности (так как она обеспечивает население потребительскими товарами), роста темпов строительства (жилья и коммерческой недвижимости), роста производительности сельского хозяйства (в том числе развития садоводческих товариществ и производств), и так далее. Всё перечисленное выше является объектами, которые возводятся на земле. Потому земельный вопрос актуален всегда.

Мероприятия Муниципальной программы направлены также на реализацию государственной политики эффективного и рационального использования и управления земельными ресурсами, а именно: на проведение мероприятий по максимальному наполнению кадастра недвижимости информацией о земельных участках, расположенных в границах муниципального образования, 100 % охват территории кадастровыми работами (уточнение границ и площади используемых и неиспользуемых земельных участков), формирование правовой грамотности населения в сфере землепользования, реализация документов территориального планирования, – создание инвестиционной привлекательности территории. Эффект указанной работы уже значителен, виден стабильный объём земельного налога, поступающего в местный бюджет.

В соответствии с Федеральным законом от 22.07.2008 года № 159-ФЗ «Об особенностях отчуждения недвижимого имущества, находящегося в государственной собственности субъектов Российской Федерации или муниципальной собственности и арендуемого субъектами малого и среднего предпринимательства, и о внесении изменений в отдельные законодательные акты Российской Федерации» осуществляется приватизация объектов нежилого фонда путём предоставления преимущественного права выкупа субъектам малого и среднего предпринимательства на приобретение арендуемого ими имущества.

С момента принятия закона с арендаторами муниципального имущества заключено 22 договора купли-продажи имущества с рассрочкой платежей от 3 до 7 лет. В 2020 году субъектам малого и среднего предпринимательства, пострадавшим в результате распространения новой коронавирусной инфекции на территории Свердловской оказывались меры имущественной поддержки в соответствии Указом Губернатора Свердловской области от 29.04.2020 года № 221-УГ

На 01.01.2022 года остаётся действующим 1 договор купли-продажи объекта по ул. Юбилейная № 17/1 с рассрочкой платежей до 2023 года.

С целью вовлечения неиспользуемых объектов в гражданский оборот, мобилизации неналоговых доходов бюджета городского округа Рефтинский, повышения эффективности использования недвижимого имущества отделом по управлению муниципальным имуществом

регулярно проводятся мероприятия по выявлению в городском округе Рефтинский и признанию бесхозяйным недвижимого имущества, постановке его на учет, принятию в муниципальную собственность.

Основная масса такого имущества (сети теплоснабжения, водоснабжения, водоотведения, автомобильные дороги) была оформлена с 2012 по 2014 годы (информация представлена на диаграмме). Мероприятия по выявлению и признанию бесхозяйным недвижимого имущества, постановке его на кадастровый учет носят длительный характер, требуют определенных финансовых затрат бюджета, однако приводят к определению собственников такого имущества, способствуют вовлечению такого имущества в хозяйственный оборот, его сохранности и упорядочению владения, исключению или минимизации споров о праве.



В 2020, 2021 году муниципальным унитарным предприятием «ОП «Рефтинское» проведены мероприятия по оформлению технических планов для постановки на кадастровый учет 8 объектов недвижимого имущества (нежилых зданий). Администрацией городского округа Рефтинский проведены мероприятия по признанию указанных объектов бесхозяйными и отображению этих сведений в ЕГРН.

В 2022 году по истечении одного года администрация городского округа намерена обратиться в суд за признанием права муниципальной собственности городского округа Рефтинский в отношении 8 зданий, выявленных и поставленных на учет.

Указом Президента Российской Федерации от 07.05.2012 года № 600 «О мерах по обеспечению граждан Российской Федерации доступным и комфортным жильём и повышению качества жилищно-коммунальных услуг» обозначены ключевые приоритеты и конкретные поручения, направленные на достижение целевых показателей, в том числе в сфере земельных отношений по предоставлению земельных участков для индивидуального жилищного строительства в порядке бесплатного предоставления отдельным категориям граждан.

Администрация городского округа Рефтинский осуществляет учет граждан в качестве лиц, имеющих право на предоставление в собственность бесплатно земельных участков, находящихся в муниципальной собственности городского округа Рефтинский, предоставление таким гражданам земельных участков в собственность бесплатно в соответствии с нормами Закона Свердловской области от 07.07.2004 года № 18-ОЗ «Об особенностях регулирования земельных отношений на территории Свердловской области», постановления Правительства Свердловской области от 22.07.2015 года № 648-ПП «О реализации статей 25 и 26 Закона Свердловской области от 07 июля 2004 года № 18-ОЗ «Об особенностях регулирования земельных отношений на территории Свердловской области» и признании утратившими силу некоторых постановлений Правительства Свердловской области», административными регламентами предоставления муниципальных услуг. Принятие граждан на учет граждан в качестве лиц, имеющих право на предоставление в собственность бесплатно земельных участков, находящихся в муниципальной собственности, осуществляется в порядке очередности исходя из времени подачи заявлений о принятии на учет.

Территория частного сектора, в котором земельные участки предназначены для индивидуального жилищного строительства и предоставляются гражданам, включённым в очередь на предоставление в собственность однократно бесплатно земельных участков для индивидуального жилищного строительства представлена следующими улицами:

- улица 50 лет Победы;
- улица Вишневая;
- улица Маршала Жукова;
- улица Черемуховая;
- улица Соловьиная;
- улица Сиреневая;
- улица Васильковская;
- улица Липовая.

В 2017 году Министерством по управлению государственным имуществом Свердловской области проведены работы по постановке на кадастровый учёт 78 земельных участков для индивидуального жилищного строительства на территории городского округа Рефтинский, из них в муниципальную собственность передано 76 земельных участков.

В целях исполнения поручений Председателя Правительства Российской Федерации об обеспечении в срок до 01.04.2019 года граждан, имеющих на день подачи заявления, трех и более детей участками для индивидуального жилищного строительства, реализована возможность обеспечения социальной выплатой взамен земельного участка. Изменениями с 01.08.2018 года в Законе Свердловской области от 07.07.2004 года № 18-ОЗ «Об особенностях регулирования земельных отношений на территории Свердловской области» предусмотрено предоставление многодетным семьям иных мер социальной поддержки взамен предоставления в собственность бесплатно земельных участков для индивидуального жилищного строительства.

В связи с тем, что сформированные земельные участки для индивидуального жилищного строительства по улицам Вишнёвая, Маршала Жукова, Соловьиная, Сиреневая, Липовая, Васильковская, Черёмуховая, 50 лет Победы не обеспечены инженерной инфраструктурой, в 2019 году городскому округу Рефтинский для указанных целей произведено увеличение расходных полномочий, были предусмотрены денежные средства в сумме 28 800 000 на выдачу социальных выплат 144 семьям, вставшим на учёт до 01.04.2016 года.

Всего за период 2019-2020 г.:

- в рамках выделенных денежных средств социальной выплатой взамен земельного участка обеспечены 144 семьи, имеющие трех и более детей вставшие на учет до 01.04.2016 года, которые получили социальную выплату взамен земельного участка в размере 200 000 (двести тысяч) рублей;

- 15 многодетных семей получили земельные участки в собственность для ИЖС.

В 2020-2021 в соответствии с заключенным контрактом проводились работы по отсыпке технологических дорог на участке индивидуальной жилищной застройки по улицам Маршала Жукова, 50 лет Победы, Васильковская, Сиреневая, Черемуховая, Вишневая, Липовая. Это позволило повысить привлекательность имеющихся свободных земельных участков и повысить к ним интерес граждан, состоящих в очереди. Всего сформировано 232 земельных участка, из которых 185 обеспечены технологическими дорогами (за счет работ, выполненных по муниципальному контракту), 47 не обеспечены даже такой инфраструктурой.

По состоянию на 01.01.2021 года во внеочередном списке граждан, претендующих на предоставление однократно бесплатно в собственность земельных участков для индивидуального жилищного строительства, состояли 18 семей (в течении года во внеочередном списке учтены еще 4 семьи).

В 2021 году гражданам, состоящим во внеочередном списке граждан, претендующих на предоставление однократно бесплатно в собственность земельных участков для индивидуального жилищного строительства направлены 22 уведомления о предоставлении

земельных участков, получено 19 согласий на предоставление земельных участков в собственность бесплатно. По результатам работы 19 земельных участков переданы в собственность:

- по улице Васильковая – 6 земельных участков;
- по улице Черемуховая – 5 земельных участков;
- по улице Маршала Жукова – 7 земельных участков;
- по улице Сиреневая – 1 земельный участок.

В соответствии со списками граждан, состоящих на учете граждан в качестве лиц, имеющих право на предоставление в собственность бесплатно земельных участков общая ситуация в этом сегменте земельных отношений на 01.01.2022 года, выглядит следующим образом:

№ п/п	Наименование списка	Количество семей
1	Список граждан, имеющих право на внеочередное предоставление земельных участков в собственность бесплатно для индивидуального жилищного строительства	3
2	Список граждан, имеющих право на первоочередное предоставление земельных участков в собственность бесплатно для индивидуального жилищного строительства	30
3	Общий список граждан, имеющих право на предоставление земельных участков для индивидуального жилищного строительства в собственность бесплатно	251

Обеспечение граждан, имеющих право на внеочередное предоставление земельных участков в собственность бесплатно для индивидуального жилищного строительства земельными участками и граждан, имеющих право на первоочередное предоставление земельных участков в собственность бесплатно для индивидуального жилищного строительства, в том числе, проводимых в рамках Десятилетия детства, будет осуществлено в 2022 году, путем направления соответствующих извещений.

Социальные выплаты взамен земельного участка на 2022 года и плановый период 2023-2024 годов не запланированы.

В качестве основного проблемного вопроса необходимо выделить следующее: земельные ресурсы ограничены, территория городского округа Рефтинский, а в большей части территория частного сектора, в котором земельные участки предназначены для индивидуального жилищного строительства и предоставляются гражданам, включённым в очередь на предоставление в собственность однократно бесплатно (в продолжение улиц Дружбы, Родниковая, Энтузиастов и Парковая), ограничена наличием земель государственного лесного фонда, а также земельных участков, относящихся к зонам с особыми условиями использования территории. Администрация всеми возможными способами стремится решить указанную проблему, но пока без результата.

В 2020 году в соответствии с Федеральным законом от 13.03.2006 года № 38-ФЗ «О рекламе», порядком предварительного согласования схем размещения рекламных конструкций и вносимых в них изменений на территории Свердловской области, утвержденным постановлением Правительства Свердловской области от 18.09.2013 года № 1137-ПП с целью соблюдения Концепции оформления и размещения объектов наружной рекламы на территории Свердловской области в городском округе Рефтинский разработана и утверждена постановлением главы городского округа Рефтинский № 297 от 29.05.2020 года схема размещения рекламных конструкций, которая содержит

1) Перечень мест размещения рекламных конструкций с указанием: адресной характеристики (адрес, указание соответствующей нумерации рекламной конструкции); типов и видов рекламных конструкций; площади информационных полей; технических характеристик рекламных конструкций (высота, ширина, количество сторон).

2) Карту размещения рекламных конструкций на территории городского округа Рефтинский.

В соответствии с указанной схемой размещены и эксплуатируются 21 рекламная конструкция, из них: 9 для продвижения товаров, работ и услуг; 12 для распространения

социальной информации. Рекламное пространство на территории городского округа Рефтинский представлено следующим образом: 9 рекламных брендмаэурных или баннерных панно размещены на фасадах многоквартирных домов и нежилых зданий; установлено 9 отдельно стоящих билбордов (щитов); установлены афишные пиллары также реклама распространяется посредством размещения на некоторых объектах благоустройства и малых архитектурных формах (скамейки, урны). 14 мест, предусмотренных схемой размещения рекламных конструкций на территории городского округа Рефтинский, на текущую дату не востребованы.

На протяжении значительного времени серьёзной проблемой остаётся решение вопроса по обеспечению граждан жильём на условиях социального найма. На 01.01.2022 года на учете в качестве нуждающихся в жилых помещениях муниципального жилищного фонда, предоставляемых по договорам социального найма состоят 137 семей, в том числе: с правом на первоочередное предоставление – 7 семей, с правом на внеочередное предоставление – 8 семей.

Предоставление жилья производится за счёт освободившихся муниципальных жилых помещений, выморочного жилья и приобретения (покупки) жилых помещений:

- 2015 год – 5 жилых помещений;
- 2016 год – 1 жилое помещение;
- 2017 год – 2 жилых помещения;
- 2018 год – 1 жилое помещение;
- 2019 год – 1 жилое помещение.

В 2020 году - администрацией городского округа Рефтинский приобретено 6 жилых помещений для обеспечения жильем граждан, относящихся к категории «инвалид», страдающих тяжелыми формами хронических заболеваний, состоящих на учете в качестве нуждающихся в улучшении жилищных условий, и имеющих право на внеочередное предоставление жилья, жилые помещения предоставлены нанимателям по договору социального найма.

В 2021 году приобретено 2 жилых помещения, жилые помещения предоставлены нанимателя по договору социального найма.

Информация о приобретении в муниципальную собственность жилых помещений с 2015 года в целях предоставления по договорам социального найма:

Год приобретения жилья	Количество приобретённых жилых помещений	Общая площадь жилья кв. м	Стоимость 1 кв. м в тыс. руб.	Объём затраченных средств тыс. руб.
2015	0	0	0	0
2016	0	0	0	0
2017	1	31,1	29,52	750
2018	0	0	0	0
2019	1	30,6	24,5	750
2020	6	179,5	25,35	4 550
2021	2	60,0	26,67	1600

На сегодняшний день одной из основных и «острых» задач является привлечение и обеспечение жильем врачей и среднего медицинского персонала учреждений здравоохранения на территории городского округа Рефтинский.

На территории городского округа Рефтинский действует Порядок предоставления жилых помещений муниципального жилищного фонда городского округа Рефтинский по договору коммерческого найма, утвержденный решением Думы городского округа Рефтинский от 29.09.2020 года № 285. На предоставление жилых помещений по договору коммерческого найма имеют право в том числе и медицинские работники (врачи, фельдшеры) организаций здравоохранения, осуществляющие на территории городского округа Рефтинский свою профессиональную деятельность на основании трудового договора. По состоянию на 01.10.2021 года на учете в качестве нуждающихся в жилых помещениях состоят 3 медицинских работника ГАУЗ СО «Рефтинская ГБ».

Инвестиционный климат на территории рассматривается в разрезе совокупности политических, социально-экономических, финансовых, организационно-правовых и иных факторов. К числу факторов формирования благоприятного инвестиционного климата относятся и шаги по развитию соответствующей правовой базы (результативная инвестиционная политика).

Процесс создания комфортного инвестиционного климата на территории городского округа начат с 2014 года с разработки и принятия проектов планировки и межевания территорий в черте населённого пункта. Разработано и утверждено постановлениями главы городского округа Рефтинский 4 основных Проекта планировки и межевания территорий (индивидуальная жилая застройка, жилая застройка по ул. Лесная и коммунально-складской район), которые частично уже реализованы.

Из 52 инвестиционных площадок осваиваются 15 площадок, в том числе: 4 для строительства производственных баз; 2 для малоэтажного жилищного строительства; 2 для многоэтажного жилищного строительства; 1 для строительства спортивного объекта; 2 для производственно-складской деятельности; 2 для гаражной застройки; 1 для ритуальной деятельности и 1 для обустройства туристической базы.

В 2018 году сформированы и поставлены на государственный кадастровый учет 2 инвестиционные площадки за чертой населённого пункта на землях промышленности.

Распоряжением Правительства Российской Федерации от 31.01.2017 года № 147-р утверждены целевые модели упрощения процедур ведения бизнеса и повышения инвестиционной привлекательности субъектов Российской Федерации. Мероприятиями настоящей Муниципальной программы предусматривается достижение показателей целевых моделей «Регистрация права собственности на земельные участки и объекты недвижимого имущества» и «Постановка на кадастровый учёт земельных участков и объектов недвижимого имущества», а именно: проведение работ по описанию местоположения границ территориальных зон и населённого пункта. В 2018 году городской округ Рефтинский участвовал в отборе муниципальных образований, расположенных на территории Свердловской области, бюджетам которых могут быть предоставлены субсидии из областного бюджета на софинансирование мероприятий по проведению работ по описанию местоположения границ территориальных зон и (или) населённых пунктов, расположенных на территории Свердловской области, в рамках реализации подпрограммы «Осуществление градостроительной деятельности» государственной программы Свердловской области «Реализация основных направлений государственной политики в строительном комплексе Свердловской области до 2024 года», и получил субсидию в размере 39, 77 тысяч рублей. Всего подлежали внесению в единый государственный реестр недвижимости сведения о границе 1 населённого пункта и сведения о 36 территориальных зонах. В 2018 году заключён муниципальный контракт на внесение в единый государственный реестр недвижимости сведений о 26 территориальных зонах.

Проблема постановки границ населённого пункта и территориальных зон заключается в отсутствии согласованного Генерального плана городского округа Рефтинский с Рослесхозом (выявлены пересечения с землями государственного лесного фонда). После утверждения Генерального плана будут выполнены мероприятия по внесению изменений в Правила землепользования и застройки городского округа Рефтинский и продолжена работа по внесению в единый государственный реестр недвижимости сведений территориальных зон.

Современный этап развития экономики требует перехода на новый уровень управления, поиска новых институтов развития, новых политических, экономических, правовых и организационных регуляторов. Более перспективным направлением является взаимодействие муниципального и частного сектора. В настоящее время, для бизнеса сформировано комфортное законодательство, в том числе серьезно усовершенствована концессионная нормативная база.

В каждом регионе России проводится оценка эффективности коммунальных

предприятий, по итогам которой все предприятия, признанные неэффективными, подлежат передаче в концессию. В городском округе Рефтинский функционирует два муниципальных унитарных предприятия, которым сети теплоснабжения, водоснабжения, водоотведения и электроснабжения переданы в хозяйственное ведение. Работа указанных предприятий не признана не эффективной. Тем не менее нормы, регулирующие на местном уровне порядок заключения концессионного соглашения в отношении объектов, находящихся в собственности городского округа Рефтинский разработаны и содержатся в Порядке управления и распоряжения имуществом, находящимся в муниципальной собственности городского округа Рефтинский, утверждённом решением Думы городского округа Рефтинский от 24.04.2018 года № 117. Также постановлением главы городского округа Рефтинский от 30.12.2020 года № 834 утверждена методика оценки эффективности использования объектов недвижимого имущества, находящегося в собственности городского округа Рефтинский, в 2021 году будет произведен расчет показателей оценки эффективности использования и управления муниципальным имуществом городского округа Рефтинский.

В соответствии со статьями 14 и 16 Федерального закона от 06.10.2003 года № 131-ФЗ «Об общих принципах организации местного самоуправления в Российской Федерации» к вопросам местного значения городского поселения, городского округа и муниципальных районов относится организация использования, охраны, защиты, воспроизводства городских лесов, лесов особо охраняемых природных территорий, расположенных в границах населенных пунктов муниципального образования.

Статьей 23 Лесного кодекса Российской Федерации, принятого в 2006 году, установлено, что основными территориальными единицами управления в области использования, охраны, защиты, воспроизводства лесов являются лесничества и лесопарки, которые располагаются, в том числе, и на землях населённых пунктов, на которых расположены городские леса. Органы местного самоуправления осуществляют разработку и утверждение лесохозяйственных регламентов лесничеств, лесопарков, расположенных на землях населённых пунктов, на которых расположены городские леса.

Таким образом, Лесной кодекс задал вектор развития муниципального лесного хозяйства и определил статус городских лесов. Городские леса - леса, расположенные на землях муниципального образования, в пределах населённого пункта. В отличие от зелёных насаждений в скверах, на бульварах, улицах и так далее, не входящих в лесной фонд, городские леса входят в его состав. Городские леса предназначены для отдыха населения, проведения культурно-оздоровительных и спортивных мероприятий, а также для сохранения благоприятной экологической обстановки. То есть, полезные функции лесов распространяются далеко за границы самих насаждений, а рекреационные их функции поставляются человеку всегда, в любое время года и в любое время суток. По нормативным расчётам на одного жителя должно приходиться не менее 50 м² городских зелёных насаждений и 300 м² пригородных лесов. Но время не стоит на месте, появляются новые виды экономической деятельности и развиваются прежние (жилищное строительство, промышленность, иное), требующие, в свою очередь, пространственного базиса и продвижения. И зачастую на пути их развития оказываются городские леса и зелёные насаждения. Спрос на рекреационные услуги городских лесов имеет тенденцию к росту при одновременном сокращении площади самих лесов, а, следовательно, к росту их ценности для общества и рыночной стоимости. У муниципальных образований, ставшими в силу закона «собственниками» городских лесов, информация о количестве и качестве городских лесов отсутствовала, таким образом муниципалитет не представлял, чем владеет, а, значит, не имел возможности принимать рациональные управленческие решения по эффективному территориальному планированию и распоряжению лесными ресурсами. Возникла необходимость и обязанность проведения инвентаризации в целях упорядочения своих городских лесов путём проведения кадастровых работ в отношении земельных участков с последующей государственной регистрацией прав на них, выполнения лесоустроительных работ и построения системы лесоустройства, где были бы сконцентрированы и

лесоустроительная информация, и опытные кадры, и технические возможности.

Лесоустройство – это азбука лесопользования, это система мероприятий, направленных на рациональное неистощительное ведение лесного хозяйства, это основа муниципального управления городским лесным фондом. Лесоустроительная инструкция ранее определяла одинаковые условия ведения лесного хозяйства – от Калининграда до Хабаровска, а лесоустроительный проект был типовым. Сегодня подходы к лесоустройству значительно отличаются, где-то делается акцент на ландшафтное устройство, а где – на экологическую обстановку, то есть учитываются особенности каждой конкретной территории. Всесторонний, подробный анализ проблем и задач, стоящих перед муниципалитетом, целенаправленная, скоординированная деятельность позволили разработать и составить долгосрочный план мероприятий по проведению инвентаризации городских лесов, кадастровых работ в отношении земельных участков с последующей государственной регистрацией прав на них, выполнения лесоустроительных работ.

В муниципальной собственности городского округа Рефтинский по состоянию на 01.01.2022 года находятся 38 участков под городскими лесами (65,05 га).

В отношении указанных городских лесов в Муниципальной программе на 2016 год были предусмотрены мероприятия по проведению лесоустроительных работ и разработке лесохозяйственных регламентов. Данные работы выполнены в полном объеме. На территории городского округа Рефтинский лесохозяйственный регламент городских лесов утвержден постановлением главы городского округа Рефтинский от 07.02.2017 года № 78, на основании приказа Рослесхоза Российской Федерации от 18.12.2017 года № 733 «Об определении количества лесничеств на землях населенных пунктов городского округа Рефтинский Свердловской области, занятых городскими лесами, и установлении их границ» создано лесничество с установлением его границ.

Площадь городских лесов, в соответствии с Приказом Рослесхоза (га) – 54,0; материалам лесоустройства (га) – 53,6.

В отношении земельных участков, включенных в границы созданного на территории городского округа лесничества, кадастровый учет осуществлен в соответствии с требованиями действующего законодательства. Границы лесничества внесены в ЕГРН.

Работа по формированию земельных участков под городскими лесами и регистрации права муниципальной собственности продолжится. Актуализация лесохозяйственных регламентов планируется в период после утверждения генерального плана городского округа, внесения изменений в правила землепользования и застройки.

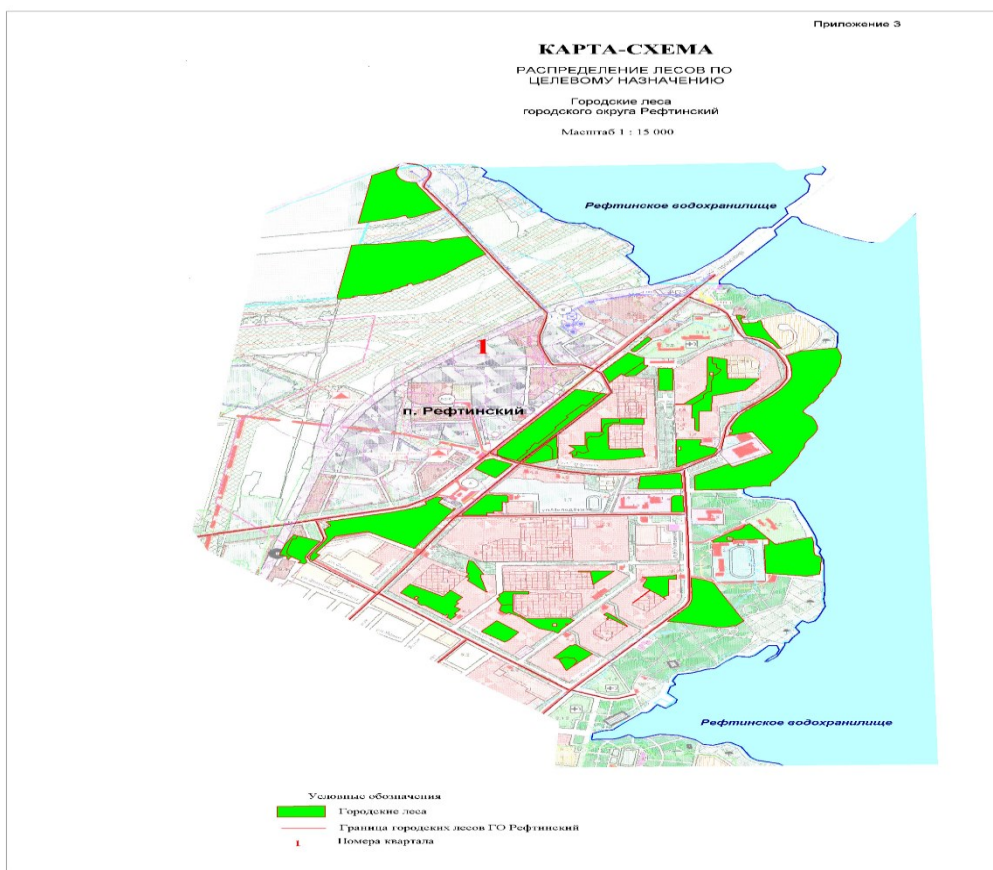

В целом эффективность управления и распоряжения муниципальным имуществом городского округа Рефтинский (в том числе земельными ресурсами) демонстрируется удовлетворённостью населения качеством предоставления муниципальных услуг в данной сфере и поступлениями в бюджет муниципального образования.

Ожидаемые конечные результаты реализации программы:

1. инвентаризация и кадастровый учёт объектов недвижимости, находящихся в муниципальной собственности, в том числе земельных участков, приведение баз данных в единый формат для обмена информацией, устранение различных технических проблем в ходе работы с кадастровой информацией, точность описания объектов недвижимости, их однозначная идентификация и привязка к местности;
2. качественное администрирование налоговых и неналоговых доходов, увеличение доходов местного бюджета от использования и отчуждения муниципального имущества;
3. регистрация права муниципальной собственности на объекты недвижимости и земельные участки – 100 %;
4. сохранение в муниципальной собственности имущества, необходимого и достаточного для осуществления полномочий органов местного самоуправления городского округа Рефтинский;
5. организация и ведение актуальной, достоверной системы учёта объектов муниципальной собственности;
6. эффективная защита имущественных прав муниципального образования в судебных органах;
7. приобретение жилых помещений в целях предоставления гражданам на условиях социального и коммерческого найма;
8. создание комфортного инвестиционного климата на территории городского округа, в том числе обеспечивающего заключение концессионных соглашений;
9. проведение лесоустроительных работ, разработка лесохозяйственных регламентов городских лесов;

10 размещение рекламных конструкций в соответствии с разработанной (актуализированной) схемой размещения рекламных конструкций;

11 обеспечение многодетных семей земельными участками для индивидуального жилищного строительства или социальной выплатой взамен земельного участка.

Раздел 2. Цели и задачи Муниципальной программы, целевые показатели реализации Муниципальной программы, методика расчёта целевых показателей

Цели и задачи Муниципальной программы, а также целевые показатели реализации Муниципальной программы представлены в приложении № 1 к Муниципальной программе.

Методика расчёта целевых показателей приведена в приложении № 3 к Муниципальной программе.

Раздел 3. План мероприятий по выполнению Муниципальной программы

Заказчиком Муниципальной программы является администрация городского округа Рефтинский. Координатором Муниципальной программы является заместитель главы администрации городского округа Рефтинский. Разработчиком Муниципальной программы является отдел по управлению муниципальным имуществом администрации городского округа Рефтинский.

Заказчик Программы осуществляет текущее управление, обеспечивает согласованные действия по реализации Муниципальной программы; определяет механизмы корректировки программных мероприятий и их ресурсного обеспечения в ходе реализации Муниципальной программы; порядок обеспечения публичности (открытости) информации о значениях целевых индикаторов и показателей, результатах мониторинга реализации Муниципальной программы, программных мероприятиях; согласовывает предложения об уточнении Муниципальной программы с учетом выделяемых на реализацию средств; утверждает нормативные правовые акты, необходимые для реализации Муниципальной программы.

Ответственный исполнитель Муниципальной программы:

1. осуществляет текущее управление реализацией муниципальной программы;
2. обеспечивает разработку, утверждение и реализацию муниципальной программы, внесение изменений в муниципальную программу;
3. обеспечивает достижение целей и задач, целевых показателей, утвержденных муниципальной программой;
4. осуществляет мониторинг реализации муниципальной программы;
5. формирует и направляет в финансовый отдел и отдел по экономике администрации отчет о реализации муниципальной программы;
6. обеспечивает эффективное использование средств всех уровней бюджета, выделяемых на реализацию муниципальных программ;
7. по запросам отдела по экономике администрации представляет дополнительную информацию о реализации муниципальной программы.

Ответственный исполнитель несет персональную ответственность за своевременное предоставление проекта постановления муниципальной программы или проекта внесения изменений в муниципальную программу; за своевременное занесение муниципальной программы, целевых показателей и закрытие отчетных периодов в программном комплексе «ИСУФ»; своевременное предоставление отчетов и пояснительных записок по муниципальной программе в отдел по экономике.

К реализации Муниципальной программы могут привлекаться подрядные организации, отбор которых осуществляется в соответствии с действующим законодательством, регулирующим порядок размещения заказов на поставку товаров, выполнение работ, оказание услуг для муниципальных нужд.

План мероприятий по выполнению Муниципальной программы приведен в приложении № 2 к Муниципальной программе.

Приложение № 1
к Муниципальной программе «Повышение эффективности управления муниципальной собственностью и земельными

ЦЕЛИ, ЗАДАЧИ И ЦЕЛЕВЫЕ ПОКАЗАТЕЛИ
реализации Муниципальной программы «Повышение эффективности управления
муниципальной собственностью и земельными ресурсами городского округа
Рефтинский» до 2024 года

№ строки	Наименование цели (целей) и задач, целевых показателей	Единица измерения	Значение целевого показателя реализации муниципальной программы						Источник значений показателей
			2019	2020	2021	2022	2023	2024	
1	2	3	4	5	6	7	8	9	10
1.	Цель 1. Грамотное, рациональное и эффективное управление и распоряжение муниципальной собственностью и земельными ресурсами для осуществления полномочий органов местного самоуправления по решению вопросов местного значения.								
1.1.	Задача 1.1. Организация учета и мониторинга муниципального имущества путем создания единой системы учета и управления муниципальным имуществом, обеспечивающей механизмы сбора, консолидации и предоставления информации для принятия и анализа эффективности управленческих решений в отношении объектов муниципального имущества, достижение оптимального состава и структуры муниципального имущества.								
1.1.1.	Доля нежилых объектов недвижимого имущества, находящихся в муниципальной собственности, в удовлетворительном техническом, архитектурном, санитарном, эстетическом состоянии, в общем числе муниципальных нежилых объектов.	%	95	95	97	98	99	100	Реестр имущества, находящегося в муниципальной собственности городского округа Рефтинский, заявления и обращения муниципальных учреждений, предприятий, балансодержателей
1.1.2.	Количество отремонтированных строений, нежилых и жилых помещений.	объект	1	0	1	1	1	1	Заявления и обращения муниципальных учреждений, предприятий, балансодержателей, муниципальные контракты, договоры
1.1.3.	Количество объектов недвижимого имущества, находящихся в муниципальной собственности, в отношении которых проведены инвентаризационно-технические и кадастровые работы	объект	480	480	485	490	530	573	Реестр имущества, находящегося в собственности городского округа Рефтинский, технические и кадастровые паспорта, технические планы
1.1.4.	Доля объектов недвижимого имущества, находящихся в муниципальной собственности, в отношении которых проведены инвентаризационно-технические и	%	90	92	94	96	98	100	Реестр имущества, находящегося в собственности городского округа Рефтинский, технические и кадастровые паспорта, технические планы

	кадастровые работы, в общем числе объектов, подлежащих государственному кадастровому учету и государственной регистрации прав.								
1.1.5.	Количество объектов недвижимого имущества, вовлеченных в хозяйственный оборот путем заключения договоров аренды, купли-продажи, хозяйственного ведения, оперативного управления.	объект	5	5	5	5	5	5	Журнал регистрации договоров аренды или купли-продажи жилых и нежилых зданий (помещений), сведения из Единого государственного реестра недвижимого имущества
1.1.6.	Количество объектов движимого и недвижимого имущества, в отношении которых признано и зарегистрировано право муниципальной собственности на основании исковых заявлений (обращений в суд) о признании права собственности на бесхозяйные и иные объекты, заявлений нотариусам о признании права собственности на выморочное имущество	объект	4	0	1	8	1	1	Решения суда, вступившие в законную силу, сведения о государственной регистрации права собственности, Реестр имущества, находящегося в собственности городского округа Рефтинский
1.1.7.	Доля исполненных мероприятий по сопровождению, модернизации и (или) расширению функциональных возможностей программного обеспечения.	%	100	100	100	100	100	100	Сведения из договоров, заключенных по сопровождению, модернизации и (или) расширению функциональных возможностей программного обеспечения Программных комплексов «Писарь» и «1С: Реестр государственного и муниципального имущества»
1.2.	Задача 1.2. Совершенствование системы налогового и неналогового администрирования, обеспечение доходов местного бюджета от управления муниципальной собственностью и земельными ресурсами, организация торгов за право аренды или купли-продажи объектов.								
1.2.1.	Количество земельных участков,	объект	7	3	5	5	3	3	Официальный сайт torgi.gov , журнал

	предоставленных по результатам проведенных аукционов за право аренды земельных участков.								регистрации договоров аренды земельных участков, сведения из Единого государственного реестра недвижимого имущества
1.2.2.	Объем неналоговых доходов местного бюджета от управления муниципальным имуществом и земельными ресурсами.	млн. рублей	10	10	10	10	10	10	Информация о поступлении доходов от МКУ «Централизованная бухгалтерия» городского округа Рефтинский, Финансовый отдел администрации городского округа Рефтинский, отчет об исполнении бюджета
1.3.	Задача 1.3. Формирование земельных участков для индивидуального жилищного строительства, в целях предоставления льготным категориям граждан в собственность бесплатно, либо иных мер социальной поддержки взамен предоставления в собственность бесплатно земельных участков для индивидуального жилищного строительства.								
1.3.1.	Количество земельных участков, предоставленных однократно бесплатно для индивидуального жилищного строительства.	участок	14	0	19	5	5	5	Постановления главы городского округа Рефтинский о предоставлении земельного участка в собственность, сведения из Единого государственного реестра недвижимого имущества о регистрации права собственности гражданина
1.3.2.	Количество многодетных семей, получивших социальную выплату взамен земельного участка для индивидуального жилищного строительства.	семья	144	0	0	0	5	5	Распоряжения главы городского округа Рефтинский о предоставлении социальной выплаты взамен земельного участка
1.4.	Задача 1.4. Обеспечение контроля законности размещения рекламных конструкций.								
1.4.1.	Наличие актуализированной схемы размещения рекламных конструкций.	документ	нет	да	1	1	1	1	Постановление главы городского округа Рефтинский об утверждении схемы размещения рекламных конструкций
1.5.	Задача 1.5. Обеспечение граждан жилыми помещениями на условиях социального найма.								
1.5.1.	Количество приобретенных жилых помещений в целях	помещение	0	5	2	1	1	1	Исполненные решения суда о предоставлении

	предоставления гражданам на условиях социального найма								жилого помещения, заключенные договоры социального найма жилого помещения, муниципальные контракты
1.5.2.	Приобретение жилых помещений в целях предоставления гражданам на условиях социального найма	помещение	1	0	0	0	0	0	Муниципальные контракты, договоры.
1.6.	Задача 1.6. Создание комфортного инвестиционного климата на территории городского округа, в том числе обеспечивающего заключение концессионных соглашений.								
1.6.1.	Количество в государственном кадастре недвижимости описаний территориальных зон, предусмотренных схемой территориального зонирования Правил землепользования и застройки, охранных зон, зон с особыми условиями использования.	зона	5	0	0	1	1	1	Заключенные муниципальные контракты и договоры, публичная кадастровая карта Росреестра
1.6.2.	Наличие в государственном кадастре недвижимости описаний границ муниципального образования.	граница	нет	нет	1	1	1	1	Муниципальные контракты, договоры, публичная кадастровая карта Росреестра, генеральный план городского округа Рефтинский
1.6.3.	Наличие в государственном кадастре недвижимости описаний границ населенного пункта.	граница	да	нет	0	1	1	1	Муниципальные контракты, договоры, публичная кадастровая карта Росреестра, генеральный план городского округа Рефтинский
1.6.4.	Территория, охваченная межеванием от общей площади населенного пункта.	га	474	483	500	650	750	948	Публичная кадастровая карта Росреестра, проекты планировок и межевания территории, журнал регистрации договоров аренды и купли-продажи земельных участков
1.6.5.	Количество земельных участков, вновь	объект	50	22	60	50	50	50	Сведения из ЕГРН, проекты

	образованных и введённых в хозяйственный оборот.								планировок и межевания территории, журнал регистрации договоров аренды и купли-продажи земельных участков
1.6.6.	Количество ранее учтённых земельных участков, в отношении которых проведены кадастровые работы за счёт средств местного бюджета и определены границы и площадь.	объект	10	0	3	10	10	10	Муниципальные контракты, договоры.
1.6.7.	Количество районов, в отношении которых проведены комплексные кадастровые работы.	район	1	0	0	0	0	0	Муниципальные контракты, договоры, карт-планы, сведения электронных сервисов Росреестра
1.7.	Задача 1.7. Проведение лесоустроительных работ, разработка лесохозяйственных регламентов городских лесов.								
1.7.1.	Площадь лесных участков в границах городского округа Рефтинский, в отношении которых проведено лесоустройство.	га	54	54	54	54	60	66	Реестр муниципального имущества.
1.8.	Задача 1.8. Обеспечение жилыми помещениями отдельных категорий граждан на территории городского округа Рефтинский, в том числе обеспечение жильем медицинских работников (врачей, фельдшеров) организаций здравоохранения на территории городского округа Рефтинский в целях обеспечения качественного предоставления услуг в сфере здравоохранения								
1.8.1.	Доля жилых помещений, предоставленных по договору коммерческого найма медицинским работникам (врачам, фельдшерам) организаций здравоохранения на территории городского округа Рефтинский от общего количества поступивших ходатайств в администрацию городского округа Рефтинский от работодателей организаций здравоохранения о предоставлении жилого помещения по договору коммерческого найма	%				100	100	100	Муниципальные контракты, договоры.

заявителю в текущем году									
--------------------------	--	--	--	--	--	--	--	--	--

Приложение № 2
к Муниципальной программе «Повышение эффективности управления муниципальной собственностью и земельными ресурсами городского округа Рефтинский» до 2024 года

ПЛАН МЕРОПРИЯТИЙ

по выполнению муниципальной программы

«Повышение эффективности управления муниципальной собственностью и земельными ресурсами городского округа Рефтинский» до 2024 года

№ строки	Наименование мероприятия/Источники расходов на финансирование	Объёмы расходов на выполнение мероприятия за счёт всех источников ресурсного обеспечения, тыс. руб.							Номера целевых показателей, на достижение которых направлены мероприятия
		всего	2019	2020	2021	2022	2023	2024	
1	2	3	4	5	6	7	8	9	10
1	ВСЕГО ПО МУНИЦИПАЛЬНОЙ ПРОГРАММЕ, В ТОМ ЧИСЛЕ:	52 295,47	31 880,07	6 489,95	5 140,03	3 124,96	2 945,09	2 715,37	
2	областной бюджет	46,50	46,50	0,00	0,00	0,00	0,00	0,00	
3	местный бюджет	52 248,97	31 833,57	6 489,95	5 140,03	3 124,96	2 945,09	2 715,37	
4	Прочие нужды	52 295,47	31 880,07	6 489,95	5 140,03	3 124,96	2 945,09	2 715,37	
5	областной бюджет	46,50	46,50	0,00	0,00	0,00	0,00	0,00	
6	местный бюджет	52 248,97	31 833,57	6 489,95	5 140,03	3 124,96	2 945,09	2 715,37	
7	«Прочие нужды»								
8	Всего по направлению «Прочие нужды», в том числе:	52 295,47	31 880,07	6 489,95	5 140,03	3 124,96	2 945,09	2 715,37	
9	областной бюджет	46,50	46,50	0,00	0,00	0,00	0,00	0,00	
10	местный бюджет	52 248,97	31 833,57	6 489,95	5 140,03	3 124,96	2 945,09	2 715,37	
11	Мероприятие 1. Выполнение кадастровых работ по составлению технических планов объектов капитального строительства в целях постановки на государственный кадастровый учет, изменения и уточнения характеристик объектов недвижимости в государственном кадастровом учете, снятия объектов недвижимости с указанного учета; услуги органов технической инвентаризации	636,48	156,25	85,16	88,15	80,00	113,46	113,46	1.1.3., 1.1.4., 1.1.5., 1.1.6., 1.2.2.
12	местный бюджет	636,48	156,25	85,16	88,15	80,00	113,46	113,46	
13	Мероприятие 2.	589,74	589,74	0,00	0,00	0,00	0,00	0,00	1.2.1., 1.6.1.,

	Выполнение кадастровых и землеустроительных работ земельных участков под объектами муниципальной собственности, земельных участков государственная собственность на которые не разграничена, наполнение реестра недвижимости информацией об объектах учета, в том числе: постановка на ГКУ земельных участков, изменения и уточнения характеристик, снятие земельных участков с ГКУ; изготовление картопланов по описанию границ населенного пункта, территориальных зон, зон ограничений, охранных зон, предусмотренных схемой территориального зонирования Правил землепользования и застройки; прочие мероприятия по землеустройству и благоустройству территории.								1.6.2., 1.6.3., 1.6.4., 1.6.5., 1.6.6., 1.6.7.
14	областной бюджет	46,50	46,50	0,00	0,00	0,00	0,00	0,00	
15	местный бюджет	543,24	543,24	0,00	0,00	0,00	0,00	0,00	
16	Мероприятие 3. Выполнение кадастровых работ земельных участков муниципальной собственности, земельных участков государственная собственность на которые не разграничена, в целях наполнения государственного реестра недвижимости информацией об объектах учета	1 663,23	0,00	314,87	741,68	384,75	108,47	113,46	1.2.1., 1.2.2., 1.6.1., 1.6.2., 1.6.3., 1.6.4., 1.6.5., 1.6.6., 1.6.7.
17	местный бюджет	1 663,23	0,00	314,87	741,68	384,75	108,47	113,46	
18	Подмероприятие 3.1 Постановка на государственный	484,30	0,00	34,87	127,50	100,00	108,47	113,46	1.2.1., 1.2.2., 1.6.1., 1.6.2., 1.6.3., 1.6.4.,

	кадастровый учет земельных участков, изменения и уточнения характеристик, снятие земельных участков с указанного учета; исправление реестровых ошибок; прочие мероприятия по землеустройству и благоустройству территории								1.6.5., 1.6.6., 1.6.7.
19	местный бюджет	484,30	0,00	34,87	127,50	100,00	108,47	113,46	
20	Подмероприятие 3.2 Изготовление карт-планов по описанию границ муниципального образования, границ населенного пункта	127,50	0,00	0,00	0,00	127,50	0,00	0,00	1.2.1., 1.2.2., 1.6.1., 1.6.2., 1.6.3., 1.6.4., 1.6.5., 1.6.6., 1.6.7.
21	местный бюджет	127,50	0,00	0,00	0,00	127,50	0,00	0,00	
22	Подмероприятие 3.3 Изготовление карт-планов по описанию границ территориальных зон, зон ограничений, охранных зон, предусмотренных схемой территориального зонирования Правил землепользования и застройки	157,25	0,00	0,00	0,00	157,25	0,00	0,00	1.2.1., 1.2.2., 1.6.1., 1.6.2., 1.6.3., 1.6.4., 1.6.5., 1.6.6., 1.6.7.
23	местный бюджет	157,25	0,00	0,00	0,00	157,25	0,00	0,00	
24	Подмероприятие 3.4 Комплексные кадастровые работы	560,00	0,00	280,00	280,00	0,00	0,00	0,00	1.2.1., 1.2.2., 1.6.1., 1.6.2., 1.6.3., 1.6.4., 1.6.5., 1.6.6., 1.6.7.
25	местный бюджет	560,00	0,00	280,00	280,00	0,00	0,00	0,00	
26	Подмероприятие 3.5. Обследование, проведение мониторинга, оформление актов технического обследования лесных участков, оценка и прогноз динамики их состояния	334,18	0,00	0,00	334,18	0,00	0,00	0,00	1.2.1., 1.2.2., 1.6.1., 1.6.2., 1.6.3., 1.6.4., 1.6.5., 1.6.6., 1.6.7.
27	местный бюджет	334,18	0,00	0,00	334,18	0,00	0,00	0,00	
28	Мероприятие 4. Содержание муниципального имущества: капитальный ремонт жилых и нежилых помещений, ремонт или реконструкция объектов, оплата коммунальных платежей за объекты	2 312,40	2 312,40	0,00	0,00	0,00	0,00	0,00	1.1.1., 1.1.2., 1.5.2.

	недвижимости, находящиеся в составе казны и временно не переданные во владение и пользование, софинансирование капитального ремонта многоквартирных домов, оплата утилизации твердых бытовых отходов; приобретение жилых помещений в целях предоставления по договорам социального найма								
29	местный бюджет	2 312,40	2 312,40	0,00	0,00	0,00	0,00	0,00	
30	Мероприятие 5. Содержание, ремонт и приобретение муниципального имущества	17 981,26	0,00	6 065,02	4 259,71	2 598,72	2 643,76	2 414,05	1.1.1., 1.1.2., 1.1.5., 1.5.1.
31	местный бюджет	17 981,26	0,00	6 065,02	4 259,71	2 598,72	2 643,76	2 414,05	
32	Подмероприятие 5.1 Содержание общего имущества, оплата коммунальных платежей за объекты недвижимости, находящиеся в составе муниципальной казны и временно не переданные во владение и пользование (плата за содержание и ремонт, теплоснабжение, водоснабжение, водоотведение, электроснабжение, вывоз и утилизацию твердых бытовых отходов, в том числе по договорам управления многоквартирными домами, охранные услуги), включает в себя оплату расходов, связанных с предоставлением платежных документов собственникам	6 584,65	0,00	1 515,02	1 699,13	1 556,50	1 007,00	807,00	1.1.1., 1.1.2., 1.1.5., 1.5.1.
33	местный бюджет	6 584,65	0,00	1 515,02	1 699,13	1 556,50	1 007,00	807,00	
34	Подмероприятие 5.2 Приобретение жилого помещения в целях дальнейшего предоставления по договору социального найма	8 828,73	0,00	4 550,00	2 478,73	0,00	900,00	900,00	1.1.1., 1.1.2., 1.1.5., 1.5.1.

35	местный бюджет	8 828,73	0,00	4 550,00	2 478,73	0,00	900,00	900,00	
36	Подмероприятие 5.3. Реконструкция объектов, капитальный ремонт жилых и нежилых помещений, ремонт жилых и нежилых помещений муниципальной формы собственности	617,88	0,00	0,00	81,85	342,22	86,76	107,05	1.1.1., 1.1.2., 1.1.5., 1.5.1.
37	местный бюджет	617,88	0,00	0,00	81,85	342,22	86,76	107,05	
38	Подмероприятие 5.4. Приобретение материалов, элементов для благоустройства, объектов движимого имущества, в том числе транспортных средств	-	-	-	-	-	-	-	1.1.1., 1.1.2., 1.1.5., 1.5.1.
39	местный бюджет	-	-	-	-	-	-	-	
40	Подмероприятие 5.5. Софинансирование капитального ремонта многоквартирных домов	1 950,00	0,00	0,00	0,00	700,00	650,00	600,00	1.1.1., 1.1.2., 1.1.5., 1.5.1.
41	местный бюджет	1 950,00	0,00	0,00	0,00	700,00	650,00	600,00	
42	Мероприятие 6. Услуги по оценке, определению рыночной стоимости объектов движимого и недвижимого имущества, в том числе земельных участков, в целях постановки на бюджетный учёт или определения начальной цены аукциона по продаже права аренды, отчуждению из муниципальной собственности	104,98	7,48	20,50	17,00	20,00	20,00	20,00	1.2.2.
43	местный бюджет	104,98	7,48	20,50	17,00	20,00	20,00	20,00	
44	Мероприятие 7. Приобретение программных комплексов, иных технических материалов для обеспечения ведения баз данных, в том числе сертификатов и ключей доступа, информационно- технологическое сопровождение программ, информационно- консультационные услуги и семинары.	207,38	14,20	4,40	33,49	41,49	59,40	54,40	1.1.7.
45	местный бюджет	207,38	14,20	4,40	33,49	41,49	59,40	54,40	
46	Мероприятие 8. Предоставление	28 800,00	28 800,00	0,00	0,00	0,00	0,00	0,00	1.3.1., 1.3.2.

	многодетным семьям социальной выплаты взамен предоставления в собственность бесплатно земельного участка для индивидуального жилищного строительства								
47	местный бюджет	28 800,00	28 800,00	0,00	0,00	0,00	0,00	0,00	
48	Мероприятие 9. Проведение лесоустроительных работ, актуализация лесохозяйственных регламентов городских лесов, оформление проектной документации для проектирования изменения границ лесопарковых и зеленых зон в целях дальнейшего перевода земель в земли особо охраняемых природных территорий и объектов для размещения поселкового кладбища п. Рефтинский	-	-	-	-	-	-	-	1.6.1., 1.6.2., 1.6.3., 1.7.1.
49	местный бюджет	-	-	-	-	-	-	-	
50	Мероприятие 10. Актуализация (в случае необходимости разработка) и утверждение схемы размещения рекламных конструкций	-	-	-	-	-	-	-	1.4.1.
51	местный бюджет	-	-	-	-	-	-	-	
52	Мероприятие 11. Предоставление жилых помещений по договору коммерческого найма медицинским работникам (врачам, фельдшерам) организаций здравоохранения на территории городского округа Рефтинский	-	-	-	-	-	-	-	1.8.1.
53	местный бюджет	-	-	-	-	-	-	-	

Приложение № 3
к Муниципальной программе «Повышение эффективности управления муниципальной собственностью и земельными ресурсами городского округа Рефтинский» до 2024 года

Методика расчёта значений целевых показателей муниципальной программы «Повышение эффективности управления муниципальной собственностью и земельными ресурсами городского округа Рефтинский» до 2024 года

Для оценки эффективности Муниципальной программы разработаны целевые показатели, обеспечивающие мониторинг динамики изменений в сфере управления

муниципальным имуществом и земельными ресурсами.

В качестве исходных данных для расчёта фактических значений целевых показателей Муниципальной программы используются данные Реестра имущества, находящегося в муниципальной собственности городского округа Рефтинский, целевые модели упрощения процедур ведения бизнеса и повышения инвестиционной привлекательности субъектов Российской Федерации, утвержденные Распоряжением Правительства Российской Федерации от 31.01.2017 года № 147-р, сведения, получаемые с использованием электронных сервисов Федеральной службы государственной регистрации, кадастра и картографии, выписки из Единого государственного реестра недвижимого имущества о зарегистрированных правах, статистическая отчетность, рабочие журналы регистрации договоров аренды, купли-продажи.

Значения целевых показателей рассчитываются в соответствии со следующим порядком:

1.1.1 Доля нежилых объектов недвижимого имущества, находящихся в муниципальной собственности, в удовлетворительном техническом, архитектурном, санитарном, эстетическом состоянии, в общем числе муниципальных нежилых объектов. Измеряется в процентах.

Источник информации – отдел по управлению муниципальным имуществом администрации городского округа Рефтинский, реестр имущества, находящегося в муниципальной собственности городского округа Рефтинский, заявления и обращения муниципальных учреждений, предприятий, балансодержателей.

Значение показателя измеряется в процентах и рассчитывается по формуле

$$\text{Доля ОНИуд} = \frac{\text{ОНИуд}}{\text{ОНИобщ}} * 100\%, \text{ где}$$

ОНИуд – количество нежилых объектов недвижимого имущества, находящихся в муниципальной собственности, в удовлетворительном техническом, архитектурном, санитарном, эстетическом состоянии, в единицах.

ОНИобщ – общее количество нежилых объектов недвижимого имущества, находящихся в муниципальной собственности, в единицах.

1.1.2. Количество отремонтированных строений, нежилых и жилых помещений. Значение показателя измеряется в единицах (объектах, помещениях).

Источник информации – отдел по управлению муниципальным имуществом администрации городского округа Рефтинский, заявления и обращения муниципальных учреждений, предприятий, балансодержателей, муниципальные контракты, договоры.

Значение показателя определяется как количество отремонтированных строений, нежилых и жилых помещений, из общего количества поступивших заявок (заключенных договоров и (или) муниципальных контрактов).

1.1.3. Количество объектов недвижимого имущества, находящихся в муниципальной собственности, в отношении которых проведены инвентаризационно-технические и кадастровые работы. Значение показателя измеряется в единицах (объектах, помещениях).

Источник информации – отдел по управлению муниципальным имуществом администрации городского округа Рефтинский, Реестр имущества, находящегося в собственности городского округа Рефтинский, технические и кадастровые паспорта, технические планы.

Значение показателя определяется как количество объектов недвижимого имущества, находящихся в муниципальной собственности, в отношении которых проведены инвентаризационно-технические и кадастровые работы, из общего количества объектов недвижимого имущества, находящихся в муниципальной собственности.

1.1.4. Доля объектов недвижимого имущества, находящихся в муниципальной собственности, в отношении которых проведены инвентаризационно-технические и кадастровые работы, в общем числе объектов, подлежащих государственному кадастровому учету и государственной регистрации прав.

Источник информации – отдел по управлению муниципальным имуществом администрации городского округа Рефтинский, Реестр имущества, находящегося в

собственности городского округа Рефтинский, технические и кадастровые паспорта, технические планы.

Значение показателя измеряется в процентах и рассчитывается по формуле

$$\text{Доля ОНИинв} = \frac{\text{ОНИинв}}{\text{ОНИобщ}} * 100\%, \text{ где}$$

ОНИинв – количество объектов недвижимого имущества, находящихся в муниципальной собственности, в отношении которых проведены инвентаризационно-технические и кадастровые работы, в единицах.

ОНИобщ – общее число объектов, подлежащих государственному кадастровому учету и государственной регистрации прав, в единицах.

1.1.5. Количество объектов недвижимого имущества, вовлеченных в хозяйственный оборот путем заключения договоров аренды, купли-продажи, хозяйственного ведения, оперативного управления. Значение показателя измеряется в единицах (объектах, помещениях).

Источник информации – отдел по управлению муниципальным имуществом администрации городского округа Рефтинский, журнал регистрации договоров аренды или купли-продажи жилых и нежилых зданий (помещений), сведения из Единого государственного реестра недвижимого имущества.

Значение показателя определяется как количество объектов недвижимого имущества, подготовленных для реализации на торгах, для заключения договоров аренды, договоров купли-продажи, переданных по актам приема-передачи в оперативное управление или хозяйственное ведение хозяйствующим субъектам.

1.1.8 Количество объектов движимого и недвижимого имущества, в отношении которых признано и зарегистрировано право муниципальной собственности, на основании исковых заявлений (обращений в суд) о признании права собственности на бесхозяйные и иные объекты, заявлений нотариусам о признании права собственности на выморочное имущество. Значение показателя измеряется в единицах (объектах, помещениях).

Источник информации – отдел по управлению муниципальным имуществом администрации городского округа Рефтинский, решения суда, вступившие в законную силу, сведения о государственной регистрации права собственности, Реестр имущества, находящегося в собственности городского округа Рефтинский.

Значение показателя определяется как количество объектов, оформленных или вновь возникших в Реестре имущества, находящегося в собственности городского округа Рефтинский в соответствии с решениями суда (в том числе, бесхозяйных объектов недвижимого имущества из общего количества объектов, выявленных и поставленных на учет в качестве бесхозяйных, перечень которых утвержден постановлением главы городского округа).

1.1.10. Доля исполненных мероприятий по сопровождению, модернизации и (или) расширению функциональных возможностей программного обеспечения. Значение показателя измеряется в процентах.

Источник информации – отдел по управлению муниципальным имуществом администрации городского округа Рефтинский, сведения из договоров, заключенных по сопровождению, модернизации и (или) расширению функциональных возможностей программного обеспечения.

Значение показателя измеряется в процентах и рассчитывается по формуле

$$\text{Доля ПО} = \frac{\text{Договоры ПО}}{\text{ПО общ}} * 100\%, \text{ где}$$

Договоры ПО – количество договоров, заключенных по сопровождению, модернизации и (или) расширению функциональных возможностей программного обеспечения, в единицах.

ПОобщ – общее количество установленных и используемых в работе программных комплексов («Писарь» и «1С: Реестр государственного и муниципального имущества»), в единицах.

1.2.1. Количество земельных участков, предоставленных по результатам проведенных

аукционов за право аренды земельных участков. Значение показателя измеряется в единицах (объектах).

Источник информации – отдел по управлению муниципальным имуществом администрации городского округа Рефтинский, официальный сайт torgi.gov, журнал регистрации договоров аренды земельных участков, сведения из Единого государственного реестра недвижимого имущества.

Значение показателя определяется как количество земельных участков, подготовленных для реализации на торгах, в отношении которых заключены и зарегистрированы в ЕГРН договоры аренды.

1.2.2. Объем неналоговых доходов местного бюджета от управления муниципальным имуществом и земельными ресурсами.

Источник информации – МКУ «Централизованная бухгалтерия» городского округа Рефтинский, Финансовый отдел администрации городского округа Рефтинский.

Значение показателя измеряется в млн. рублей и рассчитывается по формуле:

$$\text{НДоход} = \text{ДАРзу} + \text{ДАРми} + \text{ДПРзу} + \text{ДПРми}, \text{ где}$$

НДоход - сумма неналоговых доходов, поступивших в бюджет городского округа Рефтинский

ДАРзу - доходы от арендной платы за земельные участки, находящиеся в муниципальной собственности городского округа Рефтинский, от арендной платы за земельные участки, государственная собственность на которые не разграничена, включая средства от продажи права аренды на заключение договоров аренды указанных земельных участков и поступления от взыскания задолженности по арендной плате;

ДАРми – доходы от сдачи в аренду имущества, находящегося в муниципальной собственности городского округа Рефтинский (за исключением земельных участков), включая средства от продажи права аренды на заключение договоров аренды имущества и поступления от взыскания задолженности по арендной плате; доходы от сдачи объектов недвижимого имущества по договорам коммерческого найма.

ДПРзу - доходы от продажи земельных участков, находящихся в муниципальной собственности городского округа Рефтинский, от продажи земельных участков, государственная собственность на которые не разграничена, плата за увеличение площади земельных участков, находящихся в частной собственности, в результате перераспределения таких участков и земельных участков, государственная собственность на которые не разграничена;

ДПРми – доходы от приватизации муниципального имущества, в том числе от продажи жилых помещений.

Планируемое значение показателя устанавливается в соответствии с нормативно-правовыми актами о бюджете городского округа Рефтинский на соответствующий финансовый год. Фактическое значение показателя рассчитывается, исходя фактического поступления средств в бюджет городского округа Рефтинский на отчетную дату нарастающим итогом с начала года по данным отчета об исполнении бюджета.

1.3.1. Количество земельных участков, предоставленных однократно бесплатно для индивидуального жилищного строительства. Значение показателя измеряется в единицах (участках).

Источник информации – отдел по управлению муниципальным имуществом администрации городского округа Рефтинский, постановления главы городского округа Рефтинский о предоставлении земельного участка в собственность, сведения из Единого государственного реестра недвижимого имущества о регистрации права собственности гражданина.

Значение показателя определяется как количество предоставленных земельных участков, на которые в соответствии с действующим законодательством право членов

многодетной семьи, учитывается количество земельных участков, предоставленных на отчетную дату с начала года.

1.3.2. Количество многодетных семей, получивших социальную выплату взамен земельного участка для индивидуального жилищного строительства. Значение показателя измеряется в единицах (семьях).

Источник информации – отдел по управлению муниципальным имуществом администрации городского округа Рефтинский, распоряжения главы городского округа Рефтинский о предоставлении социальной выплаты взамен земельного участка.

Значение показателя определяется как количество многодетных семей, получивших социальную выплату взамен земельного участка для индивидуального жилищного строительства, на отчетную дату с начала года.

1.4.1. Наличие актуализированной схемы размещения рекламных конструкций. Значение показателя измеряется в единицах (документе).

Источник информации – отдел по управлению муниципальным имуществом администрации городского округа Рефтинский, постановление главы городского округа Рефтинский об утверждении схемы размещения рекламных конструкций.

Значение показателя определяется как наличие актуальной схемы размещения рекламных конструкций, утвержденной постановлением главы городского округа Рефтинский и согласованной с Министерством по управлению государственным имуществом Свердловской области.

1.5.2. Количество приобретенных жилых помещений в целях предоставления гражданам на условиях социального найма. Значение показателя измеряется в единицах (помещениях).

Источник информации – отдел по управлению муниципальным имуществом администрации городского округа Рефтинский, исполненные решения суда о предоставлении жилого помещения, заключенные договоры социального найма жилого помещения.

Значение показателя определяется как количество приобретенных жилых помещений, на отчетную дату с начала года.

1.6.1. Количество в государственном кадастре недвижимости описаний территориальных зон, предусмотренных схемой территориального зонирования Правил землепользования и застройки, охранных зон, зон с особыми условиями использования. Значение показателя измеряется в единицах (зонах).

Источник информации – отдел по управлению муниципальным имуществом администрации городского округа Рефтинский, заключенные муниципальные контракты и договоры, публичная кадастровая карта Росреестра.

Значение показателя определяется как количество территориальных зон, границы которых установлены в соответствии с требованиями действующего законодательства, на отчетную дату с начала года.

1.6.2. Наличие в государственном кадастре недвижимости описаний границ муниципального образования. Значение показателя измеряется в единицах (граница).

Источник информации – публичная кадастровая карта Росреестра, генеральный план городского округа Рефтинский.

Значение показателя определяется как наличие в ЕГРН описания границ муниципального образования в соответствии с действующим законодательством, на основании утвержденного генерального плана городского округа, на отчетную дату с начала года.

1.6.3. Наличие в государственном кадастре недвижимости описаний границ населенного пункта. Значение показателя измеряется в единицах (граница).

Источник информации – публичная кадастровая карта Росреестра, генеральный план городского округа Рефтинский.

Значение показателя определяется как наличие в ЕГРН описания границ населенного пункта в соответствии с действующим законодательством, на основании утвержденного

генерального плана городского округа, на отчетную дату с начала года.

1.6.4. Территория, охваченная межеванием от общей площади населенного пункта. Значение показателя измеряется в единицах (га).

Источник информации – публичная кадастровая карта Росреестра, проекты планировок и межевания территории, журнал регистрации договоров аренды и купли-продажи земельных участков.

Значение показателя определяется как общая площадь земельных участков на территории городского округа Рефтинский, границы которых определены в соответствии с действующим законодательством и учтены в государственном кадастре недвижимости.

1.6.5. Количество земельных участков, вновь образованных и введенных в хозяйственный оборот. Значение показателя измеряется в единицах (объект).

Источник информации – сведения из ЕГРН, проекты планировок и межевания территории, журнал регистрации договоров аренды и купли-продажи земельных участков.

Значение показателя определяется как количество земельных участков на территории городского округа Рефтинский, в отношении которых проведены мероприятия по постановке на государственный кадастровый учет и заключению договоров купли-продажи, аренды, соглашений о перераспределении.

1.6.6. Количество ранее учтенных земельных участков, в отношении которых проведены кадастровые работы за счёт средств местного бюджета и определены границы и площадь. Значение показателя измеряется в единицах (объект).

Источник информации – сведения из ЕГРН, проекты планировок и межевания территории, журнал регистрации договоров аренды и купли-продажи земельных участков.

Значение показателя определяется как количество земельных участков на территории городского округа Рефтинский, в отношении которых проведены мероприятия по определению границ, изменению характеристик и постановке на государственный кадастровый учет в соответствии с действующим земельным законодательством.

1.6.7. Количество районов, в отношении которых проведены комплексные кадастровые работы. Значение показателя измеряется в единицах (район).

Источник информации – муниципальные контракты, публичная кадастровая карта Росреестра, проекты планировок и межевания территории.

Значение показателя определяется как наличие карты-плана в отношении территории в соответствии с проектом планировки и межевания, с учетом в государственном кадастре недвижимости земельных участков и объектов недвижимого имущества на них.

1.7.1. Площадь лесных участков в границах городского округа Рефтинский, в отношении которых проведено лесоустройство. Значение показателя измеряется в единицах (га).

Источник информации – Реестр имущества, находящегося в собственности городского округа Рефтинский.

Значение показателя определяется как общая площадь лесных участков на территории городского округа Рефтинский, границы которых определены в соответствии с действующим законодательством и учтены в государственном кадастре недвижимости, общая площадь лесных участков, включенных в лесохозяйственный регламент городских лесов.

1.8.1. Доля жилых помещений, предоставленных по договору коммерческого найма медицинским работникам (врачам, фельдшерам) организаций здравоохранения на территории городского округа Рефтинский от общего количества поступивших ходатайств в администрацию городского округа Рефтинский от работодателей организаций здравоохранения о предоставлении жилого помещения по договору коммерческого найма заявителю в текущем году.

Значение целевого показателя рассчитывается как отношение количества жилых помещений, предоставленных по договору коммерческого найма медицинским работникам (врачам, фельдшерам) организаций здравоохранения на территории городского округа Рефтинский к общему количеству поступивших ходатайств в администрацию городского

округа Рефтинский от работодателей организаций здравоохранения о предоставлении жилого помещения по договору коммерческого найма заявителю в текущем году, выражается в процентах и рассчитывается по формуле:

показатель = $(П1 : П2) \times 100$, где:

П1 – количество жилых помещений, предоставленных по договору коммерческого найма врачам и среднему медицинскому персоналу организаций здравоохранения;

П2 – общее количество поступивших ходатайств в администрацию городского округа Рефтинский от работодателей организаций здравоохранения о предоставлении жилого помещения по договору коммерческого найма заявителю в текущем году.

Главный специалист отдела по управлению муниципальным имуществом администрации городского округа Рефтинский Федорова А.С.

ГЛАВА ГОРОДСКОГО ОКРУГА РЕФТИНСКИЙ ПОСТАНОВЛЕНИЕ

17.01.2022 № 28

п. Рефтинский

О внесении изменений в постановление главы городского округа Рефтинский от 29.12.2018 года № 963 «Об утверждении Муниципальной программы «Обеспечение общественной безопасности населения городского округа Рефтинский» до 2024 года» (в редакции от 30.12.2021 года)

В соответствии с пунктом 1 части 1 статьи 16 Федерального закона от 06.10.2003 года № 131-ФЗ «Об общих принципах организации местного самоуправления в Российской Федерации», во исполнение решения Думы городского округа Рефтинский от 14.12.2021 года № 18 «Об утверждении бюджета городского округа Рефтинский на 2022 год и плановый период 2023 и 2024 годов», на основании постановления главы городского округа Рефтинский от 15.04.2020 года № 189 «Об утверждении Порядка формирования и реализации муниципальных программ городского округа Рефтинский», на основании пункта 21 статьи 30 Устава городского округа Рефтинский

ПОСТАНОВЛЯЮ

1. Внести изменения в постановление главы городского округа Рефтинский от 29.12.2018 года № 963 «Об утверждении Муниципальной программы «Обеспечение общественной безопасности населения городского округа Рефтинский» до 2024 года» (в редакции от 30.12.2021 года), изложив приложение № 1 в новой редакции (приложение № 1).

2. Опубликовать настоящее постановление в информационном вестнике администрации городского округа Рефтинский «Рефтинский вестник».

3. Контроль над исполнением настоящего постановления оставляю за собой.

Глава городского округа Н.Б. Мельчакова

Приложение № 1

к постановлению главы городского округа Рефтинский от 17.01.2022 № 28 «О внесении изменений в постановление главы городского округа Рефтинский от 29.12.2018 года № 963 «Об утверждении Муниципальной программы «Обеспечение общественной безопасности населения городского округа Рефтинский» до 2024 года» (в редакции от 30.12.2021 года)»

Муниципальная программа «Обеспечение общественной безопасности населения городского округа Рефтинский» до 2024 года

ПАСПОРТ

Ответственный исполнитель Муниципальной программы	Администрация городского округа Рефтинский, отдел безопасности, гражданской обороны и предупреждения чрезвычайных ситуаций
Сроки реализации Муниципальной программы	до 2024 года
Цели и задачи Муниципальной программы	Цель. Совершенствование системы обеспечения общественной безопасности, а также политических, организационных,

	<p>социально-экономических, информационных, правовых и иных мер.</p> <p>Задача 1. Организация и осуществление мероприятий по гражданской обороне и защите населения и территории городского округа Рефтинский от чрезвычайных ситуаций природного и техногенного характера.</p> <p>Задача 2. Обеспечение пожарной безопасности населения и территории городского округа Рефтинский.</p> <p>Задача 3. Профилактика правонарушений в городском округе Рефтинский и повышение правосознания граждан.</p> <p>Задача 4. Содержание и обслуживание системы обеспечения вызова экстренных оперативных служб по единому номеру системы «112» на базе Муниципального казенного учреждения «Единая дежурно-диспетчерская служба городского округа Рефтинский» (далее - ЕДДС).</p> <p>Задача 5. Совершенствование в городском округе Рефтинский системы толерантной среды на основе ценностей многонационального российского общества, общероссийской гражданской идентичности и культурного самосознания, принципов соблюдения прав и свобод человека.</p> <p>Задача 6. Пропаганда и обучение населения городского округа Рефтинский мерам безопасности на водных объектах.</p> <p>Задача 7. Организация контроля за соблюдением на водных объектах мер безопасности и правил проведения.</p>
<p>Перечень подпрограмм Муниципальной программы (при их наличии)</p>	<p>1. «Защита населения и территории городского округа Рефтинский от пожаров, аварий, катастроф, стихийных бедствий и совершенствование гражданской обороны» до 2024 года</p> <p>2. «Профилактика правонарушений в городском округе Рефтинский» до 2024 года</p> <p>3. Обеспечение реализации мероприятий по Муниципальной программе «Обеспечение общественной безопасности населения городского округа Рефтинский» до 2024 года</p> <p>4. «Гармонизация межнациональных отношений и укрепление толерантности на территории городского округа Рефтинский» до 2024 года.</p> <p>5. «Обеспечение безопасности населения на водных объектах, расположенных на территории городского округа Рефтинский» до 2024 года.</p>
<p>Перечень основных целевых показателей Муниципальной программы</p>	<p>1. Уровень готовности действующих технических систем управления гражданской обороны, в том числе системы оповещения населения об опасностях к использованию при возникновении чрезвычайных ситуаций природного и техногенного характера.</p> <p>2. Снижение количества пожаров на территории городского округа Рефтинский.</p> <p>3. Снижение количества преступлений, совершённых на территории городского округа Рефтинский.</p> <p>4. Доля населения, проживающего в городском округе Рефтинский, которому доступно использование возможности системы «112», от общей численности.</p> <p>5. Доля граждан, положительно оценивающих состояние</p>

	<p>межнациональных отношений, в общем количестве граждан городского округа Рефтинский.</p> <p>6. Повышение уровня толерантности к представителям другой национальности.</p> <p>7. Увеличение численности граждан, принявших участие в мероприятиях, направленных на гармонизацию межэтнических и межконфессиональных отношений.</p> <p>8. Количество информационно-справочных материалов по безопасности людей на водных объектах: - количество изготовленных и распространенных информационно-справочных материалов (ед.); - количество распространенных материалов на сайте и публикаций в СМИ (шт.).</p> <p>9. Количество проведенных инструктажей с руководителями образовательных учреждений, загородных оздоровительных лагерей, бесед с детьми о мерах безопасности на водоемах, учебно-показательных занятий с привлечением специалистов Государственной инспекции по маломерным судам МЧС России по Свердловской области.</p> <p>10. Количество погибших на водных объектах, расположенных на территории городского округа Рефтинский.</p> <p>11. Количество спасательных постов на водных объектах, расположенных на территории городского округа Рефтинский.</p> <p>12. Количество рейдов на водных объектах, расположенных на территории городского округа Рефтинский.</p>
<p>Объем финансирования Муниципальной программы по годам реализации, тыс. рублей</p>	<p>ВСЕГО: 65 417,71 тыс. рублей в том числе: 2019 год – 9854,04 тыс. рублей, 2020 год - 8575,79 тыс. рублей, 2021 год - 10054,23 тыс. рублей, 2022 год - 12024,04 тыс. рублей, 2023 год - 12568,23 тыс. рублей, 2024 год - 12341,38 тыс. рублей, из них: областной бюджет 2020 год – 0,00 тыс. рублей, 2021 год – 0,00 тыс. рублей, 2022 год – 0,00 тыс. рублей, 2023 год – 0,00 тыс. рублей, 2024 год – 0,00 тыс. рублей местный бюджет 65 417,71 тыс. рублей в том числе: 2019 год – 9854,04 тыс. рублей, 2020 год - 8575,79 тыс. рублей, 2021 год - 10054,23 тыс. рублей, 2022 год - 12024,04 тыс. рублей, 2023 год - 12568,23 тыс. рублей, 2024 год - 12341,38 тыс. рублей,</p>
<p>Адрес размещения муниципальной программы в</p>	<p>http:goreftinsky.ru/page/top_menu_prog/index.php</p>

Раздел 1. Характеристика и анализ текущего состояния сферы социально-экономического развития городского округа Рефтинский

Городской округ Рефтинский является крупнейшим посёлком городского типа в Свердловской области. По площади, населению, инфраструктуре и объёмам промышленности равен небольшому городу. По численности населения городской округ Рефтинский (15 636 человек на 01.01.2022 года) превосходит 10 городов области. На территории городского округа Рефтинский работают градообразующие предприятия: ОСП Рефтинская ГРЭС ОА «Кузбассэнерго» — крупнейшая тепловая электростанция в России, работающая на твёрдом топливе, ОАО «Птицефабрика «Рефтинская» — крупнейшее на Урале предприятие по производству и переработке мяса бройлеров, ООО «Теплит» — завод газозолобетонных изделий, ООО «Рефтинский рыбхоз».

Важным условием устойчивого развития сообщества является обеспечение безопасности его жизнедеятельности - создание условий для безопасной жизни личности, семьи, общества.

Сегодня, в соответствии с действующим законодательством, перед органами местного самоуправления стоит задача координации и концентрации всех усилий, для создания безопасной среды, исполнения возложенных задач и полномочий в области гражданской обороны, защиты населения и территории от чрезвычайных ситуаций, обеспечения первичных мер пожарной безопасности и безопасности людей на водных объектах.

С учётом разграничения функций и ответственности государственных органов исполнительной власти и органов местного самоуправления программа имеет одну общую цель – повышение качества жизни населения городского округа Рефтинский.

В последние годы на первый план выходят проблемы, связанные с преодолением различных кризисных явлений, возникающих по мере развития общества. Обусловлено это, прежде всего, ростом количества чрезвычайных ситуаций природного и техногенного характера, приводящих к людским потерям и значительному материальному ущербу.

Основными причинами увеличения количества чрезвычайных ситуаций являются:

- угроза терроризма, экстремизма;
- износ производственных фондов предприятий;
- растущая активность населения в области туризма и активного отдыха.

В результате возникновения чрезвычайных ситуаций разрушительным последствиям подвергается социальная среда обитания человека. Гибнут или серьезно травмируются люди, привлекаются значительные материальные и финансовые ресурсы на ликвидацию последствий чрезвычайных ситуаций, всё это сказывается на темпах развития и, как итог - на уровне жизни людей.

Источниками чрезвычайных ситуаций на территории городского округа Рефтинский являются:

а) Потенциально-опасные объекты, опасные производственные объекты, а также объекты, использующие в своём производстве аварийные, химические, опасные вещества (далее - АХОВ).

б) Водные объекты, являющиеся объектами неконтролируемого отдыха жителей посёлка на воде в летний и зимний период.

Исходя из физико-географической оценки особо опасными метеорологическими явлениями, возможными на территории городского округа и существенно нарушающими жизнеобеспечение населения посёлка, являются:

- порывистые ветры до 35 м/с;
- крупный град;
- сильные похолодания до - 40° С и ниже;
- обильные снегопады и сильные метели в зимнее время;

- возгорания травы, мусора, пожары в лесной зоне на территории городского округа Рефтинский в весенне-летний пожароопасный период.

Для предотвращения чрезвычайных ситуаций и ликвидации их негативных последствий существенное значение имеет система мер и их технологическое обеспечение, которые могут быть общими для разных по своей природе явлений и факторов (природных и техногенных).

При применении программно-целевого метода будет осуществляться:

- использование научного потенциала в исследовании причин возникновения чрезвычайных ситуаций, в том числе обусловленных опасными гидрометеорологическими явлениями и резкими изменениями погодно -климатических условий, и особенностей их протекания с учётом их природы;
- информационная поддержка и создание инфраструктуры для ситуационного анализа рисков чрезвычайных ситуаций;
- координация действий по поддержанию в необходимой готовности сил и средств реагирования на возможные чрезвычайные ситуации;
- реализация комплекса практических мер, исключающих возникновение чрезвычайных ситуаций.

Формирование эффективной «вертикали реагирования» на чрезвычайные ситуации возможно при наличии единой информационно-управляющей системы в данной сфере, деятельность которой подкреплена наличием необходимых законодательных и нормативных документов, предотвращающих торможение информационных потоков и потерю управления.

Исходя из изложенного безопасность населения, оперативная обстановка в посёлке в целом сложная. Существует высокая вероятность возникновения чрезвычайных ситуаций со значительным ущербом для людей и инфраструктуры городского округа Рефтинский.

Муниципальная программа включает в себя следующие подпрограммы:

- 1) подпрограмма «Защита населения и территории городского округа Рефтинский от пожаров, аварий, катастроф, стихийных бедствий и совершенствование гражданской обороны» до 2024 года;
- 2) подпрограмма «Профилактика правонарушений в городском округе Рефтинский» до 2024 года;
- 3) подпрограмма «Обеспечение реализации мероприятий по Муниципальной программе «Обеспечение общественной безопасности населения городского округа Рефтинский» до 2024 года;
- 4) подпрограмма «Гармонизация межнациональных отношений и укрепление толерантности на территории городского округа Рефтинский» до 2024 года.
- 5) подпрограмма «Обеспечение безопасности населения на водных объектах, расположенных на территории городского округа Рефтинский» до 2024 года.

Подпрограмма «Защита населения и территории
городского округа Рефтинский от пожаров, аварий, катастроф,
стихийных бедствий и совершенствование
гражданской обороны» до 2024 года

В соответствии с подпунктами 8, 9, 10 пункта 1 статьи 16 Федерального закона Российской Федерации от 6 октября 2003 года № 131-ФЗ «Об общих принципах организации местного самоуправления в Российской Федерации» и Уставом городского округа Рефтинский к вопросам местного значения относится обеспечение безопасности жизнедеятельности населения и территории городского округа.

Подпрограмма направлена на повышение уровня защиты граждан от чрезвычайных ситуаций природного и техногенного характера, пожарной безопасности и безопасности людей на водных объектах, подготовку к выполнению задач гражданской обороны, спасению людей, материальных и культурных ценностей и оказанию помощи населению, пострадавшему в результате чрезвычайных ситуаций, пожаров и террористических актов.

Основной задачей деятельности администрации городского округа в области снижения

рисков чрезвычайных ситуаций (далее – ЧС), является обеспечение необходимых условий для безопасной жизнедеятельности населения, сбалансированного и устойчивого социально-экономического развития муниципального образования с учётом планов реализации экономических и инфраструктурных проектов на период до 2024 года.

Своевременное доведение до населения информации об опасностях, возникающих при ведении военных действий или вследствие этих действий, а также при возникновении ЧС, является одной из приоритетных задач органов местного самоуправления.

На территории городского округа с 2016 – 2021 годы активно ведётся работа по внедрению системы централизованного оповещения. Оповещение руководящего состава администрации и населения городского округа осуществляется по аппаратно-программному комплексу «Грифон» и П-164 с включением в систему централизованного оповещения 4 электросирены (С-40). Эти электросирены включаются в автоматическом и ручном режиме.

С 2016 по 2021 годы уже 3 электросирены С-40 запускаются в автоматическом режиме по аппаратно-программному комплексу «Грифон», связаны с Региональной системой оповещения Свердловской области. Запуск данных сирен также осуществляется оперативным дежурным ЕДДС в автоматическом режиме. Одна сирена запускается от П-164, которая переведена на аппаратно-программный комплекс «Грифон» в 2021 году. Имеющиеся электросирены не обеспечивают полного охвата населения оповещением. Охват оповещением населения городского округа Рефтинский электросиренами составляет - 80 процентов.

Однако до настоящего времени фактически отсутствует речевое сопровождение сигналов тревоги, что создаёт сложности при подробном информировании населения о типе создавшейся опасности и требуемых действиях для защиты от неё.

На сегодняшний день необходимо реконструировать сеть громкоговорящей связи, развёрнутую в местах массового пребывания людей.

Планируется, к 2024 году реализации программы, охватить оповещением, техническими средствами оповещения 100 процентов населения городского округа Рефтинский в течение 5 минут.

Существующая система оповещения (руководителей и населения) городского округа Рефтинский способна обеспечить управление и координацию деятельности органов местного самоуправления в области гражданской обороны, в области защиты населения и территории от ЧС, а также для осуществления в установленном порядке сбора, обработки и обмена информацией.

К вопросам местного значения относится обеспечение первичных мер пожарной безопасности в границах городского округа Рефтинский, для этого ежегодно реализуется комплекс мер по обеспечению пожарной безопасности и предупреждению чрезвычайных ситуаций. В результате реализации комплекса мер:

- устранены нарушения требований пожарной безопасности в 90% муниципальных учреждений образования, культуры и спорта;
- повышен уровень знаний населения в области пожарной безопасности через обучение по месту жительства, средства массовой информации, путём проведения конкурсов, распространения памяток и листовок;
- установлены автономные пожарные извещатели в муниципальном жилье.

Последняя мера обусловлена изменением статистики пожаров, в частности, последствия которых привели к гибели несовершеннолетних. Так, динамика изменения обстановки с пожарами характеризуется ежегодным снижением количества данных пожаров до 2017 года и ростом этого показателя в 2018 году на 29%. По итогам 2018 года Свердловская область вошла в список 10 регионов Российской Федерации с наибольшим количеством погибших детей на пожарах. Количество пожаров и гибель несовершеннолетних в 100 % случаев зарегистрирована в жилом секторе. Отмечается, что немаловажную роль в обеспечении пожарной безопасности играет применение современных средств обнаружения и оповещения о возникновении пожара. Одним из эффективных средств раннего обнаружения пожара является автономный пожарный извещатель. В связи с этим МЧС России поручено

при реализации бюджета, в части расходов на пожарную безопасность, предусмотреть обязательное финансирование мероприятий, направленных на обеспечение пожарной безопасности мест проживания многодетных семей, а также семей с детьми, находящихся в трудной жизненной ситуации, в части оборудования жилищ средствами раннего обнаружения пожара. Данная задача на территории городского округа Рефтинский органами местного самоуправления успешно реализуется. Так, в 5 муниципальных квартирах установлено 11 автономных пожарных извещателей за счет средств местного бюджета.

По приказу Главного управления Министерства Российской Федерации по делам гражданской обороны, чрезвычайных ситуаций и ликвидации последствий стихийных бедствия по Свердловской области от 28.06.2016 года № 420 «О гарнизонах пожарной охраны» территория городского округа Рефтинский входит в Белоярский гарнизон пожарной охраны, который находится в городе Асбест. Среднее время прибытия пожарного подразделения на пожар составляет 35-40 минут. Это не отвечает требованиям Федерального закона от 22.07.2008 года № 123-ФЗ «Технический регламент о требованиях пожарной безопасности» (далее - Технический регламент). Время прибытия первого расчёта к месту тушения пожара должно составлять в городском округе - 10 минут.

Также на ликвидацию пожара привлекается 50 пожарная часть ГПС ГУ МЧС России по Свердловской области, в подчинение ОСП Рефтинская ГРЭС АО Кузбассэнерго». Данная пожарная часть является объектовой и работает по договорным обязательствам с ОСП Рефтинская ГРЭС АО Кузбассэнерго». В случае одновременного пожара на объектах ОСП Рефтинская ГРЭС АО Кузбассэнерго» и пожара на территории городского округа Рефтинский данное подразделение выехать на тушение пожара не сможет и в случае дежурства пожарного отделения 50 ПЧ на пожароопасных ремонтных работах на ОСП Рефтинская ГРЭС АО Кузбассэнерго» подразделение на территорию городского округа не выезжает. Для решения данного вопроса на территории городского округа необходимо строительство собственного пожарного депо. На сегодняшний день администрацией городского округа Рефтинский предоставлен и согласован земельный участок под строительство пожарного депо.

По состоянию на 01.12.2022 года «неприкрытых», в пожарном отношении, объектов на территории городского округа Рефтинский нет, если на ликвидацию пожара выезжает 50 пожарная часть ГПС ГУ МЧС России по Свердловской области, которая находится в подчинении ОСП Рефтинская ГРЭС АО Кузбассэнерго».

Своевременное тушение пожаров и проведение аварийно-спасательных работ является одной из приоритетных задач органов местного самоуправления. В соответствии с нормами проектирования объектов пожарной охраны, требуется размещение пожарного депо на шесть пожарных автомобилей. Для решения данной задачи в Стратегии социально-экономического развития городского округа Рефтинский предусмотрено создание подразделения противопожарной службы на территории городского округа Рефтинский.

Правительством Свердловской области осуществляется поэтапная целенаправленная деятельность по обеспечению пожарной безопасности населенных пунктов Свердловской области, совершенствованию системы организации тушения пожаров и развитию противопожарной службы Свердловской области.

Стратегией обеспечения безопасности жизнедеятельности населения Свердловской области на период до 2035 года, утвержденной постановлением Правительства Свердловской области от 01.08.2019 № 490-ПП (далее – Стратегия), определено, что дополнительные подразделения противопожарной службы Свердловской области создаются в населенных пунктах с численностью постоянно проживающего населения свыше 1000 человек (кроме населенных пунктов, противопожарное обеспечение которых осуществляется подразделениями федеральной противопожарной службы).

Согласно разделу 3 Стратегии строительство пожарного депо в поселке Рефтинский запланировано в 2030 году.

Строительство пожарных депо в населенных пунктах Свердловской области в свою очередь осуществляется в рамках государственной программы Свердловской области,

ответственным исполнителем которой является Министерство строительства и развития инфраструктуры Свердловской области (до 2024 года - в рамках исполнения государственной программы «Реализация основных направлений государственной политики в строительном комплексе Свердловской области до 2024 года», утвержденной постановлением Правительства Свердловской области от 24.10.2013 № 1296-ПП).

Учитывая сложившуюся ситуацию, при которой снижается общий уровень обеспечения противопожарной безопасности граждан, проживающих на территории городского округа Рефтинский Министерством подготовлены предложения по созданию на территории поселка Рефтинский подразделения противопожарной службы Свердловской области.

Строительство «Пожарного депо на 4 выезда» в поселке Рефтинский запланировано на 2022-2024 годы.

**Обстановка с пожарами и загораниями за период 2017-2021 года
в городском округе Рефтинский**

За 12 месяцев 2021 года на территории городского округа Рефтинский зарегистрировано 5 пожаров (в 2020 году - 9 пожаров).

Показатель	2017 год	2018 год	2019 год	2020 год	2021 год	Отношение количества пожаров за текущий год к аналогичному периоду прошедшего года
Пожаров, всего	22	17	25	9	5	- 45 %

При пожарах погибших в 2020 году нет (в 2018 году – нет). Получивших травмы на пожарах людей – 3 человека.

Показатель	2017 год	2018 год	Отношение количества за текущий год к аналогичному периоду прошедшего года	2019 год	2020 год	2021 год	Отношение количества за текущий год к аналогичному периоду прошедшего года
Погибших при пожарах, всего	4	0	Уменьшение в 4 раза	0	0	0	Стабильное
Травмированных при пожарах, всего	0	3	Увеличение в 3 раза	1	0	0	Стабильное

Наиболее распространённые причины пожаров:

- поджоги – 11 (в 2018 году – 1);
- неосторожное обращение с огнём – 8 (в 2018 году – 3);
- электрические причины – 3 (в 2018 году - 2);
- прочие – 3 (в 2018 году – 2).

Анализируя места возникновения пожаров, происшедших в 2021 году, необходимо обратить внимание на то, что возгорания были допущены в жилом секторе. В основном это загорания садовых домиков, бань и хозяйственных построек, а также мусора.

Существенное количество пожаров возникает при неосторожном обращении граждан с огнём.

Вследствие этого по-прежнему остаётся актуальной задача повышения уровня знаний населения в области безопасности жизнедеятельности путём использования всех возможных методов обучения и пропаганды.

Одним из приоритетных направлений в области обучения населения действиям в чрезвычайных ситуациях, мерам пожарной безопасности остаётся проведение занятий:

- с работающим населением на предприятиях, в организациях, учреждениях независимо от форм собственности;
- с неработающим населением в учебно-консультационных пунктах городского округа, а также издание памяток и листовок. Изготовление рекламных щитов и их размещение на улицах городского округа Рефтинский – неотъемлемая часть комплекса профилактических мероприятий.

Также большую озабоченность вызывает состояние охраны жизни людей на водных объектах.

Несмотря на тот факт, что посёлок Рефтинский расположен на берегу Рефтинского водохранилища, до настоящего времени в границах городского округа Рефтинский отсутствует муниципальный пляж.

В 2018 году утверждён проект Стратегии социально-экономического развития городского округа Рефтинский до 2030 года, согласно которому предусмотрено благоустройство береговой полосы Рефтинского водохранилища и пляжа.

Анализ оперативной обстановки и накопленного опыта реализации мероприятий в обеспечении безопасности людей на водных объектах позволяет сделать вывод о необходимости продолжения планового скоординированного подхода в решении стоящих задач, как приоритетного.

Подпрограмма «Профилактика правонарушений в городском округе Рефтинский» до 2024 года

С учётом разграничения функций и ответственности государственных органов исполнительной власти и органов местного самоуправления подпрограмма направлена на создание условий для исполнения в полном объёме задач и полномочий, возложенных на органы местного самоуправления, снижения рисков чрезвычайных ситуаций, реализацию превентивных мер по их ликвидации, а также мероприятий по снижению возможного ущерба.

Важным условием устойчивого развития является обеспечение безопасности жизнедеятельности – создание условий для безопасной жизни личности, семьи, общества.

Вопрос профилактики правонарушений является одним из приоритетных направлений государственной политики. Результатом комплексной деятельности всех субъектов профилактики правонарушений должно стать снижение уровня преступности как на территории городского округа Рефтинский, так и в Свердловской области.

Стратегической целью государственной политики в сфере профилактики правонарушений является повышение уровня безопасности граждан, укрепление законности и правопорядка путём оптимизации взаимодействия всех субъектов профилактики правонарушений областного и муниципального уровня, правоохранительных органов, общественных организаций и граждан.

На территории городского округа Рефтинский ежегодно проводится 10 культурно-массовых мероприятий, на которых охрана общественного порядка осуществляется сотрудниками отделения полиции № 5 (дислокация пгт. Рефтинский).

Анализ деятельности по профилактике правонарушений и предупреждения преступности позволяет сделать вывод о том, что в городском округе Рефтинский сложилась определённая система работы, которая оказывает положительное влияние на стабилизацию оперативной обстановки.

Важное место в профилактике правонарушений и предупреждения преступности занимают мероприятия по внедрению и развитию технических средств аппаратно – программного комплекса «Безопасный город» и деятельности общественных формирований по охране общественного порядка, повышению правовой культуры жителей посёлка.

На территории городского округа Рефтинский за 2017 - 2021 годы приобретено и установлено 76 камер видеонаблюдения (6 из них поворотных), расположенных в различных точках посёлка, и ведущих круглосуточное наблюдение. Комплексная система видеонаблюдения позволяет эффективно бороться с криминальными и террористическими угрозами.

Дальнейшее внедрение системы «Безопасный город» планируется до 2024 года.

Подпрограмма «Обеспечение реализации мероприятий
по Муниципальной программе «Обеспечение общественной безопасности населения городского
округа Рефтинский» до 2024 года

На базе единой дежурно-диспетчерской службы (далее-ЕДДС) муниципального образования согласно постановлению Правительства Российской Федерации от 21.11.2011 года № 958 «О системе обеспечения вызова экстренных оперативных служб по единому

номеру «112» развёрнута система «112».

Для этого увеличены площади помещения ЕДДС для размещения оборудования и персонала в соответствии с требованиями методических рекомендаций по организации внутреннего порядка в пункте управления единой дежурно-диспетчерской службы муниципального образования Свердловской области, утверждённых совместным приказом ГУ МЧС России по Свердловской области от 13.05.2013 года № 398.

Постановлением Правительства Российской Федерации от 16.03.2013 года № 223 «О федеральной целевой программе «Создание системы обеспечения вызова экстренных оперативных служб по единому номеру «112» в Российской Федерации на 2013 - 2017 годы» утверждена федеральная целевая программа «Создание системы обеспечения вызова экстренных оперативных служб по единому номеру «112» в Российской Федерации на 2013 - 2017 годы» (далее - ФЦП «Система 112»), предусматривающая ресурсное обеспечение программных мероприятий за счёт средств федерального бюджета и бюджетов субъектов Российской Федерации.

На территории городского округа Рефтинский с 31.01.2013 года осуществляет свою деятельность Муниципальное казённое учреждение – МКУ «ЕДДС».

С марта 2018 года в МКУ «ЕДДС» введена в работу система обеспечения вызова экстренных оперативных служб по единому номеру «112», в связи с этим штатная численность работников увеличена до 16 человек.

Основными целями деятельности МКУ «ЕДДС» является повышение готовности органов местного самоуправления и служб обеспечения гражданской обороны муниципального образования к реагированию на угрозы возникновения или возникновения чрезвычайной ситуации (происшествий), эффективности взаимодействия привлекаемых сил и средств, в том числе экстренных оперативных служб, организаций (объектов), при их совместных действиях по предупреждению и ликвидации чрезвычайных ситуаций, а также обеспечение исполнения полномочий органами местного самоуправления муниципального образования, по организации и осуществлению мероприятий по гражданской обороне, обеспечение первичных мер пожарной безопасности в границах муниципального образования, защите населения и территорий от чрезвычайных ситуаций.

Сегодня, в соответствии с действующим законодательством, перед органами местного самоуправления стоит задача координации и концентрации всех усилий на территории городского округа Рефтинский, для создания безопасной среды, исполнения возложенных задач и полномочий в области гражданской обороны, защиты населения и территории от чрезвычайных ситуаций, обеспечения первичных мер пожарной безопасности и безопасности людей на водных объектах.

Применение программно - целевого метода позволит обеспечить комплексное урегулирование наиболее острых и проблемных вопросов и системное развитие инфраструктуры обеспечения безопасности жизнедеятельности населения городского округа Рефтинский путём:

- решения вышеуказанных задач при достижении запланированных результатов;
- концентрации ресурсов по реализации мероприятий, соответствующих приоритетным целям и задачам в сфере обеспечения безопасности населения городского округа Рефтинский;
- повышения результативности использования материальных и финансовых ресурсов.

Подпрограмма «Гармонизация межнациональных
отношений и укрепление толерантности на территории городского округа Рефтинский» до
2024 года

Разработка подпрограммы обусловлена необходимостью поддержания стабильной общественно-политической обстановки в сфере межнациональных и межконфессиональных отношений на территории городского округа Рефтинский, реализацией полномочий органов местного самоуправления в области межнациональных и межконфессиональных отношений.

Стабильность межнациональных отношений требует активизации диалога общественных объединений, иных некоммерческих организаций, занимающихся развитием национальных культур, с органами местного самоуправления, усиления информационной политики, направленной на формирование позитивного межэтнического воздействия. Инициативы общественных объединений, иных некоммерческих организаций, занимающихся развитием национальных культур, идей духовного единства и межэтнического согласия, играют важную роль в процессе социального развития и является фактором, создающим благоприятные условия для развития экономики, социальной сферы и укрепления гражданского мира.

В сложившихся современных условиях лишь с помощью программного подхода возможно решение проблемы межэтнических отношений в обществе. Путём комплексного подхода, подкреплённого финансовыми и материально-техническими средствами, объединив усилия органов местного самоуправления, правоохранительных органов, средств массовой информации, образовательных организаций, учреждений культуры, спорта, молодёжной политики, можно добиться эффективности управления процессами межнациональных отношений.

Мероприятиями по гармонизации межнациональных отношений и укреплению толерантности на территории городского округа Рефтинский позволят укрепить успешное взаимодействие между органами местного самоуправления и общественностью и послужит залогом решения поставленных задач.

Подпрограмма «Обеспечение безопасности населения на водных объектах, расположенных на территории городского округа Рефтинский»
до 2024 года

Разработка подпрограммы обусловлена одним из требований Федерального закона от 06.10.2003 № 131-ФЗ «Об общих принципах организации местного самоуправления в Российской Федерации» к вопросам местного значения относится осуществление мероприятий по обеспечению безопасности людей на водных объектах, охране их жизни и здоровья.

На территории городского округа Рефтинский в 2020 году специалисты отдела безопасности, гражданской обороны и предупреждения чрезвычайных ситуаций администрации городского округа Рефтинский совместно с представителями ГУ МЧС России по Свердловской области и МО МВД России «Асбестовский», провели профилактические рейды, направленные на предупреждение происшествий на воде.

За период проведения профилактических мероприятий специалистами специалистами отдела безопасности, гражданской обороны и предупреждения чрезвычайных ситуаций администрации городского округа Рефтинский совместно с представителями ГУ МЧС России по Свердловской области и МО МВД России «Асбестовский» проведено 400 бесед с раздачей памяток и буклетов несовершеннолетним и родителям, и составлено 4 административных протокола.

Разработка Программы обусловлена потребностью развития систем контроля обеспечения безопасности людей на водных объектах, расположенных на территории городского округа Рефтинский.

Раздел 2. Цели и задачи Муниципальной программы, целевые показатели реализации Муниципальной программы

Целью Муниципальной программы является совершенствование системы обеспечения общественной безопасности, а также политических, организационных, социально-экономических, информационных, правовых и иных мер.

Задачами Муниципальной программы:

- организация и осуществление мероприятий по гражданской обороне и защите населения и территории городского округа Рефтинский от чрезвычайных ситуаций природного и техногенного характера;

- обеспечение пожарной безопасности населения и территории городского округа Рефтинский;

- профилактика правонарушений на территории городского округа Рефтинский и повышение правосознания граждан;

- создание условий для внедрения системы обеспечения вызова экстренных оперативных служб по единому номеру системы «112» на базе ЕДДС;

- совершенствование в городском округе Рефтинский системы толерантной среды на основе ценностей многонационального российского общества, общероссийской гражданской идентичности и культурного самосознания, принципов соблюдения прав и свобод человека.

Полный перечень целей и задач программы, представлены в приложении № 1 к Муниципальной программе.

Раздел 3. План мероприятий по выполнению Муниципальной программы

Для достижения целей Муниципальной программы и выполнения поставленных задач разработан план мероприятий по выполнению Муниципальной программы. Перечень мероприятий Муниципальной программы по направлениям «капитальные вложения», «прочие нужды», а также взаимосвязь с показателями, на достижение которых направлены мероприятия, приведены в приложении № 2 к Муниципальной программе.

1. Участниками Муниципальной программы являются:

а) юридические лица, определённые в соответствии с законодательством Российской Федерации о размещении заказов на поставки товаров, выполнение работ, оказание услуг для государственных и муниципальных нужд;

б) муниципальные учреждения и муниципальные унитарные предприятия городского округа Рефтинский;

2. Заказчиком Программы является администрация городского округа Рефтинский (далее - Администрация).

Заказчик:

- является главным распорядителем бюджетных средств;

- определяет механизмы корректировки программных мероприятий и их ресурсного обеспечения в ходе реализации программы; порядок обеспечения публичности (открытости) информации о значениях целевых индикаторов и показателей, результатах мониторинга реализации подпрограммы, программных мероприятиях и об условиях участия в них исполнителей;

- разрабатывает и представляет в установленном порядке сводную бюджетную заявку на выделение ассигнований из местного бюджета для финансирования программы на очередной финансовый год и плановый период.

Оценка эффективности реализации Программы проводится ежегодно в виде отчёта в соответствии с Порядком формирования и реализации Муниципальных программ городского округа Рефтинский.

3. Ответственным исполнителем Муниципальной программы является главный специалист отдела безопасности, гражданской обороны и предупреждения чрезвычайных ситуаций, который в ходе реализации программы осуществляет следующие функции:

а) осуществление контроля за выполнением мероприятий программы;

б) осуществление контроля за соблюдением подрядчиками условий договора и сроков выполнения работ;

в) подготовка при необходимости, в установленном порядке предложений, по уточнению перечня мероприятий программы на очередной финансовый год и плановый период;

г) осуществление ведения ежеквартальной отчётности по реализации мероприятий программы;

д) организация формирования технического задания и сметной документации на выполнение работ.

Механизм реализации мероприятий Муниципальной программы осуществляется в соответствии с постановлением главы городского округа Рефтинский от 15.04.2020 года №

189 «Об утверждении Порядка формирования и реализации муниципальных программ городского округа Рефтинский».

Сведения об объемах налоговых льгот (налоговых расходов), предоставленных муниципальными нормативными правовыми актами городского округа Рефтинский о налогах и сборах, в сфере реализации муниципальных программ приведены в приложении № 3 к настоящей Муниципальной программе.» (приложение № 2).

Раздел 4. Методика расчёта целевых показателей

Предметом оценки являются целевые показатели Программы, позволяющие оценить ход и результативность решения поставленных задач при реализации Программы.

Целевые показатели и индикаторы считаются достигнутыми, если фактическое значение по показателям выше или равно запланированному целевому значению.

Значения целевых показателей Программы в подпрограмме «Защита населения и территории городского округа Рефтинский от пожаров аварий, катастроф, стихийных бедствий и совершенствование гражданской обороны» до 2024 года» рассчитываются в соответствии со следующим порядком.

Показатель 1. Уровень готовности действующих технических систем управления гражданской обороны, в том числе системы оповещения населения об опасностях к использованию при возникновении чрезвычайных ситуаций природного и техногенного характера.

Значение показателя рассчитывается как отношение охваченного оповещением населения к общему числу населения городского округа Рефтинский, умноженное на 100%.

Показатель 2. Снижение количества пожаров на территории городского округа Рефтинский к аналогичному периоду прошлого года в единицах.

Порядок учёта пожаров регулирует вопросы официального статистического учёта пожаров и их последствий, осуществляемого с целью формирования официальной статистической информации по пожарам и их последствиям.

Субъектом официального статистического учёта пожаров и их последствий на территории городского округа Рефтинский является отдел надзорной деятельности и профилактической работы Асбестовского городского округа, Малышевского городского округа, городского округа Рефтинский УНД и ПР ГУ МЧС России по Свердловской области.

Приказом МЧС России от 08.10.2018 года № 431 внесены изменения в Порядок учета пожаров (загораний) и их последствий (утвержден приказом МЧС России от 21.11.2008 года № 714). В качестве пожаров учитываются все случаи неконтролируемого горения, для ликвидации которых привлекались подразделения пожарной охраны, а также случаи неконтролируемого горения, в ликвидации которых подразделения пожарной охраны не участвовали, но информация о которых поступила от граждан и юридических лиц.

В подпрограмме «Профилактика правонарушений в городском округе Рефтинский» до 2024 года.

Показатель 3. Снижение количества преступлений, совершённых на территории городского округа Рефтинский аналогичному периоду прошлого года в единицах по статистическим данным, предоставленным Муниципальным отделом МВД России «Асбестовский» ГУ МВД по Свердловской области (I_9)

$$I_9 = \sum i I_i^{9\text{я}}$$

где:

$I_i^{9\text{я}}$ - количество преступлений совершенный в отчетном периоде.

Показатель 4. Доля населения, проживающего в городском округе Рефтинский, которому доступно использование возможности системы «112», от общей численности населения.

Значение показателя определяется из отношения планового показателя к значению базового показателя, который определяется по фактическому показателю (на 01 января прошедшего года, умноженного на 100 %) (I_{10}).

$$I_{10} = \frac{N_t}{N_b} * 100\%$$

Нобщ

Нобщ – общее количество проживающих на территории городского округа Рефтинский.

Нт – количество населения городского округа Рефтинский, которому доступно использование системы «112».

Методика расчёта целевых показателей и индикаторов результативности подпрограммы «Гармонизация межнациональных отношений и укрепление толерантности на территории городского округа Рефтинский» до 2024 года:

Показатель 5. Доля граждан, положительно оценивающих состояние межнациональных отношений, в общем количестве граждан городского округа Рефтинский (И1), определяется по формуле:

$$И1 = \frac{(N1_{мо} + N2_{мо})}{Нобщ} * 100\%$$

где:

N1_{мо} - количество граждан, признавших, что за последние годы межнациональные отношения в городском округе Рефтинский стали более терпимыми;

N2_{мо} - количество граждан, признавших, что за последние годы межнациональные отношения в городском округе Рефтинский не изменились;

Нобщ - общее количество опрошенных.

Количество граждан, признавших, что за последние годы межнациональные отношения в городском округе Рефтинский стали более терпимыми и количество граждан, признавших, что за последние годы межнациональные отношения в городском округе Рефтинский не изменились, (определяется по итогам социологического опроса общественного мнения по вопросу: «Как, на Ваш взгляд, за последние годы изменились межнациональные отношения в городском округе Рефтинский?» на основании репрезентативной выборки при количестве опрошенных не менее 1200 человек).

Показатель 6. Уровень толерантности к представителям другой национальности (И2), определяется по формуле:

$$И2 = \frac{Нт}{Нобщ} * 100\%$$

где:

Нт - количество граждан, отрицающих раздражение или неприязнь по отношению к представителям какой-либо национальности (определяется по итогам социологического опроса общественного мнения по вопросу: «Чувствуете ли Вы в настоящее время враждебность к людям других национальностей? » на основании репрезентативной выборки при количестве опрошенных не менее 1200 человек).

Нобщ - общее количество опрошенных.

Показатель 7. Увеличение численности граждан, принявших участие в мероприятиях, направленных на гармонизацию межэтнических и межконфессиональных отношений на территории городского округа Рефтинский, реализуемых в рамках муниципальной программы (И3), определяется по формуле:

$$И3 = \sum i Иi^{эя}$$

где:

Иi^{эя} - количество участников граждан, принявших участие в мероприятиях, направленных на гармонизацию межэтнических и межконфессиональных отношений на территории городского округа Рефтинский.

Показатель 8. Количество информационно-справочных материалов по безопасности

людей на водных объектах (И5):

- количество изготовленных и распространенных информационно-справочных материалов (ед.);

- количество распространенных материалов на сайте и публикаций в СМИ (шт.)

$$И5 = \sum i Иi^{эя}$$

где:

$Иi^{эя}$ - количество изготовленных материалов по безопасности на водных объектах.

Показатель 9. Количество проведенных инструктажей с руководителями образовательных учреждений, загородных оздоровительных лагерей, бесед с детьми о мерах безопасности на водоемах, учебно-показательных занятий с привлечением специалистов Государственной инспекции по маломерным судам МЧС России по Свердловской области (И6).

$$И6 = \sum i Иi^{эя}$$

где:

$Иi^{эя}$ – количество проведенных инструктажей с руководителями образовательных учреждений, загородных оздоровительных лагерей, бесед с детьми о мерах безопасности на водоемах, учебно-показательных занятий с привлечением специалистов Государственной инспекции по маломерным судам МЧС России по Свердловской области

Показатель 10. Количество спасательных постов на водных объектах, расположенных на территории городского округа Рефтинский (И7).

$$И7 = \sum i Иi^{эя}$$

где:

$Иi^{эя}$ – количество созданных спасательных постов на территории городского округа Рефтинский.

Показатель 11. Количество рейдов на водных объектах, расположенных на территории городского округа Рефтинский (И8).

$$И8 = \sum i Иi^{эя}$$

где:

$Иi^{эя}$ – количество проведенных рейдов на водных объектах, расположенных на территории городского округа Рефтинский.

Приложение № 1
к Муниципальной программе «Обеспечение общественной безопасности населения городского округа Рефтинский» до 2024 года

ЦЕЛИ, ЗАДАЧИ И ЦЕЛЕВЫЕ ПОКАЗАТЕЛИ реализации муниципальной программы

«Обеспечение общественной безопасности населения городского округа Рефтинский» до 2024 года

№ строки	Наименование цели (целей) и задач, целевых показателей	Единица измерения	Значение целевого показателя реализации муниципальной программы						Источник значений показателей
			2019	2020	2021	2022	2023	2024	
1	2	3	4	5	6	7	8	9	10
1.	Подпрограмма 1. "Защита населения и территории городского округа Рефтинский от пожаров, аварий, катастроф, стихийных бедствий и совершенствование гражданской обороны" до 2024 года								
1.1.1.	Задача 1.1.1. Организация и осуществление мероприятий по гражданской обороне и защите населения и территории городского округа Рефтинский от чрезвычайных ситуаций природного и техногенного характера								
1.1.1.1.	Уровень готовности к использованию действующих технических систем управления гражданской обороны, в том числе	процентов	90	92	94	96	98	100	Протокол оперативного совещания Правительства Свердловской области от 13.10.2017 года № 14-ОП, паспорт системы оповещения городского

	системы оповещения населения об опасностях при возникновении чрезвычайных ситуаций природного и техногенного характера.									округа Рефтинский
1.1.2.	Задача 1.1.2. Обеспечение пожарной безопасности населения и территории городского округа Рефтинский									
1.1.2.1.	Снижение количества пожаров на территории городского округа Рефтинский	единиц	25	23	21	20	19	18		По статистическим данным отдела надзорной деятельности и профилактической работы Асбестовского городского округа, Малышевского городского округа, городского округа Рефтинский УНД и ПР ГУ МЧС России по Свердловской области
2.	Подпрограмма 2. "Профилактика правонарушений в городском округе Рефтинский" до 2024 года									
2.1.1.	Задача 2.1.1. Профилактика правонарушений, обеспечение антитеррористической защищенности социально-значимых объектов городского округа Рефтинский и повышение правосознания граждан									
2.1.1.1.	Снижение количества преступлений, совершенных на территории городского округа Рефтинский	количество	80	78	77	76	75	74		По статистическим данным от МО МВД РФ "Асбестовский"
3.	Подпрограмма 3. "Обеспечение реализации мероприятий по муниципальной программе "Обеспечение общественной безопасности населения городского округа Рефтинский" до 2024 года									
3.1.1.	Задача 3.1.1. Создание условий для внедрения системы обеспечения вызова экстренных оперативных служб по единому номеру системы "112" на базе ЕДДС.									
3.1.1.1.	Доля населения, проживающего в городском округе Рефтинский, которым доступно использование возможности системы "112", от общей численности населения	процентов	100	100	100	100	100	100		Постановление Правительства РФ от 21.11.2011 года № 958 «О системе обеспечения вызова экстренных оперативных служб по единому номеру «112», постановление Правительства Свердловской области от 03.12.2013 года № 1490-ПП «О создании системы обеспечения вызова экстренных оперативных служб по единому номеру «112» на территории Свердловской области, отчет единой дежурно-диспетчерской службы городского округа Рефтинский
4.	Подпрограмма 4. "Гармонизация межнациональных отношений и укрепление толерантности на территории городского округа Рефтинский" до 2024 года									
4.1.1.	Задача 4.1.1. Совершенствование системы в городском округе Рефтинский толерантной среды на основе ценностей многонационального российского общества, общероссийской гражданской идентичности и культурного самосознания, принципов соблюдения прав и свобод человека									
4.1.1.1.	Доля граждан, положительно оценивающих состояние межнациональных отношений, в общем количестве граждан	проценты	64	66	68	70	72	73		Постановление Правительства Свердловской области от 29.12.2017 года № 11038-ПП «Об утверждении комплексной программы

	городского округа Рефтинский.								Свердловской области и Укрепление единства Российской нации, и этнокультурное развитие народов России, проживающих в Свердловской области до 2024 года», отчет отдела безопасности, гражданской обороны и предупреждения чрезвычайных ситуаций городского округа Рефтинский
4.1.1.2.	Уровень толерантного отношения к представителям другой национальности.	проценты	82	83	84	85	86	87	Постановление Правительства Свердловской области от 29.12.2017 года № 11038-ПП «Об утверждении комплексной программы Свердловской области и Укрепление единства Российской нации, и этнокультурное развитие народов России, проживающих в Свердловской области до 2024 года», отчет отдела безопасности, гражданской обороны и предупреждения чрезвычайных ситуаций городского округа Рефтинский
4.1.1.3.	Увеличение численности граждан, принявших участие в мероприятиях, направленных на гармонизацию межэтнических и межконфессиональных отношений на территории городского округа Рефтинский.	тыс. человек	1,7	1,75	1,8	1,85	1,9	1,95	Постановление Правительства Свердловской области от 29.12.2017 года № 11038-ПП «Об утверждении комплексной программы Свердловской области и Укрепление единства Российской нации, и этнокультурное развитие народов России, проживающих в Свердловской области до 2024 года», отчет отдела безопасности, гражданской обороны и предупреждения чрезвычайных ситуаций городского округа Рефтинский
5.	Подпрограмма 5. "Обеспечение безопасности населения на водных объектах, расположенных на территории городского округа Рефтинский"								
5.1.1.	Задача 5.1.1. Пропаганда и обучение населения городского округа Рефтинский мерам безопасности на водных объектах.								
5.1.1.1.	Количество изготовленных и распространённых информационно-	ед.			70	70	80	80	Постановление Правительства свердловской области от 27.09.2018 года № 639-ПП

	справочных материалов								«Об утверждении правил охраны жизни людей на водных объектах в Свердловской области», отчет отдела безопасности, гражданской обороны и предупреждения чрезвычайных ситуаций городского округа Рефтинский
5.1.1.2.	Количество распространенных материалов на сайте и публикаций в СМИ	ед.			2	2	3	4	Отчёт учреждений
5.1.2.	Задача 5.1.2. Организация контроля за соблюдением на водных объектах мер безопасности и правил поведения.								
5.1.2.1.	количество проведенных инструктажей с руководителями образовательных учреждений, загородных лагерей, бесед с детьми о мерах безопасности на водоемах, учебно-показательных занятий с привлечением специалистов Государственной инспекции по маломерным судам МЧС России по Свердловской области	ед.			2	2	3	4	Отчёт учреждений
5.1.2.2.	Количество погибших на водных объектах, расположенных на территории городского округа Рефтинский	ед.			0	0	0	0	на основании данных предоставляемых ГУ МЧС России по Свердловской области
5.1.2.3.	Количество спасательных постов на водных объектах, расположенных на территории городского округа Рефтинский	ед.			0	0	0	1	документы, подтверждающие исполнение
5.1.2.4.	Количество рейдов на водных объектах, расположенных на территории городского округа Рефтинский	Ед.			8	8	9	10	Отчёт учреждений

Приложение № 2
к Муниципальной программе «Обеспечение общественной безопасности населения городского округа Рефтинский» до 2024 года

Сведения об объемах налоговых льгот (налоговых расходов), предоставленных муниципальными нормативными правовыми актами городского округа Рефтинский о налогах и сборах, в сфере реализации муниципальных программ

№ п/п	Наименование налоговых льгот (налоговых расходов)	Объем налоговых льгот (налоговых расходов) (тыс. рублей)				Наименование целевого показателя муниципальной программы, для достижения которого установлена налоговая льгота	Краткое обоснование необходимости применения для достижения целей муниципальной программы
		2021 год	2022 год	2023 год	2024 год		
1	2	3	4	5	6	7	8

1.	Освобождение от уплаты земельного налога на 50 % (в соответствии с пунктом 7 Решения Думы городского округа Рефтинский от 29.12.2020 года № 307 «Об утверждении положения о земельном налоге на территории городского округа Рефтинский»)	0,00	0,00	0,00	0,00	1.1.1. Организация и осуществление мероприятий по гражданской обороне и защите населения и территории городского округа Рефтинский от чрезвычайных ситуаций природного и техногенного характера 1.2.1. Обеспечение пожарной безопасности населения и территории городского округа Рефтинский.	Освобождение от уплаты земельного налога направлена на поддержку добровольцев, участвующих в мероприятиях по профилактике и тушению пожаров на территории городского округа Рефтинский (при наличии справки от органа местного самоуправления городского округа Рефтинский об участии в таких мероприятиях)
2	Освобождение от уплаты земельного налога муниципального учреждения (в соответствии с пунктом 7 Решения Думы городского округа Рефтинский от 29.12.2020 года № 307 «Об утверждении положения о земельном налоге на территории городского округа Рефтинский»)	0,46	0,46	0,46	0,46	3.1.2. Создание условий для внедрения системы обеспечения вызова экстренных оперативных служб по единому номеру системы «112» на базе ЕДДС.	Освобождение от уплаты земельного налога направлена на поддержку муниципального учреждения, а также на устранение встречных финансовых потоков.
3	Освобождение от уплаты налога на имущество физических лиц на 50 % (в соответствии с пунктом 7.1 Решения Думы городского округа Рефтинский от 29.10.2019 № 225 «Об утверждении Положения о налоге на имущество физических лиц исходя из кадастровой стоимости на территории городского округа Рефтинский»)	0,00	0,00	0,00	0,00	1.1.1. Организация и осуществление мероприятий по гражданской обороне и защите населения и территории городского округа Рефтинский от чрезвычайных ситуаций природного и техногенного характера 1.2.1. Обеспечение пожарной безопасности населения и территории городского округа Рефтинский.	Освобождение от уплаты имущественного налога направлена на поддержку добровольцев, вступивших в добровольные пожарные формирования на территории городского округа Рефтинский (при наличии справки от органа местного самоуправления городского округа Рефтинский об участии в таких мероприятиях)

ПЛАН МЕРОПРИЯТИЙ

по выполнению муниципальной программы

«Обеспечение общественной безопасности населения городского округа Рефтинский» до 2024 года

№ строк и	Наименование мероприятия/Источники расходов на финансирование	Объёмы расходов на выполнение мероприятия за счёт всех источников ресурсного обеспечения, тыс. руб.							
		всего	2019	2020	2021	2022	2023	2024	
1	2	3	9	10	11	12	13	14	15
1	ВСЕГО ПО МУНИЦИПАЛЬНОЙ ПРОГРАММЕ, В ТОМ ЧИСЛЕ:	65 417,7 1	9 854,0 4	8 575,7 9	10 054,2 3	12 024,0 4	12 568,2 3	12 341,3 8	
2	местный бюджет	65 417,7 1	9 854,0 4	8 575,7 9	10 054,2 3	12 024,0 4	12 568,2 3	12 341,3 8	
3	Прочие нужды	65 417,7 1	9 854,0 4	8 575,7 9	10 054,2 3	12 024,0 4	12 568,2 3	12 341,3 8	
4	местный бюджет	65 417,7 1	9 854,0 4	8 575,7 9	10 054,2 3	12 024,0 4	12 568,2 3	12 341,3 8	
5	ПОДПРОГРАММА 1. "ЗАЩИТА НАСЕЛЕНИЯ И ТЕРРИТОРИИ ГОРОДСКОГО ОКРУГА РЕФТИНСКИЙ ОТ ПОЖАРОВ, АВАРИЙ, КАТАСТРОФ, СТИХИЙНЫХ БЕДСТВИЙ И СОВЕРШЕНСТВОВАНИЕ ГРАЖДАНСКОЙ ОБОРОНЫ" ДО 2024 ГОДА								
6	ВСЕГО ПО ПОДПРОГРАММЕ, В ТОМ ЧИСЛЕ: "ЗАЩИТА НАСЕЛЕНИЯ И ТЕРРИТОРИИ ГОРОДСКОГО ОКРУГА РЕФТИНСКИЙ ОТ ПОЖАРОВ, АВАРИЙ, КАТАСТРОФ, СТИХИЙНЫХ БЕДСТВИЙ И СОВЕРШЕНСТВОВАНИЕ ГРАЖДАНСКОЙ ОБОРОНЫ" ДО 2024 ГОДА	13 592,5 8	1 669,7 1	1 822,8 1	1 786,1 2	3 349,0 4	3 074,9 9	2 889,9 1	
7	местный бюджет	13 592,5 8	1 669,7 1	1 822,8 1	1 786,1 2	3 349,0 4	3 074,9 9	2 889,9 1	
8	«Прочие нужды»								
9	Всего по направлению «Прочие нужды», в том числе:	13 592,5 8	1 669,7 1	1 822,8 1	1 786,1 2	3 349,0 4	3 074,9 9	2 889,9 1	
10	местный бюджет	13 592,5 8	1 669,7 1	1 822,8 1	1 786,1 2	3 349,0 4	3 074,9 9	2 889,9 1	
11	Мероприятие 1.1. Техобслуживание оборудования и сирен системы оповещения населения о чрезвычайных ситуациях	1 167,1 9	1 267,1 9	0,00	0,00	300,0 0	300,0 0	300,0 0	1.1.1.1.
12	местный бюджет	1 167,1 9	1 267,1 9	0,00	0,00	300,0 0	300,0 0	300,0 0	
13	Подмероприятие 1.1.1 МКУ "ЕДДС городского округа	1 167,1	1 267,1	0,00	0,00	300,0	300,0	300,0	1.1.1.1.

	<i>Рефтинский</i>	9	9			0	0	0	
14	местный бюджет	1 167,1 9	267,1 9	0,00	0,00	300,0 0	300,0 0	300,0 0	
15	Мероприятие 1.2. Проведение муниципальных соревнований "Школа безопасности"	73,71	20,70	0,00	13,01	13,00	13,50	13,50	1.1.2.1.
16	местный бюджет	73,71	20,70	0,00	13,01	13,00	13,50	13,50	
17	Подмероприятие 1.2.1. Администрация городского округа Рефтинский	73,71	20,70	0,00	13,01	13,00	13,50	13,50	1.1.2.1.
18	местный бюджет	73,71	20,70	0,00	13,01	13,00	13,50	13,50	
19	Мероприятие 1.3. Участие команд школ городского округа Рефтинский в областных соревнованиях «Школа безопасности», (приобретение снаряжения, проезд)	365,5 1	46,90	5,00	90,61	70,00	76,50	76,50	1.1.2.1.
20	местный бюджет	365,5 1	46,90	5,00	90,61	70,00	76,50	76,50	
21	Подмероприятие 1.3.1 МАОУ "СОШ № 6"	365,5 1	46,90	5,00	90,61	70,00	76,50	76,50	1.1.2.1.
22	местный бюджет	365,5 1	46,90	5,00	90,61	70,00	76,50	76,50	
23	Мероприятие 1.4. Устройство пожарных водоемов и водозаборов. Контроль за состоянием пожарных гидрантов. Приобретение пожарных гидрантов для замены неисправного	309,9 3	30,56	54,68	86,25	78,00	30,22	30,22	1.1.2.1.
24	местный бюджет	309,9 3	30,56	54,68	86,25	78,00	30,22	30,22	
25	Подмероприятие 1.4.1 Администрация городского округа Рефтинский	309,9 3	30,56	54,68	86,25	78,00	30,22	30,22	1.1.2.1.
26	местный бюджет	309,9 3	30,56	54,68	86,25	78,00	30,22	30,22	
27	Мероприятие 1.5. Поддержка деятельности дружин юных пожарных	148,8 2	54,50	7,44	21,72	21,72	21,72	21,72	1.1.2.1.
28	местный бюджет	148,8 2	54,50	7,44	21,72	21,72	21,72	21,72	
29	Подмероприятие 1.5.1 МБОУ "СОШ № 17"	35,82	15,50	7,44	12,88	0,00	0,00	0,00	1.1.2.1.
30	местный бюджет	35,82	15,50	7,44	12,88	0,00	0,00	0,00	
31	Подмероприятие 1.5.2. Администрация городского округа Рефтинский	74,00	0,00	0,00	8,84	21,72	21,72	21,72	1.1.2.1.
32	местный бюджет	74,00	0,00	0,00	8,84	21,72	21,72	21,72	

33	<i>Подмероприятие 1.5.3. МБОУ «СОШ № 15»</i>	39,00	39,00	0,00	0,00	0,00	0,00	0,00	1.1.2.1.
34	местный бюджет	39,00	39,00	0,00	0,00	0,00	0,00	0,00	
35	Мероприятие 1.6. Построение и развитие аппаратно-программного комплекса "Безопасный город" Приобретение и монтаж блока управления сиреной (БУС-1)	239,56	0,00	0,00	0,00	239,56	0,00	0,00	1.1.1.1.
36	местный бюджет	239,56	0,00	0,00	0,00	239,56	0,00	0,00	
37	<i>Подмероприятие 1.6.1. МКУ "ЕДДС городского округа Рефтинский"</i>	239,56	0,00	0,00	0,00	239,56	0,00	0,00	1.1.1.1.
38	местный бюджет	239,56	0,00	0,00	0,00	239,56	0,00	0,00	
39	Мероприятие 1.7. Построение и развитие аппаратно-программного комплекса "Безопасный город" Перенос Сирены-40 на здание МБОУ "СОШ" № 17 из здания Ростелеком	-	-	-	-	-	-	-	1.1.1.1.
40	местный бюджет	-	-	-	-	-	-	-	
41	<i>Подмероприятие 1.7.1. МКУ "ЕДДС городского округа Рефтинский"</i>	-	-	-	-	-	-	-	1.1.1.1.
42	местный бюджет	-	-	-	-	-	-	-	
43	Мероприятие 1.8. Поставка оборудования системы оповещения к аппаратно-программному комплексу "Грифон"	6271,89	550,37	280,44	982,78	1486,10	1486,10	1486,10	, 1.1.1.1.
44	местный бюджет	6271,89	550,37	280,44	982,78	1486,10	1486,10	1486,10	
45	<i>Подмероприятие 1.8.1 МКУ "ЕДДС городского округа Рефтинский"</i>	5721,52	0,00	280,44	982,78	1486,10	1486,10	1486,10	, 1.1.1.1.
46	местный бюджет	5721,52	0,00	280,44	982,78	1486,10	1486,10	1486,10	
47	<i>Подмероприятие 1.8.2. Администрация городского округа Рефтинский</i>	550,37	550,37	0,00	0,00	0,00	0,00	0,00	, 1.1.1.1.
48	местный бюджет	550,37	550,37	0,00	0,00	0,00	0,00	0,00	
49	Мероприятие 1.9. Приобретение огнетушителей, перезарядка огнетушителей и переосвидетельствование огнетушителей для муниципальных учреждений	126,72	58,07	68,65	0,00	0,00	0,00	0,00	1.1.2.1.
50	местный бюджет	126,72	58,07	68,65	0,00	0,00	0,00	0,00	
51	<i>Подмероприятие 1.9.1 МБДОУ</i>	3,12	3,12	0,00	0,00	0,00	0,00	0,00	1.1.2.1.

	«Детский сад «Родничок»								
52	местный бюджет	3,12	3,12	0,00	0,00	0,00	0,00	0,00	
53	Подмероприятие 1.9.2 МБДОУ «Детский сад «Подснежник»	4,20	4,20	0,00	0,00	0,00	0,00	0,00	1.1.2.1.
54	местный бюджет	4,20	4,20	0,00	0,00	0,00	0,00	0,00	
55	Подмероприятие 1.9.3 МБДОУ «Детский сад «Радуга»	7,81	0,00	7,81	0,00	0,00	0,00	0,00	1.1.2.1.
56	местный бюджет	7,81	0,00	7,81	0,00	0,00	0,00	0,00	
57	Подмероприятие 1.9.4 МБОУ "СОШ № 17"	28,76	15,38	13,38	0,00	0,00	0,00	0,00	1.1.2.1.
58	местный бюджет	28,76	15,38	13,38	0,00	0,00	0,00	0,00	
59	Подмероприятие 1.9.5 МАОУ "СОШ № 6"	13,70	7,10	6,60	0,00	0,00	0,00	0,00	1.1.2.1.
60	местный бюджет	13,70	7,10	6,60	0,00	0,00	0,00	0,00	
61	Подмероприятие 1.9.6 МБОУ «СОШ № 15»	25,69	17,25	8,44	0,00	0,00	0,00	0,00	1.1.2.1.
62	местный бюджет	25,69	17,25	8,44	0,00	0,00	0,00	0,00	
63	Подмероприятие 1.9.7 МАНОУ "Центр молодежи"	5,40	5,40	0,00	0,00	0,00	0,00	0,00	1.1.2.1.
64	местный бюджет	5,40	5,40	0,00	0,00	0,00	0,00	0,00	
65	Подмероприятие 1.9.8 МАУ ДО ДЮСШ "Олимп"	14,73	1,72	13,01	0,00	0,00	0,00	0,00	1.1.2.1.
66	местный бюджет	14,73	1,72	13,01	0,00	0,00	0,00	0,00	
67	Подмероприятие 1.9.9 МБУК БС	-	-	-	-	-	-	-	1.1.2.1.
68	местный бюджет	-	-	-	-	-	-	-	
69	Подмероприятие 1.9.11 МАДОУ «Детский сад «Колобок»	9,85	3,90	5,95	0,00	0,00	0,00	0,00	1.1.2.1.
70	местный бюджет	9,85	3,90	5,95	0,00	0,00	0,00	0,00	
71	Подмероприятие 1.9.12 МАУ "ДЗОЛ "Искорка"	9,73	0,00	9,73	0,00	0,00	0,00	0,00	1.1.2.1.
72	местный бюджет	9,73	0,00	9,73	0,00	0,00	0,00	0,00	
73	Подмероприятие 1.9.13 МАУ ДО «Рефтинская ДШИ»	3,73	0,00	3,73	0,00	0,00	0,00	0,00	1.1.2.1.
74	местный бюджет	3,73	0,00	3,73	0,00	0,00	0,00	0,00	
75	Подмероприятие 1.9.14. МАУ "СШ "ЭНЕРГИЯ"	-	-	-	-	-	-	-	1.1.2.1.
76	местный бюджет	-	-	-	-	-	-	-	
77	Мероприятие 1.10. Прокладка минерализованных полос вокруг коллективных садов в черте городского округа Рефтинский, уход за ними, изготовление предупредительных и информационных щитов и аншлагов, распространение агитационно-наглядных материалов	520,15	97,56	130,10	72,59	73,30	73,30	73,30	1.1.2.1.
78	местный бюджет	520,15	97,56	130,10	72,59	73,30	73,30	73,30	
79	Подмероприятие 1.10.1 Администрация городского округа Рефтинский	483,47	95,00	104,67	70,80	71,00	71,00	71,00	1.1.2.1.
80	местный бюджет								

		483,4 7	95,00	104,6 7	70,80	71,00	71,00	71,00	
81	Подмероприятие 1.10.2 МАУ "ДЗОЛ "Искорка"	10,49	0,00	1,80	1,79	2,30	2,30	2,30	1.1.2.1.
82	местный бюджет	10,49	0,00	1,80	1,79	2,30	2,30	2,30	
83	Подмероприятие 1.10.3 МБУК БС	2,56	2,56	0,00	0,00	0,00	0,00	0,00	1.1.2.1.
84	местный бюджет	2,56	2,56	0,00	0,00	0,00	0,00	0,00	
85	Подмероприятие 1.10.4. МКУ "ЕДДС городского округа Рефтинский"	23,63	0,00	23,63	0,00	0,00	0,00	0,00	1.1.2.1.
86	местный бюджет	23,63	0,00	23,63	0,00	0,00	0,00	0,00	
87	Мероприятие 1.11. Комплексные обследования зданий, сооружений и построек личного, муниципального жилищного фонда. Снос бесхозных построек (демонтаж, вывоз мусора и засыпка)	210,0 0	80,00	0,00	0,00	20,00	20,00	90,00	1.1.2.1.
88	местный бюджет	210,0 0	80,00	0,00	0,00	20,00	20,00	90,00	
89	Подмероприятие 1.11.1 Администрация городского округа Рефтинский	210,0 0	80,00	0,00	0,00	20,00	20,00	90,00	1.1.2.1.
90	местный бюджет	210,0 0	80,00	0,00	0,00	20,00	20,00	90,00	
91	Мероприятие 1.12. Устранение нарушений обязательных требований пожарной безопасности, огнезащитная обработка в муниципальных учреждениях	797,7 6	181,5 5	43,66	152,4 4	57,45	296,1 4	66,52	1.1.2.1.
92	местный бюджет	797,7 6	181,5 5	43,66	152,4 4	57,45	296,1 4	66,52	
93	Подмероприятие 1.12.1 МАОУ "СОШ № 6"	37,15	8,80	0,00	12,44	0,00	15,91	0,00	1.1.2.1.
94	местный бюджет	37,15	8,80	0,00	12,44	0,00	15,91	0,00	
95	Подмероприятие 1.12.2 МБДОУ «Детский сад «Подснежник»	34,10	16,20	0,00	0,00	0,00	1,70	16,20	1.1.2.1.
96	местный бюджет	34,10	16,20	0,00	0,00	0,00	1,70	16,20	
97	Подмероприятие 1.12.3 МАУ «ЦКиИ»	120,3 4	34,17	34,17	0,00	0,00	52,00	0,00	1.1.2.1.
98	местный бюджет	120,3 4	34,17	34,17	0,00	0,00	52,00	0,00	
99	Подмероприятие 1.12.4 МБОУ "СОШ № 17"	15,79	0,00	0,00	0,00	9,79	6,00	0,00	1.1.2.1.
100	местный бюджет	15,79	0,00	0,00	0,00	9,79	6,00	0,00	
101	Подмероприятие 1.12.5 МБОУ «СОШ № 15»	17,20	4,10	0,00	2,52	2,38	4,10	4,10	1.1.2.1.
102	местный бюджет	17,20	4,10	0,00	2,52	2,38	4,10	4,10	

103	Подмероприятие 1.12.6 МБДОУ «Детский сад «Радуга»	44,88	5,00	0,00	8,57	21,23	10,08	0,00	1.1.2.1.
104	местный бюджет	44,88	5,00	0,00	8,57	21,23	10,08	0,00	
105	Подмероприятие 1.12.7 МАУ ДО «Рефтинская ДШИ»	1,27	0,00	1,27	0,00	0,00	0,00	0,00	1.1.2.1.
106	местный бюджет	1,27	0,00	1,27	0,00	0,00	0,00	0,00	
107	Подмероприятие 1.12.8 МБДОУ «Детский сад «Родничок»	41,53	6,00	0,00	0,00	6,70	1,35	27,48	1.1.2.1.
108	местный бюджет	41,53	6,00	0,00	0,00	6,70	1,35	27,48	
109	Подмероприятие 1.12.9 МБДОУ «Детский сад «Малышок»	33,00	33,00	0,00	0,00	0,00	0,00	0,00	1.1.2.1.
110	местный бюджет	33,00	33,00	0,00	0,00	0,00	0,00	0,00	
111	Подмероприятие 1.12.10 МАУ "ДЗОЛ "Искорка"	46,01	0,00	8,22	1,70	17,35	0,00	18,74	1.1.2.1.
112	местный бюджет	46,01	0,00	8,22	1,70	17,35	0,00	18,74	
113	Подмероприятие 1.12.11 МАДОУ «Детский сад «Колобок»	74,28	74,28	0,00	0,00	0,00	0,00	0,00	1.1.2.1.
114	местный бюджет	74,28	74,28	0,00	0,00	0,00	0,00	0,00	
115	Подмероприятие 1.12.12. МАНОУ "Центр молодежи"	332,21	0,00	0,00	127,21	0,00	205,00	0,00	1.1.2.1.
116	местный бюджет	332,21	0,00	0,00	127,21	0,00	205,00	0,00	
117	Мероприятие 1.13. Приобретение индивидуальных средств защиты, аптечки КИМГЗ	-	-	-	-	-	-	-	1.1.2.1.
118	местный бюджет	-	-	-	-	-	-	-	
119	Подмероприятие 1.13.1 МБУК БС	-	-	-	-	-	-	-	1.1.2.1.
120	местный бюджет	-	-	-	-	-	-	-	
121	Подмероприятие 1.13.2. МАУ ДО «Рефтинская ДШИ»	-	-	-	-	-	-	-	1.1.2.1.
122	местный бюджет	-	-	-	-	-	-	-	
123	Мероприятие 1.14. Установка противопожарных дверей	105,55	46,00	19,55	17,00	0,00	23,00	0,00	1.1.2.1.
124	местный бюджет	105,55	46,00	19,55	17,00	0,00	23,00	0,00	
125	Подмероприятие 1.14.1 МБДОУ «Детский сад «Радуга»	46,00	23,00	0,00	0,00	0,00	23,00	0,00	1.1.2.1.
126	местный бюджет	46,00	23,00	0,00	0,00	0,00	23,00	0,00	
127	Подмероприятие 1.14.2 МБУК БС	19,55	0,00	19,55	0,00	0,00	0,00	0,00	1.1.2.1.
128	местный бюджет	19,55	0,00	19,55	0,00	0,00	0,00	0,00	
129	Подмероприятие 1.14.3 МАНОУ "Центр молодежи"	23,00	23,00	0,00	0,00	0,00	0,00	0,00	1.1.2.1.
130	местный бюджет	23,00	23,00	0,00	0,00	0,00	0,00	0,00	
131	Подмероприятие 1.14.4. МАУ		0,00	0,00		0,00	0,00	0,00	1.1.2.1.

	<i>"ДЗОЛ "Искорка"</i>	17,00			17,00				
132	местный бюджет	17,00	0,00	0,00	17,00	0,00	0,00	0,00	
133	Мероприятие 1.15. Установка светового табло	82,20	72,60	9,60	0,00	0,00	0,00	0,00	1.1.2.1.
134	местный бюджет	82,20	72,60	9,60	0,00	0,00	0,00	0,00	
135	Подмероприятие 1.15.1 МБДОУ «Детский сад «Радуга»	11,40	11,40	0,00	0,00	0,00	0,00	0,00	1.1.2.1.
136	местный бюджет	11,40	11,40	0,00	0,00	0,00	0,00	0,00	
137	Подмероприятие 1.15.2 МАДОУ «Детский сад «Колобок»	19,20	9,60	9,60	0,00	0,00	0,00	0,00	1.1.2.1.
138	местный бюджет	19,20	9,60	9,60	0,00	0,00	0,00	0,00	
139	Подмероприятие 1.15.3 МБДОУ «Детский сад «Подснежник»	27,60	27,60	0,00	0,00	0,00	0,00	0,00	1.1.2.1.
140	местный бюджет	27,60	27,60	0,00	0,00	0,00	0,00	0,00	
141	Подмероприятие 1.15.4 МБДОУ «Детский сад «Малышок»	24,00	24,00	0,00	0,00	0,00	0,00	0,00	1.1.2.1.
142	местный бюджет	24,00	24,00	0,00	0,00	0,00	0,00	0,00	
143	Мероприятие 1.16. Приобретение, перемотка, проверка на герметичность пожарных рукавов	127,04	17,05	16,65	35,40	18,40	21,00	18,54	1.1.2.1.
144	местный бюджет	127,04	17,05	16,65	35,40	18,40	21,00	18,54	
145	Подмероприятие 1.16.1 МБДОУ «Детский сад «Радуга»	24,86	2,70	4,67	4,59	4,80	5,40	2,70	1.1.2.1.
146	местный бюджет	24,86	2,70	4,67	4,59	4,80	5,40	2,70	
147	Подмероприятие 1.16.2 МАОУ "СОШ № 6"	14,30	3,60	3,06	1,80	1,60	2,12	2,12	1.1.2.1.
148	местный бюджет	14,30	3,60	3,06	1,80	1,60	2,12	2,12	
149	Подмероприятие 1.16.3 МБДОУ «Детский сад «Малышок»	2,70	2,70	0,00	0,00	0,00	0,00	0,00	1.1.2.1.
150	местный бюджет	2,70	2,70	0,00	0,00	0,00	0,00	0,00	
151	Подмероприятие 1.16.4 МАУ ДО «Рефтинская ДШИ»	9,55	1,75	3,82	3,98	0,00	0,00	0,00	1.1.2.1.
152	местный бюджет	9,55	1,75	3,82	3,98	0,00	0,00	0,00	
153	Подмероприятие 1.16.5 МБДОУ «Детский сад «Подснежник»	2,03	0,45	0,00	0,38	0,40	0,40	0,40	1.1.2.1.
154	местный бюджет	2,03	0,45	0,00	0,38	0,40	0,40	0,40	
155	Подмероприятие 1.16.6 МАДОУ «Детский сад «Колобок»	36,91	5,85	5,10	5,86	5,20	7,45	7,45	1.1.2.1.
156	местный бюджет	36,91	5,85	5,10	5,86	5,20	7,45	7,45	
157	Подмероприятие 1.16.7 МАУ "ДЗОЛ "Искорка"	32,69	0,00	0,00	18,79	2,40	5,63	5,87	1.1.2.1.
158	местный бюджет	32,69	0,00	0,00	18,79	2,40	5,63	5,87	
159	Подмероприятие 1.16.8. МАУ ДО ДЮСШ "Олимп"	4,00	0,00	0,00	0,00	4,00	0,00	0,00	1.1.2.1.
160	местный бюджет	4,00	0,00	0,00	0,00	4,00	0,00	0,00	
161	Мероприятие 1.17. Проведение испытаний противопожарных	149,5	44,95	25,50	79,07	0,00	0,00	0,00	1.1.2.1.

	кранов на водоотдачу	2							
162	местный бюджет	149,5 2	44,95	25,50	79,07	0,00	0,00	0,00	
163	Подмероприятие 1.17.1 МАУ "СШ "ЭНЕРГИЯ"	40,80	10,40	0,00	30,40	0,00	0,00	0,00	1.1.2.1.
164	местный бюджет	40,80	10,40	0,00	30,40	0,00	0,00	0,00	
165	Подмероприятие 1.17.2 МАОУ "СОШ № 6"	11,83	8,00	0,00	3,83	0,00	0,00	0,00	1.1.2.1.
166	местный бюджет	11,83	8,00	0,00	3,83	0,00	0,00	0,00	
167	Подмероприятие 1.17.3 МАДОУ «Детский сад «Колобок»	36,39	13,00	11,05	12,34	0,00	0,00	0,00	1.1.2.1.
168	местный бюджет	36,39	13,00	11,05	12,34	0,00	0,00	0,00	
169	Подмероприятие 1.17.4 МБДОУ «Детский сад «Малышок»	12,00	12,00	0,00	0,00	0,00	0,00	0,00	1.1.2.1.
170	местный бюджет	12,00	12,00	0,00	0,00	0,00	0,00	0,00	
171	Подмероприятие 1.17.5 МАУ ДО ДЮСШ "Олимп"	17,85	0,00	9,35	8,50	0,00	0,00	0,00	1.1.2.1.
172	местный бюджет	17,85	0,00	9,35	8,50	0,00	0,00	0,00	
173	Подмероприятие 1.17.6 МБДОУ «Детский сад «Подснежник»	3,25	1,55	0,00	1,70	0,00	0,00	0,00	1.1.2.1.
174	местный бюджет	3,25	1,55	0,00	1,70	0,00	0,00	0,00	
175	Подмероприятие 1.17.7 МБДОУ «Детский сад «Радуга»	15,30	0,00	5,10	10,20	0,00	0,00	0,00	1.1.2.1.
176	местный бюджет	15,30	0,00	5,10	10,20	0,00	0,00	0,00	
177	Подмероприятие 1.17.8. МАНОУ "Центр молодежи"	1,70	0,00	0,00	1,70	0,00	0,00	0,00	1.1.2.1.
178	местный бюджет	1,70	0,00	0,00	1,70	0,00	0,00	0,00	
179	Подмероприятие 1.17.9. МАУ ДО «Рефтинская ДШИ»	10,40	0,00	0,00	10,40	0,00	0,00	0,00	1.1.2.1.
180	местный бюджет	10,40	0,00	0,00	10,40	0,00	0,00	0,00	
181	Мероприятие 1.18. Испытание , ремонт пожарных лестниц	120,8 8	7,00	15,74	98,14	0,00	0,00	0,00	1.1.2.1.
182	местный бюджет	120,8 8	7,00	15,74	98,14	0,00	0,00	0,00	
183	Подмероприятие 1.18.1 МАДОУ «Детский сад «Колобок»	63,59	0,00	15,74	47,85	0,00	0,00	0,00	1.1.2.1.
184	местный бюджет	63,59	0,00	15,74	47,85	0,00	0,00	0,00	
185	Подмероприятие 1.18.2 МБДОУ «Детский сад «Радуга»	17,51	7,00	0,00	10,51	0,00	0,00	0,00	1.1.2.1.
186	местный бюджет	17,51	7,00	0,00	10,51	0,00	0,00	0,00	
187	Подмероприятие 1.18.3 МБДОУ «Детский сад «Родничок»	14,70	0,00	0,00	14,70	0,00	0,00	0,00	1.1.2.1.
188	местный бюджет	14,70	0,00	0,00	14,70	0,00	0,00	0,00	
189	Подмероприятие 1.18.4. МБОУ «СОШ № 15»	2,98	0,00	0,00	2,98	0,00	0,00	0,00	1.1.2.1.
190	местный бюджет	2,98	0,00	0,00	2,98	0,00	0,00	0,00	
191	Подмероприятие 1.18.5. МАУ	5,95	0,00	0,00	5,95	0,00	0,00	0,00	1.1.2.1.

	<i>ДО ДЮСШ "Олимп"</i>								
192	местный бюджет	5,95	0,00	0,00	5,95	0,00	0,00	0,00	
193	<i>Подмероприятие 1.18.6. МАУ "ДЗОЛ "Искорка"</i>	16,15	0,00	0,00	16,15	0,00	0,00	0,00	1.1.2.1.
194	местный бюджет	16,15	0,00	0,00	16,15	0,00	0,00	0,00	
195	Мероприятие 1.19. Приобретение указательных знаков "Пожарный гидрант"	4,66	4,66	0,00	0,00	0,00	0,00	0,00	1.1.2.1.
196	местный бюджет	4,66	4,66	0,00	0,00	0,00	0,00	0,00	
197	<i>Подмероприятие 1.19.1. Администрация городского округа Рефтинский</i>	4,66	4,66	0,00	0,00	0,00	0,00	0,00	1.1.2.1.
198	местный бюджет	4,66	4,66	0,00	0,00	0,00	0,00	0,00	
199	<i>Подмероприятие 1.19.2. МАУ ДО ДЮСШ "Олимп"</i>	-	-	-	-	-	-	-	1.1.2.1.
200	местный бюджет	-	-	-	-	-	-	-	
201	Мероприятие 1.20. Построение и развитие аппаратно-программного комплекса "Безопасный город" Размещение и последующее использование имущества системы оповещения населения (П-164-приёмник, П-164-Э-стойка, электропроигрыватель)	-	-	-	-	-	-	-	1.1.1.1.
202	местный бюджет	-	-	-	-	-	-	-	
203	<i>Подмероприятие 1.20.1. МКУ "ЕДДС городского округа Рефтинский"</i>	-	-	-	-	-	-	-	1.1.1.1.
204	местный бюджет	-	-	-	-	-	-	-	
205	Мероприятие 1.21. Разработка Плана гражданской обороны и защиты населения городского округа Рефтинский	84,55	84,55	0,00	0,00	0,00	0,00	0,00	1.1.1.1.
206	местный бюджет	84,55	84,55	0,00	0,00	0,00	0,00	0,00	
207	<i>Подмероприятие 1.21.1 Администрация городского округа Рефтинский</i>	84,55	84,55	0,00	0,00	0,00	0,00	0,00	1.1.1.1.
208	местный бюджет	84,55	84,55	0,00	0,00	0,00	0,00	0,00	
209	Мероприятие 1.22. Создание и развитие движения добровольной пожарной охраны на территории городского округа Рефтинский	52,50	0,00	0,00	27,50	25,00	0,00	0,00	1.1.2.1.
210	местный бюджет	52,50	0,00	0,00	27,50	25,00	0,00	0,00	
211	<i>Подмероприятие 1.22.1 Администрация городского округа Рефтинский</i>	52,50	0,00	0,00	27,50	25,00	0,00	0,00	1.1.2.1.
212	местный бюджет	52,50	0,00	0,00	27,50	25,00	0,00	0,00	
213	Мероприятие 1.23. Монтаж автономных пожарных извещателей в муниципальном жилье	5,50	5,50	0,00	0,00	0,00	0,00	0,00	1.1.2.1.
214	местный бюджет	5,50	5,50	0,00	0,00	0,00	0,00	0,00	
215	<i>Подмероприятие 1.23.1</i>	5,50	5,50	0,00	0,00	0,00	0,00	0,00	1.1.2.1.

	<i>Администрация городского округа Рефтинский</i>								
216	местный бюджет	5,50	5,50	0,00	0,00	0,00	0,00	0,00	
217	Мероприятие 1.24. Усиление громкости речевого оповещения пожарной сигнализации	-	-	-	-	-	-	-	1.1.2.1.
218	местный бюджет	-	-	-	-	-	-	-	
219	<i>Подмероприятие 1.24.1 МАДОУ «Детский сад «Колобок»</i>	-	-	-	-	-	-	-	1.1.2.1.
220	местный бюджет	-	-	-	-	-	-	-	
221	Мероприятие 1.25. Разработка Плана по предупреждению и ликвидации ЧС на территории городского округа Рефтинский	194,80	0,00	145,80	49,00	0,00	0,00	0,00	1.1.1.1.
222	местный бюджет	194,80	0,00	145,80	49,00	0,00	0,00	0,00	
223	<i>Подмероприятие 1.25.1 Администрация городского округа Рефтинский</i>	<i>145,80</i>	<i>0,00</i>	<i>145,80</i>	<i>0,00</i>	<i>0,00</i>	<i>0,00</i>	<i>0,00</i>	1.1.1.1.
224	местный бюджет	145,80	0,00	145,80	0,00	0,00	0,00	0,00	
225	<i>Подмероприятие 1.25.2. МКУ "ЕДДС городского округа Рефтинский"</i>	<i>49,00</i>	<i>0,00</i>	<i>0,00</i>	<i>49,00</i>	<i>0,00</i>	<i>0,00</i>	<i>0,00</i>	1.1.1.1.
226	местный бюджет	49,00	0,00	0,00	49,00	0,00	0,00	0,00	
227	Мероприятие 1.26. Замена аккумуляторов для пожарных извещателей	130,14	0,00	0,00	45,61	84,53	0,00	0,00	1.1.2.1.
228	местный бюджет	130,14	0,00	0,00	45,61	84,53	0,00	0,00	
229	<i>Подмероприятие 1.26.1. МБОУ «СОШ № 15»</i>	<i>24,34</i>	<i>0,00</i>	<i>0,00</i>	<i>24,34</i>	<i>0,00</i>	<i>0,00</i>	<i>0,00</i>	1.1.2.1.
230	местный бюджет	24,34	0,00	0,00	24,34	0,00	0,00	0,00	
231	<i>Подмероприятие 1.26.2. МБДОУ «Детский сад «Подснежник»</i>	<i>21,27</i>	<i>0,00</i>	<i>0,00</i>	<i>21,27</i>	<i>0,00</i>	<i>0,00</i>	<i>0,00</i>	1.1.2.1.
232	местный бюджет	21,27	0,00	0,00	21,27	0,00	0,00	0,00	
233	<i>Подмероприятие 1.26.3. МАУ "ЦКиИ" по соглашению за 2019 год</i>	<i>17,60</i>	<i>0,00</i>	<i>0,00</i>	<i>0,00</i>	<i>17,60</i>	<i>0,00</i>	<i>0,00</i>	1.1.2.1.
234	местный бюджет	17,60	0,00	0,00	0,00	17,60	0,00	0,00	
235	<i>Подмероприятие 1.26.4. МАОУ "СОШ № 6"</i>	<i>65,60</i>	<i>0,00</i>	<i>0,00</i>	<i>0,00</i>	<i>65,60</i>	<i>0,00</i>	<i>0,00</i>	1.1.2.1.
236	местный бюджет	65,60	0,00	0,00	0,00	65,60	0,00	0,00	
237	<i>Подмероприятие 1.26.5. МАУ ДО ДЮСШ "Олимп"</i>	<i>1,33</i>	<i>0,00</i>	<i>0,00</i>	<i>0,00</i>	<i>1,33</i>	<i>0,00</i>	<i>0,00</i>	1.1.2.1.
238	местный бюджет	1,33	0,00	0,00	0,00	1,33	0,00	0,00	
239	Мероприятие 1.27. Приобретение насоса для резервного источника водоснабжения	127,50	0,00	0,00	0,00	127,50	0,00	0,00	1.1.1.1.
240	местный бюджет		0,00	0,00	0,00		0,00	0,00	

		127,5 0				127,5 0			
241	Подмероприятие 1.27.1 Администрация городского округа Рефтинский	-	-	-	-	-	-	-	1.1.1.1.
242	местный бюджет	-	-	-	-	-	-	-	
243	Подмероприятие 1.27.2. МУ ОП "Рефтинское"	127,5 0	0,00	0,00	0,00	127,5 0	0,00	0,00	1.1.1.1.
244	местный бюджет	127,5 0	0,00	0,00	0,00	127,5 0	0,00	0,00	
245	Мероприятие 1.28. Организация тушения ландшафтных пожаров на территории городского округа Рефтинский	385,0 0	0,00	0,00	15,00	170,0 0	100,0 0	100,0 0	1.1.2.1.
246	местный бюджет	385,0 0	0,00	0,00	15,00	170,0 0	100,0 0	100,0 0	
247	Мероприятие 1.29. Материально-техническое обеспечение для обучения населения городского округа Рефтинский в области ГО и ЧС	50,00	0,00	0,00	0,00	50,00	0,00	0,00	
248	местный бюджет	50,00	0,00	0,00	0,00	50,00	0,00	0,00	
249	Подмероприятие 1.29.1. Администрация городского округа Рефтинский	50,00	0,00	0,00	0,00	50,00	0,00	0,00	
250	местный бюджет	50,00	0,00	0,00	0,00	50,00	0,00	0,00	
251	Мероприятие 1.30. Материальные ресурсы для ликвидации ЧС	588,0 6	0,00	0,00	0,00	130,0 0	229,0 3	229,0 3	
252	местный бюджет	588,0 6	0,00	0,00	0,00	130,0 0	229,0 3	229,0 3	
253	Подмероприятие 1.30.1. Администрация городского округа Рефтинский	588,0 6	0,00	0,00	0,00	130,0 0	229,0 3	229,0 3	
254	местный бюджет	588,0 6	0,00	0,00	0,00	130,0 0	229,0 3	229,0 3	
255	Мероприятие 1.31. Приобретение материалов, элементов для благоустройства объектов движимого имущества, в том числе транспортных средств	1 153,4 4	0,00	0,00	0,00	384,4 8	384,4 8	384,4 8	
256	местный бюджет	1 153,4 4	0,00	0,00	0,00	384,4 8	384,4 8	384,4 8	
257	Подмероприятие 1.31.1 Администрация городского округа Рефтинский	1 153,4 4	0,00	0,00	0,00	384,4 8	384,4 8	384,4 8	
258	местный бюджет	1 153,4 4	0,00	0,00	0,00	384,4 8	384,4 8	384,4 8	
259	ПОДПРОГРАММА 2. "ПРОФИЛАКТИКА ПРАВОНАРУШЕНИЙ В ГОРОДСКОМ ОКРУГЕ РЕФТИНСКИЙ" ДО 2024 ГОДА								

260	ВСЕГО ПО ПОДПРОГРАММЕ, В ТОМ ЧИСЛЕ: "ПРОФИЛАКТИКА ПРАВОНАРУШЕНИЙ В ГОРОДСКОМ ОКРУГЕ РЕФТИНСКИЙ" ДО 2024 ГОДА	5 314,7 0	1 719,8 2	677,3 8	322,5 0	715,0 0	1 140,0 0	740,0 0	
261	местный бюджет	5 314,7 0	1 719,8 2	677,3 8	322,5 0	715,0 0	1 140,0 0	740,0 0	
262	«Прочие нужды»								
263	Всего по направлению «Прочие нужды», в том числе:	5 314,7 0	1 719,8 2	677,3 8	322,5 0	715,0 0	1 140,0 0	740,0 0	
264	местный бюджет	5 314,7 0	1 719,8 2	677,3 8	322,5 0	715,0 0	1 140,0 0	740,0 0	
265	Мероприятие 2.1. Построение и развитие аппаратно-программного комплекса "Безопасный город (система видеонаблюдения)	4 609,8 0	1 029,9 2	677,3 8	322,5 0	710,0 0	1 135,0 0	735,0 0	2.1.1.1.
266	местный бюджет	4 609,8 0	1 029,9 2	677,3 8	322,5 0	710,0 0	1 135,0 0	735,0 0	
267	Подмероприятие 2.1.1. МКУ "ЕДДС городского округа Рефтинский"	3 349,2 0	1 281,4 2	677,3 8	260,4 0	710,0 0	710,0 0	710,0 0	2.1.1.1.
268	местный бюджет	3 349,2 0	1 281,4 2	677,3 8	260,4 0	710,0 0	710,0 0	710,0 0	
269	Подмероприятие 2.1.2. МБДОУ «Детский сад «Радуга»	150,0 0	150,0 0	0,00	0,00	0,00	0,00	0,00	2.1.1.1.
270	местный бюджет	150,0 0	150,0 0	0,00	0,00	0,00	0,00	0,00	
271	Подмероприятие 2.1.3. МБДОУ «Детский сад «Малышок»	149,9 8	149,9 8	0,00	0,00	0,00	0,00	0,00	2.1.1.1.
272	местный бюджет	149,9 8	149,9 8	0,00	0,00	0,00	0,00	0,00	
273	Подмероприятие 2.1.4. МАОУ "СОШ № 6"	149,2 6	149,2 6	0,00	0,00	0,00	0,00	0,00	2.1.1.1.
274	местный бюджет	149,2 6	149,2 6	0,00	0,00	0,00	0,00	0,00	
275	Подмероприятие 2.1.5. МБОУ «СОШ № 15»	199,2 6	149,2 6	0,00	0,00	0,00	25,00	25,00	2.1.1.1.
276	местный бюджет	199,2 6	149,2 6	0,00	0,00	0,00	25,00	25,00	
277	Подмероприятие 2.1.6. МБОУ "СОШ № 17"	150,0 0	150,0 0	0,00	0,00	0,00	0,00	0,00	2.1.1.1.
278	местный бюджет	150,0 0	150,0 0	0,00	0,00	0,00	0,00	0,00	

279	Подмероприятие 2.1.7. МАНОУ "Центр молодежи"	200,0 0	0,00	0,00	0,00	0,00	200,0 0	0,00	2.1.1.1.
280	местный бюджет	200,0 0	0,00	0,00	0,00	0,00	200,0 0	0,00	
281	Подмероприятие 2.1.8. МБУК БС	62,10	0,00	0,00	62,10	0,00	0,00	0,00	2.1.1.1.
282	местный бюджет	62,10	0,00	0,00	62,10	0,00	0,00	0,00	
283	Подмероприятие 2.1.9. МАУ "ДЗОЛ "Искорка"	-	-	-	-	-	-	-	2.1.1.1.
284	местный бюджет	-	-	-	-	-	-	-	
285	Подмероприятие 2.1.10. МБДОУ «Детский сад «Родничок»	200,0 0	0,00	0,00	0,00	0,00	200,0 0	0,00	2.1.1.1.
286	местный бюджет	200,0 0	0,00	0,00	0,00	0,00	200,0 0	0,00	
287	Мероприятие 2.2. Изготовление информационных материалов	15,00	0,00	0,00	0,00	5,00	5,00	5,00	2.1.1.1.
288	местный бюджет	15,00	0,00	0,00	0,00	5,00	5,00	5,00	
289	Подмероприятие 2.2.1. МАУ ДО ДЮСШ "Олимп"	-	-	-	-	-	-	-	2.1.1.1.
290	местный бюджет	-	-	-	-	-	-	-	
291	Подмероприятие 2.2.2. Администрация городского округа Рефтинский	15,00	0,00	0,00	0,00	5,00	5,00	5,00	2.1.1.1.
292	местный бюджет	15,00	0,00	0,00	0,00	5,00	5,00	5,00	
293	Мероприятие 2.3. Установка турникета	257,9 0	257,9 0	0,00	0,00	0,00	0,00	0,00	2.1.1.1.
294	местный бюджет	257,9 0	257,9 0	0,00	0,00	0,00	0,00	0,00	
295	Подмероприятие 2.3.1. МАУ "СП "ЭНЕРГИЯ"	110,3 0	110,3 0	0,00	0,00	0,00	0,00	0,00	2.1.1.1.
296	местный бюджет	110,3 0	110,3 0	0,00	0,00	0,00	0,00	0,00	
297	Подмероприятие 2.3.2. МАНОУ "Центр молодежи"	147,6 0	147,6 0	0,00	0,00	0,00	0,00	0,00	2.1.1.1.
298	местный бюджет	147,6 0	147,6 0	0,00	0,00	0,00	0,00	0,00	
299	Мероприятие 2.4. Установка шлагбаума	-	-	-	-	-	-	-	
300	местный бюджет	-	-	-	-	-	-	-	
301	Подмероприятие 2.4.1. МАОУ "СОШ № 6"	-	-	-	-	-	-	-	
302	местный бюджет	-	-	-	-	-	-	-	
303	Мероприятие 2.5. Установка, ремонт наружного освещения	385,0 0	385,0 0	0,00	0,00	0,00	0,00	0,00	
304	местный бюджет	385,0 0	385,0 0	0,00	0,00	0,00	0,00	0,00	

305	Подмероприятие 2.5.1. МБОУ «СОШ № 15»	385,0 0	385,0 0	0,00	0,00	0,00	0,00	0,00	
306	местный бюджет	385,0 0	385,0 0	0,00	0,00	0,00	0,00	0,00	
307	Мероприятие 2.6. Установка домофонного оборудования	47,00	47,00	0,00	0,00	0,00	0,00	0,00	
308	местный бюджет	47,00	47,00	0,00	0,00	0,00	0,00	0,00	
309	Подмероприятие 2.6.1. МАНОУ "Центр молодежи"	47,00	47,00	0,00	0,00	0,00	0,00	0,00	
310	местный бюджет	47,00	47,00	0,00	0,00	0,00	0,00	0,00	
311	ПОДПРОГРАММА 3. "ОБЕСПЕЧЕНИЕ РЕАЛИЗАЦИИ МЕРОПРИЯТИЙ ПО МУНИЦИПАЛЬНОЙ ПРОГРАММЕ "ОБЕСПЕЧЕНИЕ ОБЩЕСТВЕННОЙ БЕЗОПАСНОСТИ НАСЕЛЕНИЯ ГОРОДСКОГО ОКРУГА РЕФТИНСКИЙ" ДО 2024 ГОДА								
312	ВСЕГО ПО ПОДПРОГРАММЕ, В ТОМ ЧИСЛЕ: "ОБЕСПЕЧЕНИЕ РЕАЛИЗАЦИИ МЕРОПРИЯТИЙ ПО МУНИЦИПАЛЬНОЙ ПРОГРАММЕ "ОБЕСПЕЧЕНИЕ ОБЩЕСТВЕННОЙ БЕЗОПАСНОСТИ НАСЕЛЕНИЯ ГОРОДСКОГО ОКРУГА РЕФТИНСКИЙ" ДО 2024 ГОДА	46 236,6 6	6 433,8 5	7 053,4 8	7 941,0 2	7 888,0 0	8 281,0 4	8 639,2 7	
313	местный бюджет	46 236,6 6	6 433,8 5	7 053,4 8	7 941,0 2	7 888,0 0	8 281,0 4	8 639,2 7	
314	«Прочие нужды»								
315	Всего по направлению «Прочие нужды», в том числе:	46 236,6 6	6 433,8 5	7 053,4 8	7 941,0 2	7 888,0 0	8 281,0 4	8 639,2 7	
316	местный бюджет	46 236,6 6	6 433,8 5	7 053,4 8	7 941,0 2	7 888,0 0	8 281,0 4	8 639,2 7	
317	Мероприятие 3.1. Текущее содержание МКУ "ЕДДС городского округа Рефтинский"	46 236,6 6	6 433,8 5	7 053,4 8	7 941,0 2	7 888,0 0	8 281,0 4	8 639,2 7	3.1.1.1.
318	местный бюджет	46 236,6 6	6 433,8 5	7 053,4 8	7 941,0 2	7 888,0 0	8 281,0 4	8 639,2 7	
319	Подмероприятие 3.1.1. МКУ "ЕДДС городского округа Рефтинский"	46 236,6 6	6 433,8 5	7 053,4 8	7 941,0 2	7 888,0 0	8 281,0 4	8 639,2 7	3.1.1.1.
320	местный бюджет	46 236,6 6	6 433,8 5	7 053,4 8	7 941,0 2	7 888,0 0	8 281,0 4	8 639,2 7	
321	ПОДПРОГРАММА 4. "ГАРМОНИЗАЦИЯ МЕЖНАЦИОНАЛЬНЫХ ОТНОШЕНИЙ И УКРЕПЛЕНИЕ ТОЛЕРАНТНОСТИ НА ТЕРРИТОРИИ ГОРОДСКОГО ОКРУГА РЕФТИНСКИЙ" ДО 2024 ГОДА								
322	ВСЕГО ПО ПОДПРОГРАММЕ, В ТОМ ЧИСЛЕ: "ГАРМОНИЗАЦИЯ МЕЖНАЦИОНАЛЬНЫХ ОТНОШЕНИЙ И УКРЕПЛЕНИЕ	221,7 7	30,66	22,12	4,59	50,00	57,20	57,20	

	ТОЛЕРАНТНОСТИ НА ТЕРРИТОРИИ ГОРОДСКОГО ОКРУГА РЕФТИНСКИЙ" ДО 2024 ГОДА								
323	местный бюджет	221,7 7	30,66	22,12	4,59	50,00	57,20	57,20	
324	«Прочие нужды»								
325	Всего по направлению «Прочие нужды», в том числе:	221,7 7	30,66	22,12	4,59	50,00	57,20	57,20	
326	местный бюджет	221,7 7	30,66	22,12	4,59	50,00	57,20	57,20	
327	Мероприятие 4.1. Мероприятия, посвящённые годовщине Победы в Великой Отечественной войне	37,71	2,20	5,51	0,00	10,00	10,00	10,00	4.1.1.1. , 4.1.1.2. , 4.1.1.3.
328	местный бюджет	37,71	2,20	5,51	0,00	10,00	10,00	10,00	
329	<i>Подмероприятие 4.1.1. Администрация городского округа Рефтинский</i>	<i>37,71</i>	<i>2,20</i>	<i>5,51</i>	<i>0,00</i>	<i>10,00</i>	<i>10,00</i>	<i>10,00</i>	<i>4.1.1.1. , 4.1.1.2. , 4.1.1.3.</i>
330	местный бюджет	37,71	2,20	5,51	0,00	10,00	10,00	10,00	
331	Мероприятие 4.2. Мероприятия, посвящённые Дню Независимости России	29,05	0,87	4,18	0,00	8,00	8,00	8,00	4.1.1.1. , 4.1.1.2. , 4.1.1.3.
332	местный бюджет	29,05	0,87	4,18	0,00	8,00	8,00	8,00	
333	<i>Подмероприятие 4.2.1. Администрация городского округа Рефтинский</i>	<i>29,05</i>	<i>0,87</i>	<i>4,18</i>	<i>0,00</i>	<i>8,00</i>	<i>8,00</i>	<i>8,00</i>	<i>4.1.1.1. , 4.1.1.2. , 4.1.1.3.</i>
334	местный бюджет	29,05	0,87	4,18	0,00	8,00	8,00	8,00	
335	Мероприятие 4.3. Мероприятия, посвящённые Дню Российского флага Один флаг - одна Россия	38,05	0,87	4,18	0,00	11,00	11,00	11,00	4.1.1.1. , 4.1.1.2. , 4.1.1.3.
336	местный бюджет	38,05	0,87	4,18	0,00	11,00	11,00	11,00	
337	<i>Подмероприятие 4.3.1. Администрация городского округа Рефтинский</i>	<i>38,05</i>	<i>0,87</i>	<i>4,18</i>	<i>0,00</i>	<i>11,00</i>	<i>11,00</i>	<i>11,00</i>	<i>4.1.1.1. , 4.1.1.2. , 4.1.1.3.</i>
338	местный бюджет	38,05	0,87	4,18	0,00	11,00	11,00	11,00	
339	Мероприятие 4.4. Подготовка и проведение мероприятий, посвящённых Дню народов Среднего Урала	21,60	7,20	0,00	0,00	0,00	7,20	7,20	4.1.1.1. , 4.1.1.2. , 4.1.1.3.

340	местный бюджет		7,20	0,00	0,00	0,00	7,20	7,20	
		21,60							
341	<i>Подмероприятие 4.4.1. МАУ ДО ДЮСШ "Олимп"</i>	21,60	7,20	0,00	0,00	0,00	7,20	7,20	4.1.1.1. , 4.1.1.2. , 4.1.1.3.
342	местный бюджет	21,60	7,20	0,00	0,00	0,00	7,20	7,20	
343	Мероприятие 4.5. Подготовка и проведение мероприятий, посвящённых Дню народного единства	30,09	11,02	4,07	0,00	5,00	5,00	5,00	4.1.1.1. , 4.1.1.2. , 4.1.1.3.
344	местный бюджет	30,09	11,02	4,07	0,00	5,00	5,00	5,00	
345	<i>Подмероприятие 4.5.1. Администрация городского округа Рефтинский</i>	22,59	3,52	4,07	0,00	5,00	5,00	5,00	4.1.1.1. , 4.1.1.2. , 4.1.1.3.
346	местный бюджет	22,59	3,52	4,07	0,00	5,00	5,00	5,00	
347	<i>Подмероприятие 4.5.2. МАУ «ЦКиИ»</i>	7,50	7,50	0,00	0,00	0,00	0,00	0,00	4.1.1.1. , 4.1.1.2. , 4.1.1.3.
348	местный бюджет	7,50	7,50	0,00	0,00	0,00	0,00	0,00	
349	Мероприятие 4.6. Мероприятия, посвящённые Дню воссоединения Крыма с Россией	19,33	1,33	0,00	0,00	6,00	6,00	6,00	4.1.1.1. , 4.1.1.2. , 4.1.1.3.
350	местный бюджет	19,33	1,33	0,00	0,00	6,00	6,00	6,00	
351	<i>Подмероприятие 4.6.1. Администрация городского округа Рефтинский</i>	19,33	1,33	0,00	0,00	6,00	6,00	6,00	4.1.1.1. , 4.1.1.2. , 4.1.1.3.
352	местный бюджет	19,33	1,33	0,00	0,00	6,00	6,00	6,00	
353	<i>Подмероприятие 4.6.2. МАУ ДО ДЮСШ "Олимп"</i>	-	-	-	-	-	-	-	4.1.1.1. , 4.1.1.2. , 4.1.1.3.
354	местный бюджет	-	-	-	-	-	-	-	
355	Мероприятие 4.7. Подготовка и проведение мероприятий, посвящённые Международному Дню толерантности	45,94	7,17	4,18	4,59	10,00	10,00	10,00	4.1.1.1. , 4.1.1.2. , 4.1.1.3.
356	местный бюджет	45,94	7,17	4,18	4,59	10,00	10,00	10,00	
357	<i>Подмероприятие 4.7.1. Администрация городского округа Рефтинский</i>	40,97	2,20	4,18	4,59	10,00	10,00	10,00	4.1.1.1. , 4.1.1.2. , 4.1.1.3.

358	местный бюджет		2,20	4,18	4,59				
		40,97				10,00	10,00	10,00	
359	Подмероприятие 4.7.2. МАУ «ЦКиИ»	4,97	4,97	0,00	0,00	0,00	0,00	0,00	4.1.1.1. , 4.1.1.2. , 4.1.1.3.
360	местный бюджет	4,97	4,97	0,00	0,00	0,00	0,00	0,00	
361	ПОДПРОГРАММА 5. "ОБЕСПЕЧЕНИЕ БЕЗОПАСНОСТИ НАСЕЛЕНИЯ НА ВОДНЫХ ОБЪЕКТАХ, РАСПОЛОЖЕННЫХ НА ТЕРРИТОРИИ ГОРОДСКОГО ОКРУГА РЕФТИНСКИЙ"								
362	ВСЕГО ПО ПОДПРОГРАММЕ, В ТОМ ЧИСЛЕ: "ОБЕСПЕЧЕНИЕ БЕЗОПАСНОСТИ НАСЕЛЕНИЯ НА ВОДНЫХ ОБЪЕКТАХ, РАСПОЛОЖЕННЫХ НА ТЕРРИТОРИИ ГОРОДСКОГО ОКРУГА РЕФТИНСКИЙ"	52,00	0,00	0,00	0,00	22,00	15,00	15,00	
363	местный бюджет	52,00	0,00	0,00	0,00	22,00	15,00	15,00	
364	«Прочие нужды»								
365	Всего по направлению «Прочие нужды», в том числе:	52,00	0,00	0,00	0,00	22,00	15,00	15,00	
366	местный бюджет	52,00	0,00	0,00	0,00	22,00	15,00	15,00	
367	Мероприятие 5.1. Изготовление информационно-справочных материалов по безопасности людей на водных объектах	52,00	0,00	0,00	0,00	22,00	15,00	15,00	5.1.1.1. , 5.1.1.2.
368	местный бюджет	52,00	0,00	0,00	0,00	22,00	15,00	15,00	
369	Мероприятие 5.2. Создание спасательных постов на водных объектах	-	-	-	-	-	-	-	5.1.2.1. , 5.1.2.2. , 5.1.2.3. , 5.1.2.4.
370	местный бюджет	-	-	-	-	-	-	-	

**ГЛАВА ГОРОДСКОГО ОКРУГА РЕФТИНСКИЙ
ПОСТАНОВЛЕНИЕ**

19.01.2022 № 31

п. Рефтинский

О внесении изменений в постановление главы городского округа Рефтинский от 01.09.2011 года № 646 «Об утверждении Составы и Положения об административной комиссии городского округа Рефтинский» (в редакции от 21.10.2021 года)

В связи с изменением кадрового состава, на основании пункта 32 части 6 статьи 27 Устава городского округа Рефтинский

ПОСТАНОВЛЯЮ

1. Внести изменения в постановление главы городского округа Рефтинский от 01.09.2011 года № 646 «Об утверждении Составы и Положения об административной комиссии городского округа Рефтинский» (в редакции от 21.10.2021 года), изложив приложение № 1 в новой редакции (приложение № 1).

2. Опубликовать настоящее постановление в информационном вестнике администрации городского округа Рефтинский «Рефтинский вестник».

3. Контроль над исполнением настоящего постановления оставляю за собой.

198 стр. «Рефтинский вестник» №2(693) 24 января 2022 г.

Глава городского округа Н.Б. Мельчакова

Приложение №1

к постановлению главы городского округа Рефтинский от 19.01.2022 № 31 «О внесении изменений в постановление главы городского округа Рефтинский от 01.09.2011 года № 646 «Об утверждении Состав и Положения об административной комиссии городского округа Рефтинский» (в редакции от 21.10.2021 года)

СОСТАВ

административной комиссии городского округа Рефтинский

1. Мельчакова Наталья Борисовна - председатель комиссии, глава городского округа Рефтинский;
2. Карпова Татьяна Анатольевна - заместитель председателя комиссии, заместитель главы администрации;
3. Галеева Александра Владимировна - секретарь комиссии, специалист первой категории муниципально - правового отдела администрации городского округа Рефтинский;
члены комиссии:
4. Кривоногова Ольга Федоровна - заместитель главы администрации (по социальной политике);
5. Маркевич Галина Викторовна - заместитель главы администрации (по экономике);
6. Коновалова Любовь Юрьевна - начальник муниципально-правового отдела администрации городского округа Рефтинский;
7. Флягина Мария Юрьевна - главный специалист муниципально-правового отдела администрации городского округа Рефтинский;
8. Абрамова Елена Анатольевна - ведущий специалист отдела по управлению муниципальным имуществом администрации городского округа Рефтинский;
9. Лескина Лариса Григорьевна - председатель контрольного органа городского округа Рефтинский;
10. Ноговицына Ксения Сергеевна - специалист первой категории отдела безопасности гражданской обороны и предупреждения чрезвычайных ситуаций администрации городского округа Рефтинский;
11. Никитинская Ирина Григорьевна - главный специалист отдела жилищно-коммунального хозяйства администрации городского округа Рефтинский;
12. Пасынков Александр Викторович - председатель Думы городского округа Рефтинский;
13. Сергеева Светлана Викторовна - инспектор по контролю Муниципального казенного учреждения «Управление заказчика» городского округа Рефтинский;
14. Мамедова Татьяна Анатольевна - главный специалист отдела безопасности, гражданской обороны и предупреждения чрезвычайных ситуаций администрации городского округа Рефтинский;
15. Копылова Светлана Николаевна - старший инспектор отдела по экономике администрации городского округа Рефтинский.

ГЛАВА ГОРОДСКОГО ОКРУГА РЕФТИНСКИЙ ПОСТАНОВЛЕНИЕ

19.01.2022 № 32

п. Рефтинский

Об утверждении порядка осуществления органами местного самоуправления бюджетных полномочий главных администраторов доходов бюджета городского округа Рефтинский

Руководствуясь статьей 160.1 Бюджетного кодекса Российской Федерации, на основании статьи 27, 30 Устава городского округа Рефтинский

ПОСТАНОВЛЯЮ

1. Утвердить порядок осуществления органами местного самоуправления бюджетных полномочий главных администраторов доходов бюджета городского округа Рефтинский.

2. Считать утратившими силу постановления главы городского округа Рефтинский от 21.01.2019 года № 40 «Об утверждении порядка осуществления полномочий главных администраторов (администраторов) доходов бюджета в городском округе Рефтинский», от 03.02.2020 года № 68 «О внесении изменений в постановление главы городского округа Рефтинский от 21.01.2019 года № 40 «Об утверждении порядка осуществления полномочий главных администраторов (администраторов) доходов бюджета городского округа Рефтинский», от 27.05.2020 года № 281 «О внесении изменений в постановление главы городского округа Рефтинский от 21.01.2019 года № 40 «Об утверждении порядка осуществления полномочий главных администраторов (администраторов) доходов бюджета городского округа Рефтинский» (в редакции от 03.02.2020 года), от 11.03.2021 года № 147 «О внесении изменений в постановление главы городского округа Рефтинский от 21.01.2019 года № 40 «Об утверждении порядка осуществления полномочий главных администраторов (администраторов) доходов бюджета городского округа Рефтинский» (в редакции от 27.05.2020 года).

3. Настоящее постановление применяется к правоотношениям, возникающим при составлении и исполнении бюджета городского округа Рефтинский, начиная с бюджета городского округа Рефтинский на 2022 год и плановый период 2023 и 2024 годов.

4. Опубликовать данное постановление в информационном вестнике администрации городского округа Рефтинский «Рефтинский вестник».

5. Контроль над исполнением данного постановления возложить на начальника финансового отдела администрации городского округа Рефтинский В.В. Шенец.

Глава городского округа Рефтинский Н.Б. Мельчакова

Приложение № 1

к постановлению главы городского округа Рефтинский от 19.01.2022 № 32 «Об утверждении порядка осуществления органами местного самоуправления бюджетных полномочий главных администраторов доходов бюджета городского округа Рефтинский»

**Порядок
осуществления органами местного самоуправления
бюджетных полномочий главных администраторов доходов
бюджета городского округа Рефтинский**

1. Настоящий Порядок определяет правила организации работы главных администраторов доходов бюджета городского округа Рефтинский, являющихся органами местного самоуправления городского округа Рефтинский, и находящихся в их ведении муниципальных учреждений городского округа Рефтинский по осуществлению ими бюджетных полномочий.

2. Органы местного самоуправления городского округа Рефтинский как главные администраторы доходов бюджета городского округа Рефтинский (далее - главные администраторы доходов бюджета) в соответствии с бюджетным законодательством обладают следующими бюджетными полномочиями:

2.1. Формируют и утверждают перечни администраторов доходов бюджета городского округа Рефтинский (далее - администраторы доходов), подведомственных главному администратору доходов.

2.2. Представляет для включения в перечень источников доходов Российской Федерации и реестр источников доходов бюджета сведения о закрепленных за ним источниках доходов.

2.3. Утверждают методику прогнозирования поступлений доходов в бюджет городского округа Рефтинский на очередной финансовый год и плановый период в соответствии с общими требованиями, установленными Правительством Российской Федерации.

2.4. Определяют порядок принятия решений о признании безнадежной к взысканию задолженности по платежам в бюджет городского округа Рефтинский в соответствии с

Бюджетным кодексом Российской Федерации и общими требованиями, установленными Правительством Российской Федерации.

2.5. Формируют и представляют в финансовый отдел администрации городского округа Рефтинский сведения, необходимые для составления проекта бюджета городского округа Рефтинский и материалы по исполнению бюджета городского округа Рефтинский:

прогноз по администрируемым доходам бюджета городского округа Рефтинский, сформированный в соответствии с методикой прогнозирования поступлений доходов в бюджет городского округа Рефтинский на очередной финансовый год и плановый период, а также порядком и сроками, установленными постановлением главы городского округа Рефтинский по подготовке проекта бюджета на очередной финансовый год и плановый период;

иные сведения, необходимые для составления проекта бюджета городского округа Рефтинский;

сведения, необходимые для составления и ведения кассового плана в порядке и сроки, установленные приказом начальника финансового отдела администрации городского округа Рефтинский;

бюджетную отчетность главного администратора доходов в соответствии с Инструкцией о порядке составления и представления годовой, квартальной и месячной отчетности об исполнении бюджетов бюджетной системы Российской Федерации, утвержденной Приказом Министерства финансов Российской Федерации от 28 декабря 2010 года N 191н, в сроки, установленные финансовым отделом администрации городского округа Рефтинский.

2.6. Осуществляют иные бюджетные полномочия, установленные Бюджетным кодексом Российской Федерации и принимаемыми в соответствии с ним нормативными правовыми актами городского округа Рефтинский.

3. Главные администраторы доходов издаются правовые акты о наделении находящихся в их ведении подведомственных учреждений бюджетными полномочиями администраторов доходов и доводят их до соответствующих администраторов доходов бюджета городского округа Рефтинский, финансового отдела администрации городского округа Рефтинский не позднее 5 рабочих дней после их принятия. Правовые акты должны содержать следующие положения:

3.1. Закрепление за подведомственными администраторами доходов источников доходов бюджета городского округа Рефтинский, администрирование которых они осуществляют, с указанием нормативных правовых актов, являющихся основанием для администрирования данного вида платежа.

3.2. Наделение администраторов доходов в отношении закрепленных за ними источников доходов бюджета городского округа Рефтинский следующими бюджетными полномочиями:

осуществление начисления, учета и контроля за правильностью исчисления, полнотой и своевременностью осуществления платежей в бюджет, пеней и штрафов по ним;

осуществление взыскания задолженности по платежам в бюджет, пеней и штрафов;

принятие решения о возврате излишне уплаченных (взысканных) платежей в бюджет, пеней и штрафов, а также процентов за несвоевременное осуществление такого возврата и процентов, начисленных на излишне взысканные суммы, и представление поручений (сообщений) в Управление Федерального казначейства по Свердловской области для осуществления возврата в порядке, установленном Министерством финансов Российской Федерации;

принятие решения о зачете (уточнении) платежей в бюджет городского округа Рефтинский и представление соответствующего уведомления в Управление Федерального казначейства по Свердловской области;

заключение с Управлением Федерального казначейства по Свердловской области соглашения об обмене электронными документами;

принятие решения о признании безнадежной к взысканию задолженности по платежам в бюджет городского округа Рефтинский;

определение порядка заполнения (составления) и отражения в бюджетном учете первичных документов по администрируемым доходам бюджета городского округа Рефтинский или указание нормативных правовых актов Российской Федерации, регулирующих данные вопросы;

определение порядка и сроков сверки данных бюджетного учета администрируемых доходов бюджета городского округа Рефтинский;

определение порядка действий администраторов доходов при уточнении невыясненных поступлений в соответствии с нормативными правовыми актами Российской Федерации, в том числе нормативными правовыми актами Министерства финансов Российской Федерации;

определение порядка действий администраторов доходов при принудительном взыскании администраторами доходов с плательщика платежей в бюджет городского округа Рефтинский, пеней и штрафов по ним через судебные органы или через судебных приставов в случаях, предусмотренных законодательством Российской Федерации (в том числе определение перечня необходимой для заполнения платежного документа информации, которую необходимо довести до суда (мирового судьи) и (или) судебного пристава-исполнителя, в соответствии с нормативными правовыми актами Российской Федерации, в том числе нормативными правовыми актами Министерства финансов Российской Федерации);

установление порядка обмена информацией между структурными подразделениями органов, указанных в пункте 1 настоящего Порядка, связанной с осуществлением ими бюджетных полномочий администраторов доходов;

определение порядка действий при предоставлении информации, необходимой для уплаты денежных средств физическими и юридическими лицами за государственные и муниципальные услуги, а также иных платежей, являющихся источниками формирования доходов бюджетов бюджетной системы Российской Федерации, в Государственную информационную систему о государственных и муниципальных платежах в соответствии с порядком, установленным Федеральным законом от 27.07.2010 года № 210-ФЗ «Об организации предоставления государственных и муниципальных услуг», за исключением случаев, предусмотренных законодательством Российской Федерации;

особенности исполнения бюджетных полномочий, определенные пунктом 4 настоящего Порядка.

4. Главный администратор доходов исполняет бюджетные полномочия администратора доходов в полном объеме в случае отсутствия подведомственных администраторов доходов.

Ведущий специалист финансового отдела О.В. Фарленкова

ГЛАВА ГОРОДСКОГО ОКРУГА РЕФТИНСКИЙ П О С Т А Н О В Л Е Н И Е

20.01.2022 № 36

п. Рефтинский

Об утверждении плана мероприятий «дорожной карты» внедрения типовой модели организации мероприятий по просвещению родителей в области дополнительного образования детей в городском округе Рефтинский на 2022 год

В соответствии с Федеральным законом от 29.12.2012 года № 273-ФЗ «Об образовании в Российской Федерации», распоряжением Правительства Российской Федерации от 04.09.2014 года № 1726-р «Об утверждении Концепции развития дополнительного образования детей», распоряжением Правительства Свердловской области от 26.10.2018 года № 646-РП «О создании в Свердловской области целевой модели развития региональной системы дополнительного образования детей, постановлением Правительства Свердловской области от 01.08.2019 года № 461-ПП «О региональном модельном центре дополнительного образования детей Свердловской области», приказом Государственного автономного нетипового образовательного учреждения Свердловской области «Дворец молодежи» от 24.08.2020 года № 450-д «Об организации и проведении регионального конкурса «Создание

моделей доступности дополнительного образования детей», с целью создания условий для обеспечения доступности дополнительного образования детей городского округа Рефтинский, на основании пункта 15 статьи 30 Устава городского округа Рефтинский

ПОСТАНОВЛЯЮ

1. Утвердить план мероприятий («дорожную карту») внедрения типовой модели организации мероприятий по просвещению родителей в области дополнительного образования детей в городском округе Рефтинский на 2022 год (приложение № 1).

2. Опубликовать настоящее постановление в информационном вестнике администрации городского округа Рефтинский «Рефтинский вестник».

3. Контроль над исполнением настоящего постановления возложить на заместителя главы администрации О.Ф. Кривоногову.

Глава городского округа Н.Б. Мельчакова

Приложение № 1

УТВЕРЖДЕН

постановлением главы городского округа Рефтинский от 20.01.2022 № 36 «Об утверждении плана мероприятий «дорожной карты» внедрения типовой модели организации мероприятий по просвещению родителей в области дополнительного образования детей в городском округе Рефтинский на 2022 год»

План мероприятий «дорожная карта» внедрения типовой модели организации мероприятий по просвещению родителей в области дополнительного образования детей в городском округе Рефтинский на 2022 год

№ п/п	Перечень мероприятий	Сроки	Результат	Ответственные исполнители
1.	Создание на сайте информационного ресурса для освещения внедрения типовой модели	13.01.2022	информационный ресурс – официальный сайт МАНОУ «Центр молодежи»	Муниципальный опорный центр (далее – МОЦ) МАНОУ «Центр молодежи»
2.	Разработка комплекса мероприятий просветительской и совместной деятельности для родителей и детей в области дополнительного образования	10.02.2022	программа мероприятий	МОЦ МАНОУ «Центр молодежи»
3.	Разработка методических рекомендаций по организации родительского просвещения	10.03.2022	методические рекомендации	МОЦ МАНОУ «Центр молодежи»
4.	Разработка муниципальными образовательными организациями плана образовательно - досуговых мероприятий для детей и родителей в области дополнительного образования	30.03.2022	план мероприятий	МОЦ МАНОУ «Центр молодежи»; образовательные организации городского округа Рефтинский
5.	Проведение мониторинга образовательных запросов и удовлетворенности семей качеством дополнительных общеобразовательных программ	16.05.2022	данные мониторинга	отдел образования администрации городского округа Рефтинский; МОЦ МАНОУ «Центр молодежи»; образовательные организации городского округа Рефтинский
6.	Проведение оценки качества реализации типовой модели, корректировка «дорожной карты» (при необходимости)	май 2022	информационно-аналитический материал	МОЦ МАНОУ «Центр молодежи»
7.	Обобщение и трансляция	июнь 2022	информационные	МОЦ МАНОУ «Центр молодежи»

	муниципального опыта внедрения типовой модели		материалы	молодёжи», отдел образования администрации городского округа Рефтинский
8.	Предоставление в Региональный модельный центр Свердловской области (далее – РМЦ) отчетной документации о реализации типовой модели на территории городского округа Рефтинский	по запросу РМЦ	отчетная документация	отдел образования администрации городского округа Рефтинский; МОЦ МАНОУ «Центр молодёжи»

ГЛАВА ГОРОДСКОГО ОКРУГА РЕФТИНСКИЙ ПОСТАНОВЛЕНИЕ

20.01.2022 № 37

п. Рефтинский

Об утверждении Перечня главных администраторов доходов бюджета городского округа Рефтинский

В соответствии с пунктом 3.2. статьи 160.1. Бюджетного кодекса Российской Федерации, Постановлением Правительства Российской Федерации от 16.09.2021 года № 1569 «Об утверждении общих требований к закреплению за органами государственной власти (государственными органами) субъекта Российской Федерации, органами управления территориальными фондами обязательного медицинского страхования, органами местного самоуправления, органами местной администрации полномочий главного администратора доходов бюджета и к утверждению перечня главных администраторов доходов бюджета субъекта Российской Федерации, бюджета территориального фонда обязательного медицинского страхования, местного бюджета», руководствуясь пунктом 7 части 6 статьи 27 Устава городского округа Рефтинский

ПОСТАНОВЛЯЮ

1. Утвердить Перечень главных администраторов доходов бюджета городского округа Рефтинский (приложение № 1).
2. Настоящее постановление применяется к правоотношениям, возникающим при составлении и исполнении бюджета городского округа Рефтинский, начиная с бюджета городского округа Рефтинский на 2022 год и плановый период 2023 и 2024 годов.
3. Считать утратившими силу постановление главы городского округа Рефтинский от 21.12.2021 года № 961 «Об утверждении Перечня главных администраторов доходов бюджета городского округа Рефтинский».
4. Опубликовать данное постановление в информационном вестнике администрации городского округа Рефтинский «Рефтинский вестник».
5. Контроль над исполнением данного постановления возложить на заместителя главы администрации Г.В. Маркевич.

Глава городского округа Н.Б. Мельчакова

Приложение № 1

УТВЕРЖДЕН

постановлением главы городского округа Рефтинский от 20.01.2022 № 37 «Об утверждении Перечня главных администраторов доходов бюджета городского округа Рефтинский»

ПЕРЕЧЕНЬ

главных администраторов доходов бюджета городского округа Рефтинский

№ п/п	Код главного администратора Доходов бюджета городского округа	Код вида (подвида) доходов бюджета городского округа Рефтинский	Наименование главного администратора доходов бюджета городского округа Рефтинский или наименование кода вида (подвида) доходов бюджета городского округа Рефтинский

	Рефтинский		
1	2	3	4
	019		Департамент по обеспечению деятельности мировых судей Свердловской области
1	019	116 01193 01 0000 140	Административные штрафы, установленные главой 19 Кодекса Российской Федерации об административных правонарушениях, за административные правонарушения против порядка управления, налагаемые мировыми судьями, комиссиями по делам несовершеннолетних и защите их прав
	048		Уральское межрегиональное Управление Федеральной службы по надзору в сфере природопользования
1	048	112 01010 01 6000 120	Плата за выбросы загрязняющих веществ в атмосферный воздух стационарными объектами (федеральные государственные органы, Банк России, органы управления государственными внебюджетными фондами Российской Федерации)
2	048	112 01030 01 6000 120	Плата за сбросы загрязняющих веществ в водные объекты (федеральные государственные органы, Банк России, органы управления государственными внебюджетными фондами Российской Федерации)
3	048	112 01041 01 6000 120	Плата за размещение отходов производства (федеральные государственные органы, Банк России, органы управления государственными внебюджетными фондами Российской Федерации)
4	048	112 01042 01 6000 120	Плата за размещение твердых коммунальных отходов (федеральные государственные органы, Банк России, органы управления государственными внебюджетными фондами Российской Федерации)
	100		Управление Федерального казначейства по Свердловской области
1	100	103 02231 01 0000 110	Доходы от уплаты акцизов на дизельное топливо, подлежащие распределению между бюджетами субъектов Российской Федерации и местными бюджетами с учетом установленных дифференцированных нормативов отчислений в местные бюджеты (по нормативам, установленным Федеральным законом о федеральном бюджете в целях формирования дорожных фондов субъектов Российской Федерации)
2	100	103 02241 01 0000 110	Доходы от уплаты акцизов на моторные масла для дизельных и (или) карбюраторных (инжекторных) двигателей, подлежащие распределению между бюджетами субъектов Российской Федерации и местными бюджетами с учетом установленных дифференцированных нормативов отчислений в местные бюджеты (по нормативам, установленным Федеральным законом о федеральном бюджете в целях формирования дорожных фондов субъектов Российской Федерации)
3	100	103 02251 01 0000 110	Доходы от уплаты акцизов на автомобильный бензин, подлежащие распределению между бюджетами субъектов Российской Федерации и местными бюджетами с учетом установленных дифференцированных нормативов отчислений в местные бюджеты (по нормативам, установленным Федеральным законом о федеральном бюджете в целях формирования дорожных фондов субъектов Российской Федерации)
4	100	103 02261 01 0000 110	Доходы от уплаты акцизов на прямогонный бензин, подлежащие распределению между бюджетами субъектов Российской Федерации и местными бюджетами с учетом установленных дифференцированных нормативов отчислений в местные бюджеты (по нормативам, установленным Федеральным законом о федеральном бюджете в целях формирования дорожных фондов субъектов Российской Федерации)

			Российской Федерации)
	182		Управление Федеральной налоговой службы по Свердловской области
1	182	101 02010 01 1000 110	Налог на доходы физических лиц с доходов, источником которых является налоговый агент, за исключением доходов, в отношении которых исчисление и уплата налога осуществляются в соответствии со статьями 227, 227.1 и 228 Налогового кодекса Российской Федерации (сумма платежа (перерасчеты, недоимка и задолженность по соответствующему платежу, в том числе по отмененному)
2	182	101 02010 01 2100 110	Налог на доходы физических лиц с доходов, источником которых является налоговый агент, за исключением доходов, в отношении которых исчисление и уплата налога осуществляются в соответствии со статьями 227, 227.1 и 228 Налогового кодекса Российской Федерации (пени по соответствующему платежу)
3	182	101 02010 01 3000 110	Налог на доходы физических лиц с доходов, источником которых является налоговый агент, за исключением доходов, в отношении которых исчисление и уплата налога осуществляются в соответствии со статьями 227, 227.1 и 228 Налогового кодекса Российской Федерации (суммы денежных взысканий (штрафов) по соответствующему платежу согласно законодательству Российской Федерации)
4	182	101 02010 01 4000 110	Налог на доходы физических лиц с доходов, источником которых является налоговый агент, за исключением доходов, в отношении которых исчисление и уплата налога осуществляются в соответствии со статьями 227, 227.1 и 228 Налогового кодекса Российской Федерации (прочие поступления)
5	182	101 02010 01 5000 110	Налог на доходы физических лиц с доходов, источником которых является налоговый агент, за исключением доходов, в отношении которых исчисление и уплата налога осуществляются в соответствии со статьями 227, 227.1 и 228 Налогового кодекса Российской Федерации (уплата процентов, начисленных на суммы излишне взысканных (уплаченных) платежей, а также при нарушении сроков их возврата)
6	182	101 02020 01 1000 110	Налог на доходы физических лиц с доходов, полученных от осуществления деятельности физическими лицами, зарегистрированными в качестве индивидуальных предпринимателей, нотариусов, занимающихся частной практикой, адвокатов, учредивших адвокатские кабинеты, и других лиц, занимающихся частной практикой в соответствии со статьей 227 Налогового кодекса Российской Федерации (сумма платежа (перерасчеты, недоимка и задолженность по соответствующему платежу, в том числе по отмененному)
7	182	101 02020 01 2100 110	Налог на доходы физических лиц с доходов, полученных от осуществления деятельности физическими лицами, зарегистрированными в качестве индивидуальных предпринимателей, нотариусов, занимающихся частной практикой, адвокатов, учредивших адвокатские кабинеты, и других лиц, занимающихся частной практикой в соответствии со статьей 227 Налогового кодекса Российской Федерации (пени по соответствующему платежу)
8	182	101 02020 01 3000 110	Налог на доходы физических лиц с доходов, полученных от осуществления деятельности физическими лицами, зарегистрированными в качестве индивидуальных предпринимателей, нотариусов, занимающихся частной практикой, адвокатов, учредивших адвокатские кабинеты, и других лиц, занимающихся частной практикой в соответствии со статьей 227 Налогового кодекса Российской Федерации)

			Федерации (суммы денежных взысканий (штрафов) по соответствующему платежу согласно законодательству Российской Федерации)
9	182	101 02030 01 1000 110	Налог на доходы физических лиц с доходов, полученных физическими лицами в соответствии со статьей 228 Налогового кодекса Российской Федерации (сумма платежа (перерасчеты, недоимка и задолженность по соответствующему платежу, в том числе по отмененному)
10	182	101 02030 01 2100 110	Налог на доходы физических лиц с доходов, полученных физическими лицами в соответствии со статьей 228 Налогового кодекса Российской Федерации (пени по соответствующему платежу)
11	182	101 02030 01 3000 110	Налог на доходы физических лиц с доходов, полученных физическими лицами в соответствии со статьей 228 Налогового кодекса Российской Федерации (суммы денежных взысканий (штрафов) по соответствующему платежу согласно законодательству Российской Федерации)
12	182	101 02030 01 4000 110	Налог на доходы физических лиц с доходов, полученных физическими лицами в соответствии со статьей 228 Налогового кодекса Российской Федерации (прочие поступления)
13	182	101 02040 01 1000 110	Налог на доходы физических лиц в виде фиксированных авансовых платежей с доходов, полученных физическими лицами, являющимися иностранными гражданами, осуществляющими трудовую деятельность по найму на основании патента в соответствии со статьей 227.1 Налогового кодекса Российской Федерации (сумма платежа (перерасчеты, недоимка и задолженность по соответствующему платежу, в том числе по отмененному)
14	182	101 02080 01 1000 110	Налог на доходы физических лиц в части суммы налога, превышающей 650 000 рублей, относящейся к части налоговой базы, превышающей 5 000 000 рублей (за исключением налога на доходы физических лиц с сумм прибыли контролируемой иностранной компании, в том числе фиксированной прибыли контролируемой иностранной компании) (сумма платежа (перерасчеты, недоимка и задолженность по соответствующему платежу, в том числе по отмененному))
15	182	105 01011 01 1000 110	Налог, взимаемый с налогоплательщиков, выбравших в качестве объекта налогообложения доходы (сумма платежа (перерасчеты, недоимка и задолженность по соответствующему платежу, в том числе по отмененному)
16	182	105 01011 01 2100 110	Налог, взимаемый с налогоплательщиков, выбравших в качестве объекта налогообложения доходы (пени по соответствующему платежу)
17	182	105 01011 01 3000 110	Налог, взимаемый с налогоплательщиков, выбравших в качестве объекта налогообложения доходы (суммы денежных взысканий (штрафов) по соответствующему платежу согласно законодательству Российской Федерации)
18	182	105 01011 01 4000 110	Налог, взимаемый с налогоплательщиков, выбравших в качестве объекта налогообложения доходы (прочие поступления)
19	182	105 01012 01 3000 110	Налог, взимаемый с налогоплательщиков, выбравших в качестве объекта налогообложения доходы (за налоговые периоды, истекшие до 1 января 2011 года) (суммы денежных взысканий (штрафов) по соответствующему платежу согласно законодательству Российской Федерации)
20	182	105 01021 01 1000 110	Налог, взимаемый с налогоплательщиков, выбравших в качестве объекта налогообложения доходы, уменьшенные на величину расходов (в том числе минимальный налог, зачисляемый в бюджеты субъектов Российской Федерации) (сумма платежа (перерасчеты, недоимка и задолженность по

			соответствующему платежу, в том числе по отмененному)
21	182	105 01021 01 2100 110	Налог, взимаемый с налогоплательщиков, выбравших в качестве объекта налогообложения доходы, уменьшенные на величину расходов (в том числе минимальный налог, зачисляемый в бюджеты субъектов Российской Федерации) (пени по соответствующему платежу)
22	182	105 01021 01 2200 110	Налог, взимаемый с налогоплательщиков, выбравших в качестве объекта налогообложения доходы, уменьшенные на величину расходов (проценты по соответствующему платежу)
23	182	105 01021 01 3000 110	Налог, взимаемый с налогоплательщиков, выбравших в качестве объекта налогообложения доходы, уменьшенные на величину расходов (в том числе минимальный налог, зачисляемый в бюджеты субъектов Российской Федерации) (суммы денежных взысканий (штрафов) по соответствующему платежу согласно законодательству Российской Федерации)
24	182	105 01021 01 4000 110	Налог, взимаемый с налогоплательщиков, выбравших в качестве объекта налогообложения доходы, уменьшенные на величину расходов (в том числе минимальный налог, зачисляемый в бюджеты субъектов Российской Федерации) (прочие поступления)
25	182	105 01022 01 1000 110	Налог, взимаемый с налогоплательщиков, выбравших в качестве объекта налогообложения доходы, уменьшенные на величину расходов (за налоговые периоды, истекшие до 1 января 2011 года) (сумма платежа (перерасчеты, недоимка и задолженность по соответствующему платежу, в том числе по отмененному)
26	182	105 01050 01 1000 110	Минимальный налог, зачисляемый в бюджеты субъектов Российской Федерации (за налоговые периоды, истекшие до 1 января 2016 года) (сумма платежа (перерасчеты, недоимка и задолженность по соответствующему платежу, в том числе по отмененному)
27	182	105 01050 01 2100 110	Минимальный налог, зачисляемый в бюджеты субъектов Российской Федерации (за налоговые периоды, истекшие до 1 января 2016 года) (пени по соответствующему платежу)
28	182	105 02010 02 1000 110	Единый налог на вмененный доход для отдельных видов деятельности (сумма платежа (перерасчеты, недоимка и задолженность по соответствующему платежу, в том числе по отмененному)
29	182	105 02010 02 2100 110	Единый налог на вмененный доход для отдельных видов деятельности (пени по соответствующему платежу)
30	182	105 02010 02 3000 110	Единый налог на вмененный доход для отдельных видов деятельности (суммы денежных взысканий (штрафов) по соответствующему платежу согласно законодательству Российской Федерации)
31	182	105 03010 01 1000 110	Единый сельскохозяйственный налог (сумма платежа (перерасчеты, недоимка и задолженность по соответствующему платежу, в том числе по отмененному)
32	182	105 03010 01 3000 110	Единый сельскохозяйственный налог (суммы денежных взысканий (штрафов) по соответствующему платежу согласно законодательству Российской Федерации)
33	182	105 04010 02 1000 110	Налог, взимаемый в связи с применением патентной системы налогообложения, зачисляемый в бюджеты городских округов (сумма платежа (перерасчеты, недоимка и задолженность по соответствующему платежу, в том числе по отмененному)
34	182	105 04010 02 2100 110	Налог, взимаемый в связи с применением патентной системы налогообложения, зачисляемый в бюджеты городских округов (пени по соответствующему платежу)
35	182	106 01020 04 1000 110	Налог на имущество физических лиц, взимаемый по ставкам, применяемым к объектам налогообложения, расположенным

			в границах городских округов (сумма платежа (перерасчеты, недоимка и задолженность по соответствующему платежу, в том числе по отмененному)
36	182	106 01020 04 2100 110	Налог на имущество физических лиц, взимаемый по ставкам, применяемым к объектам налогообложения, расположенным в границах городских округов (пени по соответствующему платежу)
37	182	106 01020 04 4000 110	Налог на имущество физических лиц, взимаемый по ставкам, применяемым к объектам налогообложения, расположенным в границах городских округов (прочие поступления)
38	182	106 06032 04 1000 110	Земельный налог с организаций, обладающих земельным участком, расположенным в границах городских округов (сумма платежа (перерасчеты, недоимка и задолженность по соответствующему платежу, в том числе по отмененному)
39	182	106 06032 04 2100 110	Земельный налог с организаций, обладающих земельным участком, расположенным в границах городских округов (пени по соответствующему платежу)
40	182	106 06032 04 4000 110	Земельный налог с организаций, обладающих земельным участком, расположенным в границах городских округов (прочие поступления)
41	182	106 06042 04 1000 110	Земельный налог с физических лиц, обладающих земельным участком, расположенным в границах городских округов (сумма платежа (перерасчеты, недоимка и задолженность по соответствующему платежу, в том числе по отмененному)
42	182	106 06042 04 2100 110	Земельный налог с физических лиц, обладающих земельным участком, расположенным в границах городских округов (пени по соответствующему платежу)
43	182	106 06042 04 4000 110	Земельный налог с физических лиц, обладающих земельным участком, расположенным в границах городских округов (прочие поступления)
44	182	108 03010 01 1050 110	Государственная пошлина по делам, рассматриваемым в судах общей юрисдикции, мировыми судьями (за исключением Верховного Суда Российской Федерации) (государственная пошлина, уплачиваемая при обращении в суды)
45	182	108 03010 01 1060 110	Государственная пошлина по делам, рассматриваемым в судах общей юрисдикции, мировыми судьями (за исключением Верховного Суда Российской Федерации) (государственная пошлина, уплачиваемая на основании судебных актов по результатам рассмотрения дел по существу)
46	182	109 04052 04 1000 110	Земельный налог (по обязательствам, возникшим до 1 января 2006 года), мобилизуемый на территориях городских округов
47	182	109 04052 04 2100 110	Земельный налог (по обязательствам, возникшим до 1 января 2006 года), мобилизуемый на территориях городских округов (пени по соответствующему платежу)
48	182	116 10129 01 0000 140	Доходы от денежных взысканий (штрафов), поступающие в счет погашения задолженности, образовавшейся до 1 января 2020 года, подлежащие зачислению в федеральный бюджет и бюджет муниципального образования по нормативам, действовавшим в 2019 году
	901		администрация городского округа Рефтинский
1	901	108 07150 01 1000 110	Государственная пошлина за выдачу разрешения на установку рекламной конструкции (сумма платежа (перерасчеты, недоимка и задолженность по соответствующему платежу, в том числе по отмененному)
2	901	108 07173 01 1000 110	Государственная пошлина за выдачу органом местного самоуправления городского округа специального разрешения на движение по автомобильным дорогам транспортных средств, осуществляющих перевозки опасных, тяжеловесных и (или) крупногабаритных грузов, зачисляемая в бюджеты

			городских округов (сумма платежа (перерасчёты, недоимка и задолженность по соответствующему платежу, в том числе по отменённому)
3	901	111 05012 04 0001 120	Доходы, получаемые в виде арендной платы за земельные участки, государственная собственность на которые не разграничена и которые расположены в границах городских округов, а также средства от продажи права на заключение договоров аренды указанных земельных участков (доходы, получаемые в виде арендной платы за земельные участки)
4	901	111 05012 04 0002 120	Доходы, получаемые в виде арендной платы за земельные участки, государственная собственность на которые не разграничена и которые расположены в границах городских округов, а также средства от продажи права на заключение договоров аренды указанных земельных участков (средства от продажи права на заключение договоров аренды земельных участков)
5	901	111 05012 04 0003 120	Доходы, получаемые в виде арендной платы за земельные участки, государственная собственность на которые не разграничена и которые расположены в границах городских округов, а также средства от продажи права на заключение договоров аренды указанных земельных участков (пени по соответствующему платежу)
6	901	111 05024 04 0001 120	Доходы, получаемые в виде арендной платы, а также средства от продажи права на заключение договоров аренды за земли, находящиеся в собственности городских округов (за исключением земельных участков муниципальных бюджетных и автономных учреждений) (доходы, получаемые в виде арендной платы за земельные участки)
7	901	111 05024 04 0002 120	Доходы, получаемые в виде арендной платы, а также средства от продажи права на заключение договоров аренды за земли, находящиеся в собственности городских округов (за исключением земельных участков муниципальных бюджетных и автономных учреждений) (средства от продажи права на заключение договоров аренды земельных участков)
8	901	111 05024 04 0003 120	Доходы, получаемые в виде арендной платы, а также средства от продажи права на заключение договоров аренды за земли, находящиеся в собственности городских округов (за исключением земельных участков муниципальных бюджетных и автономных учреждений) (пени по соответствующему платежу)
9	901	111 05074 04 0001 120	Доходы от сдачи в аренду имущества, составляющего казну городских округов (за исключением земельных участков) (пени по соответствующему платежу)
10	901	111 05074 04 0003 120	Доходы от сдачи в аренду имущества, составляющего казну городских округов (за исключением земельных участков) (доходы от сдачи в аренду объектов нежилого фонда и не являющихся памятниками истории, культуры и градостроительства)
11	901	111 05074 04 0009 120	Доходы от сдачи в аренду имущества, составляющего казну городских округов (за исключением земельных участков) (прочие доходы от сдачи в аренду имущества)
12	901	111 05312 04 0000 120	Плата по соглашениям об установлении сервитута, заключенным органами местного самоуправления городских округов, государственными или муниципальными предприятиями либо государственными или муниципальными учреждениями в отношении земельных участков, государственная собственность на которые не разграничена и которые расположены в границах городских округов
13	901	111 05324 04 0000 120	Плата по соглашениям об установлении сервитута, заключенным органами местного самоуправления городских округов

			округов, государственными или муниципальными предприятиями либо государственными или муниципальными учреждениями в отношении земельных участков, находящихся в собственности городских округов
14	901	111 07014 04 0000 120	Доходы от перечисления части прибыли, остающейся после уплаты налогов и иных обязательных платежей муниципальных унитарных предприятий, созданных городскими округами
15	901	111 09044 04 0002 120	Прочие поступления от использования имущества, находящегося в собственности городских округов (за исключением имущества муниципальных бюджетных и автономных учреждений, а также имущества муниципальных унитарных предприятий, в том числе казенных) (пени по плате за наем)
16	901	111 09044 04 0004 120	Прочие поступления от использования имущества, находящегося в собственности городских округов (за исключением имущества муниципальных бюджетных и автономных учреждений, а также имущества муниципальных унитарных предприятий, в том числе казенных) (плата за пользование жилыми помещениями (плата за наем) муниципального жилищного фонда)
17	901	111 09044 04 0011 120	Прочие поступления от использования имущества, находящегося в собственности городских округов (за исключением имущества муниципальных бюджетных и автономных учреждений, а также имущества муниципальных унитарных предприятий, в том числе казенных) (прочие доходы от использования имущества)
18	901	111 09080 04 0001 120	Плата, поступившая в рамках договора за предоставление права на размещение и эксплуатацию нестационарного торгового объекта, установку и эксплуатацию рекламных конструкций на землях или земельных участках, находящихся в собственности городских округов, и на землях или земельных участках, государственная собственность на которые не разграничена (плата по договорам на установку и эксплуатацию рекламной конструкции на землях или земельных участках, находящихся в собственности городских округов)
19	901	111 09080 04 0011 120	Плата, поступившая в рамках договора за предоставление права на размещение и эксплуатацию нестационарного торгового объекта, установку и эксплуатацию рекламных конструкций на землях или земельных участках, находящихся в собственности городских округов, и на землях или земельных участках, государственная собственность на которые не разграничена (плата за право на заключение договоров на установку и эксплуатацию рекламной конструкции на землях или земельных участках, находящихся в собственности городских округов)
20	901	111 09080 04 0002 120	Плата, поступившая в рамках договора за предоставление права на размещение и эксплуатацию нестационарного торгового объекта, установку и эксплуатацию рекламных конструкций на землях или земельных участках, находящихся в собственности городских округов, и на землях или земельных участках, государственная собственность на которые не разграничена (плата по договорам на установку и эксплуатацию рекламной конструкции на землях или земельных участках, государственная собственность на которые не разграничена)
21	901	111 09080 04 0012 120	Плата, поступившая в рамках договора за предоставление права на размещение и эксплуатацию нестационарного торгового объекта, установку и эксплуатацию рекламных конструкций на землях или земельных участках, находящихся в собственности городских округов, и на

			землях или земельных участках, государственная собственность на которые не разграничена (плата за право на заключение договоров на установку и эксплуатацию рекламной конструкции на землях или земельных участках, государственная собственность на которые не разграничена)
22	901	111 09080 04 0003 120	Плата, поступившая в рамках договора за предоставление права на размещение и эксплуатацию нестационарного торгового объекта, установку и эксплуатацию рекламных конструкций на землях или земельных участках, находящихся в собственности городских округов, и на землях или земельных участках, государственная собственность на которые не разграничена (плата по договорам на размещение и эксплуатацию нестационарного торгового объекта на землях или земельных участках, находящихся в собственности городских округов)
23	901	111 09080 04 0013 120	Плата, поступившая в рамках договора за предоставление права на размещение и эксплуатацию нестационарного торгового объекта, установку и эксплуатацию рекламных конструкций на землях или земельных участках, находящихся в собственности городских округов, и на землях или земельных участках, государственная собственность на которые не разграничена (плата за право на заключение договоров на размещение и эксплуатацию нестационарного торгового объекта на землях или земельных участках, находящихся в собственности городских округов)
24	901	111 09080 04 0004 120	Плата, поступившая в рамках договора за предоставление права на размещение и эксплуатацию нестационарного торгового объекта, установку и эксплуатацию рекламных конструкций на землях или земельных участках, находящихся в собственности городских округов, и на землях или земельных участках, государственная собственность на которые не разграничена (плата по договорам на размещение и эксплуатацию нестационарного торгового объекта на землях или земельных участках, государственная собственность на которые не разграничена)
25	901	111 09080 04 0014 120	Плата, поступившая в рамках договора за предоставление права на размещение и эксплуатацию нестационарного торгового объекта, установку и эксплуатацию рекламных конструкций на землях или земельных участках, находящихся в собственности городских округов, и на землях или земельных участках, государственная собственность на которые не разграничена (плата за право на заключение договоров на размещение и эксплуатацию нестационарного торгового объекта на землях или земельных участках, государственная собственность на которые не разграничена)
26	901	111 09080 04 0005 120	Плата, поступившая в рамках договора за предоставление права на размещение и эксплуатацию нестационарного торгового объекта, установку и эксплуатацию рекламных конструкций на землях или земельных участках, находящихся в собственности городских округов, и на землях или земельных участках, государственная собственность на которые не разграничена (плата по договорам на размещение и эксплуатацию нестационарного торгового объекта на землях или земельных участках, находящихся в собственности городских округов) (пени по соответствующему платежу)
27	901	112 04041 04 0000 120	Плата за использование лесов, расположенных на землях иных категорий, находящихся в собственности городских округов, в части платы по договору купли-продажи лесных насаждений

28	901	112 04042 04 0000 120	Плата за использование лесов, расположенных на землях иных категорий, находящихся в собственности городских округов, в части арендной платы
29	901	113 01074 04 0000 130	Доходы от оказания информационных услуг органами местного самоуправления городских округов, казенными учреждениями городских округов
30	901	113 01994 04 0004 130	Прочие доходы от оказания платных услуг (работ) получателями средств бюджетов городских округов (прочие платные услуги, оказываемые казенными муниципальными учреждениями)
31	901	113 01994 04 0005 130	Прочие доходы от оказания платных услуг (работ) получателями средств бюджетов городских округов (сбор за вырубку лесных насаждений, расположенных в границах городских округов и не относящихся к государственному лесному фонду)
32	901	113 02994 04 0001 130	Прочие доходы от компенсации затрат бюджетов городских округов (возврат дебиторской задолженности прошлых лет)
33	901	113 02994 04 0005 130	Прочие доходы от компенсации затрат бюджетов городских округов (возврат бюджетных средств при их неправомерном использовании по результатам финансового контроля при вынесении предписаний и представлений о возврате средств)
34	901	113 02994 04 0006 130	Прочие доходы от компенсации затрат бюджетов городских округов (возврат бюджетных средств в связи с невыполнением муниципального задания бюджетными и автономными учреждениями)
35	901	113 02994 04 0007 130	Прочие доходы от компенсации затрат бюджетов городских округов (прочие доходы)
36	901	114 01040 04 0000 410	Доходы от продажи квартир, находящихся в собственности городских округов
37	901	114 02040 04 0000 440	Доходы от реализации имущества, находящегося в собственности городских округов (за исключением имущества муниципальных бюджетных и автономных учреждений, а также имущества муниципальных унитарных предприятий, в том числе казенных), в части реализации материальных запасов по указанному имуществу
38	901	114 02042 04 0000 440	Доходы от реализации имущества, находящегося в оперативном управлении учреждений, находящихся в ведении органов управления городских округов (за исключением имущества муниципальных бюджетных и автономных учреждений), в части реализации материальных запасов по указанному имуществу
39	901	114 02043 04 0001 410	Доходы от реализации иного имущества, находящегося в собственности городских округов (за исключением имущества муниципальных бюджетных и автономных учреждений, а также имущества муниципальных унитарных предприятий, в том числе казенных), в части реализации основных средств по указанному имуществу (доходы от реализации объектов нежилого фонда)
40	901	114 02043 04 0002 410	Доходы от реализации иного имущества, находящегося в собственности городских округов (за исключением имущества муниципальных бюджетных и автономных учреждений, а также имущества муниципальных унитарных предприятий, в том числе казенных), в части реализации основных средств по указанному имуществу (прочие доходы от реализации иного имущества)
41	901	114 06012 04 0000 430	Доходы от продажи земельных участков, государственная собственность на которые не разграничена и которые расположены в границах городских округов
42	901	114 06024 04 0000 430	Доходы от продажи земельных участков, находящихся в собственности городских округов (за исключением земельных участков муниципальных бюджетных и автономных учреждений)

43	901	114 06312 04 0000 430	Плата за увеличение площади земельных участков, находящихся в частной собственности, в результате перераспределения таких земельных участков и земель (или) земельных участков, государственная собственность на которые не разграничена и которые расположены в границах городских округов
44	901	114 06324 04 0000 430	Плата за увеличение площади земельных участков, находящихся в частной собственности, в результате перераспределения таких земельных участков и земельных участков, находящихся в собственности городских округов
45	901	116 02020 02 0000 140	Административные штрафы, установленные законами субъектов Российской Федерации об административных правонарушениях, за нарушение муниципальных правовых актов
46	901	116 07010 04 0000 140	Штрафы, неустойки, пени, уплаченные в случае просрочки исполнения поставщиком (подрядчиком, исполнителем) обязательств, предусмотренных муниципальным контрактом, заключенным муниципальным органом, казенным учреждением городского округа
47	901	116 07090 04 0000 140	Иные штрафы, неустойки, пени, уплаченные в соответствии с законом или договором в случае неисполнения или ненадлежащего исполнения обязательств перед муниципальным органом, (муниципальным казенным учреждением) городского округа
48	901	116 10031 04 0000 140	Возмещение ущерба при возникновении страховых случаев, когда выгодоприобретателями выступают получатели средств бюджета городского округа
49	901	116 10032 04 0000 140	Прочее возмещение ущерба, причиненного муниципальному имуществу городского округа (за исключением имущества, закрепленного за муниципальными бюджетными (автономными) учреждениями, унитарными предприятиями)
50	901	116 10100 04 0000 140	Денежные взыскания, налагаемые в возмещение ущерба, причиненного в результате незаконного или нецелевого использования бюджетных средств (в части бюджетов городских округов)
51	901	116 10123 01 0000 140	Доходы от денежных взысканий (штрафов), поступающие в счет погашения задолженности, образовавшейся до 1 января 2020 года, подлежащие зачислению в бюджет муниципального образования по нормативам, действовавшим в 2019 году
52	901	117 01040 04 0000 180	Невыясненные поступления, зачисляемые в бюджеты городских округов
53	901	117 05040 04 0000 180	Прочие неналоговые доходы бюджетов городских округов
54	901	118 01410 04 0000 150	Поступления в бюджеты городских округов по решениям о взыскании средств из иных бюджетов бюджетной системы Российской Федерации
55	901	118 01420 04 0000 150	Перечисления из бюджетов городских округов по решениям о взыскании средств
56	901	202 15001 04 0000 150	Дотации бюджетам городских округов на выравнивание бюджетной обеспеченности из бюджета субъекта Российской Федерации
57	901	202 15002 04 0000 150	Дотации бюджетам городских округов на поддержку мер по обеспечению сбалансированности бюджетов
58	901	202 19999 04 0000 150	Прочие дотации бюджетам городских округов
59	901	202 25027 04 0000 150	Субсидии бюджетам городских округов на реализацию мероприятий государственной программы Российской Федерации "Доступная среда"
60	901	202 25304 04 0000 150	Субсидии бюджетам городских округов на организацию бесплатного горячего питания обучающихся, получающих начальное общее образование в государственных и муниципальных образовательных организациях

61	901	202 25497 04 0000 150	Субсидии бюджетам городских округов на реализацию мероприятий по обеспечению жильем молодых семей
62	901	202 25511 04 0000 150	Субсидии бюджетам городских округов на проведение комплексных кадастровых работ
63	901	202 25519 04 0000 150	Субсидии бюджетам городских округов на поддержку отрасли культуры
64	901	202 25527 04 0000 150	Субсидии бюджетам городских округов на государственную поддержку малого и среднего предпринимательства, а также физических лиц, применяющих специальный налоговый режим "Налог на профессиональный доход", в субъектах Российской Федерации
65	901	202 25555 04 0000 150	Субсидии бюджетам городских округов на реализацию программ формирования современной городской среды
66	901	202 29999 04 0000 150	Прочие субсидии бюджетам городских округов
67	901	202 30022 04 0000 150	Субвенции бюджетам городских округов на предоставление гражданам субсидий на оплату жилого помещения и коммунальных услуг
68	901	202 30024 04 0000 150	Субвенции бюджетам городских округов на выполнение передаваемых полномочий субъектов Российской Федерации
69	901	202 35118 04 0000 150	Субвенции бюджетам городских округов на осуществление первичного воинского учета органами местного самоуправления поселений, муниципальных и городских округов
70	901	202 35120 04 0000 150	Субвенции бюджетам городских округов на осуществление полномочий по составлению (изменению) списков кандидатов в присяжные заседатели федеральных судов общей юрисдикции в Российской Федерации
71	901	202 35250 04 0000 150	Субвенции бюджетам городских округов на оплату жилищно-коммунальных услуг отдельным категориям граждан
72	901	202 35462 04 0000 150	Субвенции бюджетам городских округов на компенсацию отдельным категориям граждан оплаты взноса на капитальный ремонт общего имущества в многоквартирном доме
73	901	202 39999 04 0000 150	Прочие субвенции бюджетам городских округов
74	901	202 45303 04 0000 150	Межбюджетные трансферты, передаваемые бюджетам городских округов на ежемесячное денежное вознаграждение за классное руководство педагогическим работникам государственных и муниципальных общеобразовательных организаций
75	901	202 49999 04 0000 150	Прочие межбюджетные трансферты, передаваемые бюджетам городских округов
76	901	207 04010 04 0000 150	Безвозмездные поступления от физических и юридических лиц на финансовое обеспечение дорожной деятельности, в том числе добровольных пожертвований, в отношении автомобильных дорог общего пользования местного значения городских округов
77	901	207 04020 04 0000 150	Поступления от денежных пожертвований, предоставляемых физическими лицами получателям средств бюджетов городских округов
78	901	207 04050 04 0000 150	Прочие безвозмездные поступления в бюджеты городских округов
79	901	208 04000 04 0000 150	Перечисления из бюджетов городских округов (в бюджеты городских округов) для осуществления возврата (зачета) излишне уплаченных или излишне взысканных сумм налогов, сборов и иных платежей, а также сумм процентов за несвоевременное осуществление такого возврата и процентов, начисленных на излишне взысканные суммы
80	901	218 04010 04 0000 150	Доходы бюджетов городских округов от возврата бюджетными учреждениями остатков субсидий прошлых лет
81	901	218 04020 04 0000 150	Доходы бюджетов городских округов от возврата

			автономными учреждениями остатков субсидий прошлых лет
82	901	218 04030 04 0000 150	Доходы бюджетов городских округов от возврата иными организациями остатков субсидий прошлых лет
83	901	218 60020 04 0000 150	Доходы бюджетов городских округов от возврата остатков субсидий, субвенций и иных межбюджетных трансфертов, имеющих целевое назначение, прошлых лет из бюджетов государственных внебюджетных фондов
84	901	219 25027 04 0000 150	Возврат остатков субсидий на мероприятия государственной программы Российской Федерации "Доступная среда" из бюджетов городских округов
85	901	219 25497 04 0000 150	Возврат остатков субсидий на реализацию мероприятий по обеспечению жильем молодых семей из бюджетов городских округов
86	901	219 25527 04 0000 150	Возврат остатков субсидий на государственную поддержку малого и среднего предпринимательства, а также физических лиц, применяющих специальный налоговый режим "Налог на профессиональный доход", из бюджетов городских округов
87	901	219 25555 04 0000 150	Возврат остатков субсидий на реализацию программ формирования современной городской среды из бюджетов городских округов
88	901	219 35118 04 0000 150	Возврат остатков субвенций на осуществление первичного воинского учета органами местного самоуправления поселений, муниципальных и городских округов из бюджетов городских округов
89	901	219 35120 04 0000 150	Возврат остатков субвенций на осуществление полномочий по составлению (изменению) списков кандидатов в присяжные заседатели федеральных судов общей юрисдикции в Российской Федерации из бюджетов городских округов
90	901	219 35250 04 0000 150	Возврат остатков субвенций на оплату жилищно-коммунальных услуг отдельным категориям граждан из бюджетов городских округов
91	901	219 35462 04 0000 150	Возврат остатков субвенций на компенсацию отдельным категориям граждан оплаты взноса на капитальный ремонт общего имущества в многоквартирном доме из бюджетов городских округов
92	901	219 60010 04 0001 150	Возврат прочих остатков субсидий, субвенций и иных межбюджетных трансфертов, имеющих целевое назначение, прошлых лет из бюджетов городских округов (возвраты в областной бюджет остатков субсидий, субвенций и иных межбюджетных трансфертов, имеющих целевое назначение, прошлых лет, предоставленных за счет средств, поступивших из федерального бюджета и бюджетов государственных внебюджетных фондов)
93	901	219 60010 04 0002 150	Возврат прочих остатков субсидий, субвенций и иных межбюджетных трансфертов, имеющих целевое назначение, прошлых лет из бюджетов городских округов (возвраты в областной бюджет остатков субсидий, субвенций и иных межбюджетных трансфертов, имеющих целевое назначение, прошлых лет, предоставленных за счет поступлений областного бюджета, за исключением доходов от безвозмездных поступлений целевого назначения)
94	901	219 60010 04 0003 150	Возврат прочих остатков субсидий, субвенций и иных межбюджетных трансфертов, имеющих целевое назначение, прошлых лет из бюджетов городских округов (возвраты в областной бюджет остатков межбюджетных субсидий прошлых лет, предоставленных из областного бюджета за счет средств государственной корпорации - Фонда содействия реформирования жилищно-коммунального хозяйства)

95	901	219 60010 04 0004 150	Возврат прочих остатков субсидий, субвенций и иных межбюджетных трансфертов, имеющих целевое назначение, прошлых лет из бюджетов городских округов (возвраты в областной бюджет остатков безвозмездных поступлений целевого назначения прошлых лет, за исключением безвозмездных поступлений целевого назначения из федерального бюджета, бюджетов государственных внебюджетных фондов и государственной корпорации - Фонда содействия реформирования жилищно-коммунального хозяйства)
	912		Дума городского округа Рефтинский
1	912	113 02994 04 0001 130	Прочие доходы от компенсации затрат бюджетов городских округов (возврат дебиторской задолженности прошлых лет)
2	912	117 01040 04 0000 180	Невыясненные поступления, зачисляемые в бюджеты городских округов
3	912	207 04050 04 0000 150	Прочие безвозмездные поступления в бюджеты городских округов
	913		контрольный орган городского округа Рефтинский
1	913	113 02994 04 0001 130	Прочие доходы от компенсации затрат бюджетов городских округов (возврат дебиторской задолженности прошлых лет)
2	913	116 10032 04 0000 140	Прочее возмещение ущерба, причиненного муниципальному имуществу городского округа (за исключением имущества, закрепленного за муниципальными бюджетными (автономными) учреждениями, унитарными предприятиями)
3	913	116 10061 04 0000 140	Платежи в целях возмещения убытков, причиненных уклонением от заключения с муниципальным органом городского округа (муниципальным казенным учреждением) муниципального контракта, а также иные денежные средства, подлежащие зачислению в бюджет городского округа за нарушение законодательства Российской Федерации о контрактной системе в сфере закупок товаров, работ, услуг для обеспечения государственных и муниципальных нужд (за исключением муниципального контракта, финансируемого за счет средств муниципального дорожного фонда)
4	913	117 01040 04 0000 180	Невыясненные поступления, зачисляемые в бюджеты городских округов

**Ведущий специалист финансового отдела администрации
городского округа Рефтинский О.В. Фарленкова**

**Отдел по управлению муниципальным имуществом
администрации городского округа Рефтинский
ИНФОРМИРУЕТ!**

Извещение

В рамках обязательной информированности населения о возможном или предстоящем предоставлении земельных участков, находящихся в государственной или муниципальной собственности, согласно статье 39.18. Земельного кодекса РФ, администрация городского округа Рефтинский извещает о том, что подлежат предоставлению гражданам в аренду земельные участки:

1. в кадастровом квартале 66:34:0201001, площадью 475,0 кв. м, категория земель - земли промышленности, энергетики, транспорта, связи, радиовещания, телевидения, информатики, земли для обеспечения космической деятельности, земли обороны, безопасности и земли иного специального назначения, с разрешённым использованием – ведение садоводства, (при условии перевода земельного участка в земли сельскохозяйственного назначения на основании распоряжения Правительства Свердловской области), расположенный по адресу: Российская Федерация, Свердловская область, городской округ Рефтинский, посёлок городского типа Рефтинский, территория садоводческого товарищества Заречный, земельный участок № 120;

2. с кадастровым номером 66:69:0101002:72, площадью 704,0 кв. м, категория земель - земли населённых пунктов, с разрешённым использованием – садоводство, расположенный по адресу: обл. Свердловская, г. Асбест, пгт Рефтинский, Коллективный сад № 1, дом 11;

3. с кадастровым номером 66:69:0101002:73, площадью 785,0 кв. м, категория земель - земли населённых пунктов, с разрешённым использованием – садоводство, расположенный по адресу: обл. Свердловская, г. Асбест, пгт Рефтинский, Коллективный сад № 1, дом 12;

4. квартале 66:34:0201001, площадью 898,0 кв. м, категория земель - земли промышленности, энергетики, транспорта, связи, радиовещания, телевидения, информатики, земли для обеспечения космической деятельности, земли обороны, безопасности и земли иного специального назначения, с разрешённым использованием – ведение садоводства, (при условии перевода земельного участка в земли сельскохозяйственного назначения на основании распоряжения Правительства Свердловской области), расположенный по адресу: Российская Федерация, Свердловская область, городской округ Рефтинский, посёлок городского типа Рефтинский, территория садоводческого товарищества Заречный 2, земельный участок № 4.

В течение 30 дней с момента опубликования настоящего извещения заинтересованные лица имеют право подать в администрацию городского округа Рефтинский заявления о намерении участвовать в аукционах на право заключения договоров аренды земельных участков:

- на бумажном носителе при личном или письменном обращении по адресу: 624285, Свердловская область, пгт Рефтинский, ул. Гагарина, № 10, кабинет 118;

- в электронной форме в отсканированном виде по адресу электронной почты reft@goreftinsky.ru.

Информационный вестник администрации городского округа Рефтинский.

Официальное издание органов местного самоуправления городского округа Рефтинский. Издаётся в соответствии с Решением Думы городского округа Рефтинский от 23.10.2009 года № 158 «Об официальном опубликовании муниципальных нормативных правовых актов органов местного самоуправления городского округа Рефтинский».

Редакционный совет: Председатель Н.Б. Мельчакова; заместитель председателя Л.Ю. Коновалова.

Члены редсовета: С.А. Нестеренко, Ю.Е. Хорошавина.

Учредитель и издатель: Администрация городского округа Рефтинский. Главный редактор: Н.Б. Мельчакова.

Адрес редакции и издателя: 624285.Свердловская область, посёлок Рефтинский, ул. Гагарина 10. Номер подписан в печать 23.01.2022 г.. Тираж 100 экз. Распространяется бесплатно.

Отпечатано на оборудовании ИП Шамаевой А. И.. Заказ №2